

NAVEE Electric Scooter

Quick Start Guide

EasyRide 25 Pro

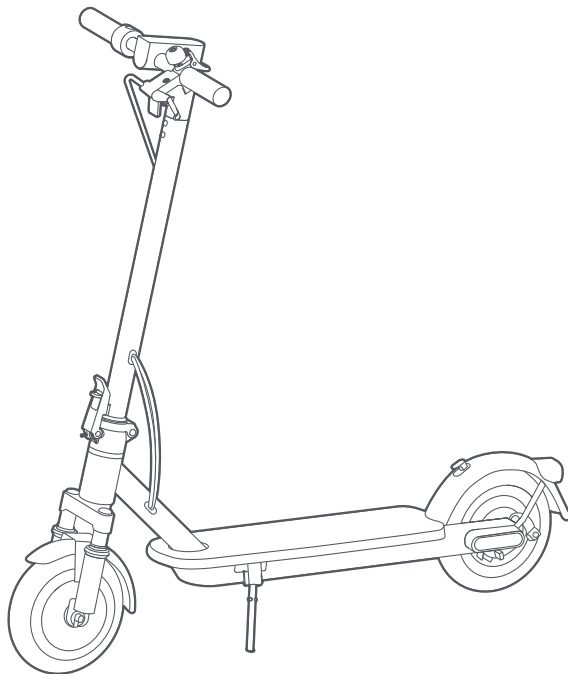

* The illustrations in this QSG are for reference purposes only.
The actual appearance shall be subject to actual product.



1. Assembly/Assemblage/Montage/Montagem/Montaž

Click/Clic/Klick/
Clique/Kliknięcie

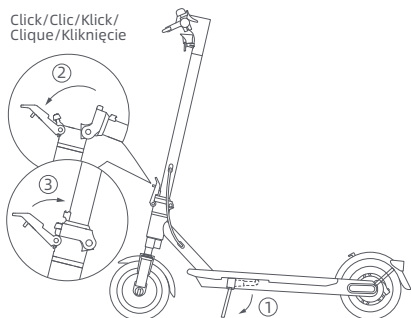

- EN Put down the kickstand, and hold up the stem until it is completely in an upright position. Then push the quick release lever inward to the end.
- FR Sortez la trotinette du carton et la poser sur un sol stable et plat. Déployez ensuite la béquille, dressez complètement la colonne verticale en position droite et poussez la poignée de pliage à fond vers l'intérieur.
- DE Klappen Sie den Ständer herunter und halten Sie den Vorbau hoch, bis er vollständig aufrecht steht. Drücken Sie dann den Schnellfreigabehebel bis zum Ende nach innen.
- PT Baixe o suporte e segure o avanço até que esteja completamente na posição vertical. Depois faça pressão na alavanca para dentro até à extremidade.
- PL Podnieść kolumnę do pozycji całkowicie pionowej, uchylić zamek bezpieczeństwa i mocno wcisnąć dźwignię szybkiego zwalniania do wewnątrz. Następnie rozłożyć nóżkę podpierającą.

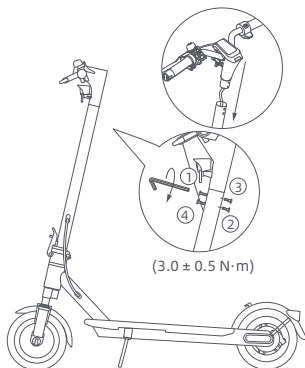

- EN Install the handlebar onto the stem, and make sure to install the handlebar in the correct direction. Follow the number order as illustrated to pre-tighten the four screws with the included Allen key. Make sure the handlebar is correctly installed and then tighten the screws thoroughly.
- FR Pour installer le guidon sur la potence, il vous suffit de positionner le guidon sur la partie supérieure de la potence en prenant soin d'aligner les trous présents sur la potence avec ceux situés sur la partie inférieure du guidon. Assurez-vous également que le câble reliant le guidon à l'apotence soit soigneusement inséré à l'intérieur de cette dernière. Suivez l'ordre des numéros comme sur l'image pour pré-serrer les quatre vis avec la clé Allen incluse. Assurez-vous que le guidon est correctement installé puis serrez les vis complètement.
- DE Befestigen Sie den Lenker am Vorbau. Achten Sie darauf, dass Sie den Lenker richtig herum anbringen. Ziehen Sie die vier Schrauben mit dem mitgelieferten Inbusschlüssel in der abgebildeten Reihenfolge vor. Achten Sie darauf, dass der Lenker richtig montiert ist, und ziehen Sie die Schrauben dann fest an.
- PT Insira o guidão na haste e certifique-se de que o insere na direção correta. Siga a ordem dos números, conforme ilustrado, para pré-apertar os quatro parafusos com a chave Allen incluída. Certifique-se de que o guidão está correctamente instalado, depois aperte bem os parafusos.
- PL Zamontować kierownicę na wsporniku w odpowiednią stronę. Aby wstępnie dokręcić cztery śruby za pomocą załączonego klucza imbusowego, należy postępować zgodnie z kolejnością numerów przedstawioną na ilustracji. Przed dokładnym dokręceniem śrub należy upewnić się, że kierownica jest prawidłowo zamontowana.

2. Charging/Charge/Aufladen/Carregamento/Ładowanie

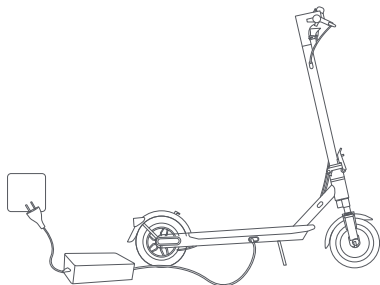

- EN The scooter is fully charged when the LED on the battery charger changes from red to green.
WARNING: Do not charge the non-rechargeable batteries. Use only with T2417-B64A battery. Use only with FY0422521500E power supply unit. Charge your scooter indoors, and never expose it to rain.
When the scooter is turned off for about a month with the battery level of the scooter being lower than 30%, the scooter will enter sleep mode. In this case, the scooter cannot be turned on. To exit the sleep mode, charge the scooter for about three seconds to activate the battery.
- FR La trottinette est entièrement chargée quand la LED de l'adaptateur secteur passe du rouge au vert.
AVERTISSEMENT: Ne chargez pas les batteries non rechargeables. Utilisez uniquement avec la batterie T2417-B64A. Utilisez uniquement avec une unité d'alimentation FY0422521500E. Chargez votre trottinette à l'intérieur et ne la laissez jamais prendre la pluie.
Couper l'alimentation du véhicule pendant la mise en charge ou passer à un mode de nonfonctionnement donné. Lorsque la trottinette est éteinte pendant environ un mois ayant le niveau de batterie étant inférieur à 30%, la trottinette entrera en mode veille. Dans ce cas, la trottinette ne peut pas être démarrée. Pour quitter le mode veille, charger la trottinette pendant environ trois secondes pour activer la batterie.
- DE Der Scooter ist vollständig aufgeladen, wenn die LED am Akkuladegerät von rot auf grün wechselt.
WARNUNG: Laden Sie die nicht wiederaufladbaren Batterien nicht auf. Verwenden Sie nur den Akku T2417-B64A. Verwenden Sie nur das Netzteil FY0422521500E. Laden Sie Ihren Scooter im Innenraum auf, und setzen Sie ihn niemals dem Regen aus.
Wenn der Roller etwa einen Monat lang ausgeschaltet ist und die Ladung des Akkus weniger als 30% beträgt, geht der Roller in den Schlafmodus über. Wenn dies geschieht, kann der Roller nicht eingeschaltet werden. Um den Schlafmodus zu beenden, laden Sie den Roller für etwa drei Sekunden auf, um den Akku zu aktivieren.
- PT A trotineta está totalmente carregada quando o LED no carregador da bateria muda de vermelho para verde.
AVISO: Não carregue as baterias não recarregáveis. Utilizar apenas com a bateria T2417-B64A. Utilizar apenas com a unidade de alimentação FY0422521500E. Carregue a sua scooter dentro de casa e nunca a exponha à chuva.
Quando a trotinete estiver desligada por cerca de um mês sendo o nível de bateria da trotinete menor que 30%, a trotinete irá entrar no modo dormir. Neste caso, não será possível ligar a trotinete. Para sair do modo dormir, carregue a trotinete por cerca de três segundos para ativar a bateria.
- PL Hulajnoga jest w pełni naładowana, gdy dioda LED na ładowacze zmienia kolor z czerwonego na zielony.
OSTRZEŻENIE: Nie ładuj akumulatorów nienadających się do powtórnego ładowania. Używaj wyłącznie z akumulatorem T2417-B64A. Używaj wyłącznie z zasilaczem FY0422521500E. Hulajnogę należy ładować w pomieszczeniach zamkniętych i nigdy nie wystawiać na działanie deszczu.
Jeśli hulajnoga pozostanie wyłączona przez około miesiąc, a poziom naładowania akumulatora jest niższy niż 30%, przejdzie w tryb uśpienia. Jeśli tak się zdarzy, nie będzie można włączyć hulajnogi. Aby wyjść z trybu uśpienia, należy aktywować akumulator – ładuj hulajnogę przez około trzy sekundy

3. Connect to the NAVEE App/Se connecter à l'application NAVEE/Verbindung zur NAVEE-App herstellen/Conectar à App NAVEE/Połączyć się z aplikacją NAVEE

1

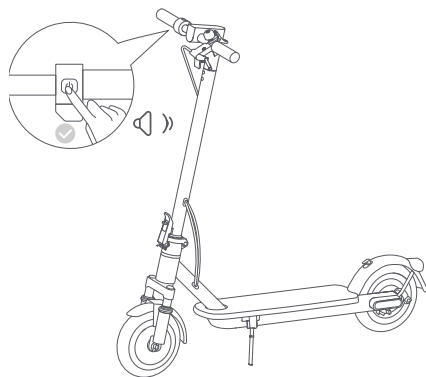

EN Note: For your safety, your new scooter cannot be fully activated before it is linked to your mobile phone; it will beep continuously after being turned on and its speed will be limited to 10 km/h. When the scooter is used for the first time, it must be activated via the NAVEE app, where you can follow a safety tutorial. After the scooter is activated, the beeping will stop and the speed restriction will be lifted.

FR Remarque : pour votre sécurité, votre nouvelle trottinette ne peut pas être entièrement activée avant d'être reliée à votre téléphone portable ; elle émettra un bip continu après avoir été allumée et sa vitesse sera limitée à 10 km/h. Lorsque la trottinette est utilisée pour la première fois, elle doit être activée via l'application NAVEE, où vous pouvez suivre un tutoriel de sécurité. Une fois la trottinette activée, le signal sonore s'arrêtera et la limitation de vitesse sera levée.

DE Hinweis: Zu Ihrer Sicherheit kann Ihr neuer Scooter erst dann vollständig aktiviert werden, wenn er mit Ihrem Mobiltelefon verbunden ist; nach dem Einschalten ertönt ein Dauerton und die Geschwindigkeit ist auf 10 km/h begrenzt. Wenn der Roller zum ersten Mal benutzt wird, muss er über die NAVEE-App aktiviert werden, in der Sie eine Sicherheitsschulung absolvieren können. Nachdem der Scooter aktiviert wurde, hört das Piepen auf und die Geschwindigkeitsbeschränkung wird aufgehoben.

PT Nota: para sua segurança, sua nova trotineta não pode ser totalmente ativada antes de ser conectada ao seu telemóvel; emitirá um bipe contínuo após ser ligada e sua velocidade será limitada a 10 km/h. Quando a trotineta for utilizada pela primeira vez, deverá ser ativada por meio da App NAVEE, onde o utilizador poderá seguir um tutorial de segurança. Depois que a trotineta for ativada, o sinal sonoro será interrompido e a restrição de velocidade será suspensa.

PL Uwagi: Ze względów bezpieczeństwa nowa hulajnogą nie może zostać w pełni aktywowana przed połączeniem z telefonem komórkowym; po włączeniu będzie ona emitować ciągły sygnał dźwiękowy, a jej prędkość zostanie ograniczona do 10 km/godz. Gdy hulajnogą używana jest po raz pierwszy, należy ją aktywować za pomocą aplikacji NAVEE, w której można skorzystać z samouczka dotyczącego bezpieczeństwa. Po aktywacji hulajnogę sygnał dźwiękowy ustanie, a ograniczenie prędkości zostanie zniesione.

2



Google Play



iOS

EN Scan the QR code to download and Install the App, then you can register/login.

FR Scannez le code QR pour télécharger et installer l'application, puis vous pouvez vous inscrire/connecter.

DE Scannen Sie den QR-Code zum Herunterladen und Installieren der App, dann können Sie sich registrieren/anmelden.

PT Digitalize o código QR para descarregar e instalar a App, depois pode registar-se/iniciar sessão.

PL Zeskanuj kod QR, aby pobrać i zainstalować aplikację, a następnie zarejestruj/zaloguj się.

3

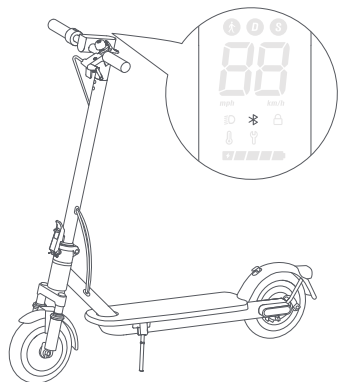

- EN Power on the scooter; a blinking Bluetooth icon indicates the scooter is waiting to be connected.
- FR Allumez la trottinette ; une icône Bluetooth clignotante indique que la trottinette attend d'être connectée.
- DE Schalten Sie den Scooter ein; ein blinkendes BluetoothSymbol zeigt an, dass der Scooter darauf wartet, verbunden zu werden.
- PT Ligue a trotineta; um ícone de Bluetooth a piscar indica que a trotineta está a esperar para ser conectada.
- PL Włącz hulajnogę; migająca ikonka Bluetooth oznacza, że hulajnoga oczekuje na połączenie.

4

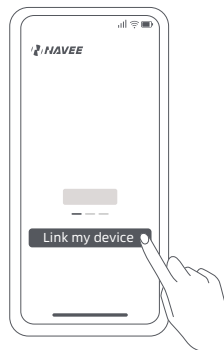

- EN Open the NAVEE app, click on [Link my device] and follow the instructions to link your scooter.
- FR Ouvrez l'application NAVEE, cliquez sur "Lier mon appareil" et suivez les instructions pour connecter votre trottinette.
- DE Öffnen Sie die NAVEE-App, klicken Sie auf [Mein Gerät verknüpfen] und folgen Sie den Anweisungen, um Ihren Scooter zu verknüpfen.
- PT Abra a App NAVEE, clique em [Vincular Meu Dispositivo] e siga as instruções para conectar sua trotineta.
- PL Otwórz aplikację NAVEE, kliknij [Połącz moje urządzenie] i postępuj zgodnie z instrukcjami, aby połączyć skuter.

4. Starting & Accelerating & Decelerating & Braking/Démarrage et accélération et décélération et freinage/Starten und Beschleunigen und Abbremsen und Bremsen/Começar e Acelerar e Desacelerar e Travagem/Uruchomienie i przyspieszanie, Zwalnianie i hamowanie



- EN Before riding, please wear helmets, hand/wrist pads/knee pads, elbow pads, and other protective gear at all times.
- FR Avant de rouler, veuillez porter un casque, des protections pour les mains et les poignets, des genouillères, des coudières et d'autres équipements de protection à tout moment.
- DE Bitte tragen Sie vor dem Fahren immer Schutzausrüstung wie einen Helm, Hand- und Handgelenkschützer, Knie- und Ellbogenschoner.
- PT Antes de conduzir, utilize capacetes, protetores de mão/punho, joelheiras, cotoveleiras e outros equipamentos de proteção o tempo todo.
- PL Przed rozpoczęciem jazdy należy zawsze założyć kask, ochraniacze na dłonie/nadgarstki, nakolanniki, ochraniacze na łokcie i inny sprzęt ochronny.

- EN Step on the deck with one foot, and slowly kicks off the other on the ground. When the scooter starts to coast, put both feet on the deck and gently press the accelerator.

Note: This electric kick scooter is powered by an electric motor. For your riding safety, the motor will not start until the speed reaches 5 km/h.

- FR Placez un pied sur le repose-pied et prenez appui avec l'autre au sol pour avancer lentement. Lorsque la trottinette commence à avancer en roue libre, placez les deux pieds sur le repose-pied et appuyez doucement sur l'accélérateur.

Conseils : Ce scouteur électrique est motorisé par un moteur électrique. Pour votre sécurité, le moteur ne démarrera pas avant que la vitesse n'atteigne 5 km/h.

- DE Steigen Sie mit einem Fuß auf die Fußplatte, und stoßen Sie sich mit dem anderen Fuß vorsichtig ab. Sobald der Roller auszurollen beginnt, stellen Sie beide Füße auf das Trittbrett und betätigen Sie vorsichtig den Gashebel.

Tipp: Dieser elektrische Kick-Scooter wird von einem Elektromotor angetrieben. Zu Ihrer Sicherheit springt der Motor erst bei einer Geschwindigkeit von 5km/h an.

- PT Coloque um pé na plataforma e, lentamente, levante o outro pé do chão. Quando a trotinete começar a andar, coloque ambos os pés na plataforma e carregue suavemente no acelerador.

Dicas: Este patinete elétrico é alimentado por um motor elétrico. Para sua segurança na condução, o motor não arranca até a velocidade atingir os 5km/h.

- PL Stanąć jedną stopą na platformie i powoli odepchnąć się drugą stopą od podłoża. Gdy hulajnoga zacznie się toczyć, umieścić obie stopy na platformie i delikatnie nacisnąć manetkę przyspieszenia." Porady: Ta elektryczna hulajnoga z podpórką napędzana jest przez silnik elektryczny. Dla bezpieczeństwa jazdy, silnik nie uruchomi się dopóki prędkość pojazdu nie osiągnie 5km/godz.

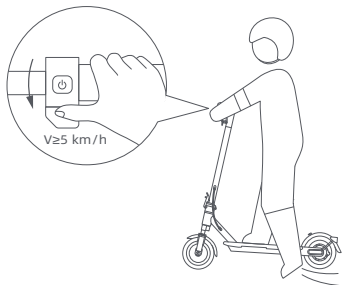

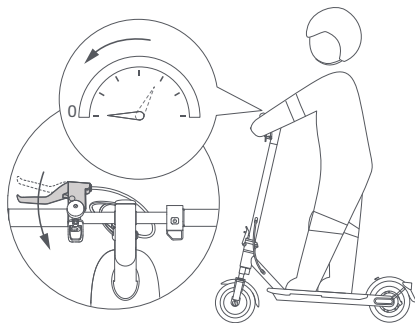

- EN Release the accelerator to slow down, and press the brake lever to brake.
- FR Relâchez l'accélérateur pour ralentir. Appuyez sur le levier de frein pour freiner.
- DE Lassen Sie das Gaspedal los, um langsamer zu fahren. Drücken Sie den Bremshebel, um zu bremsen.
- PT Liberte o acelerador para desacelerar e pressione a alavanca de freio para frear.
- PL Zwolnij manetkę przyśpieszenia, aby zwolnić. Naciśnij dźwignię hamulca, aby zahamować.

5. Parking/Stationnement/Parken/Estacionamento/Parkowanie

- EN When the scooter slows down or stops, put one foot on the ground to get off the scooter. Put down the kickstand when parking the scooter.
- PARKING WARNING**
- Do not park your kick scooter on a slope. • Make sure that the kickstand is positioned on a flat surface.
- FR Lorsque la trottinette ralentit ou s'arrête, mettez un pied au sol pour descendre de la trottinette. Baissez la béquille lorsque vous garez la trottinette.
- AVERTISSEMENT LORS DE STATIONNEMENT**
- Ne garez pas votre trottinette sur une pente.
 - Assurez-vous que la béquille soit positionnée sur une surface plane et que la trottinette est.
- DE Wenn der Roller langsamer wird oder anhält, stellen Sie einen Fuß auf den Boden, um den Roller zu verlassen. Klappen Sie beim Parken des Rollers den Ständer aus.
- WARNHINWEIS ZUM PARKEN**
- Parken Sie Ihren Kick-Scooter nicht an einem Abhang.
 - Stellen Sie sicher, dass der Ständer auf einer ebenen Fläche abgestellt ist.
- PT Quando a trotinete abranda ou para, coloque um pé no chão para sair da trotinete. Coloque para baixo o apoio quando estacionar a trotinete.
- AVISO DE ESTACIONAMENTO**
- Não estacione seu patinete em um declive.
 - Certifique-se de que o suporte esteja posicionado em uma superfície plana e que o suporte para os pés do patinete esteja estável o suficiente para ficar em pé sozinho antes de deixá-lo.
- PL Gdy hulajnoga zwolni lub zatrzyma się, położyć jedną stopę na ziemi, aby z niej zejść. Podczas parkowania hulajnogę opuść podpórkę.
- OSTRZEŻENIE DOTYCZĄCE PARKOWANIA**
- Nie należy parkować skutera na pochyłości.
 - Przed opuszczeniem pojazdu należy upewnić się, że podpórka jest ustawiona na płaskiej powierzchni.

NAVEE Electric Scooter

Guide de démarrage rapide/Snabbstartsguide/
Hurtigstartguide/Hurtigstartguide

EasyRide 25 Pro

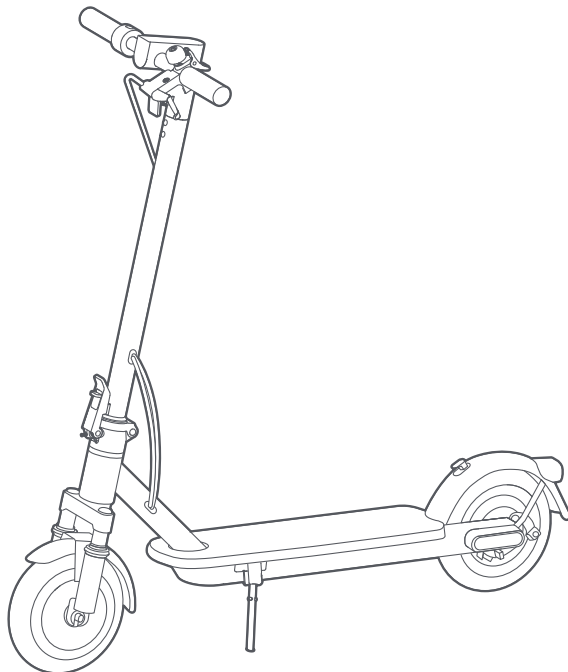

 **NAVEE**

1. Assemblage/Montage/Montaggio/Montaje

Klikkaa/Klicka/
Klik/Kliik

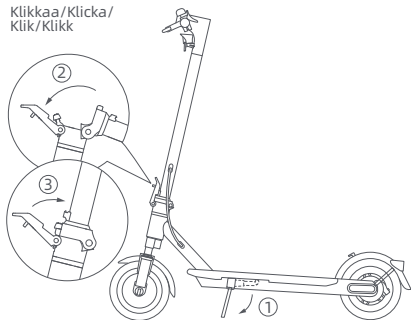

- FI Laske seisontatuki alas ja pidä varsi ylhäällä, kunnes se on täysin pystyasennossa. Nosta sitten pikalukitusvivun lukitusta ja työnnä pikalukitusvipua sisäänpäin loppuun asti.
- SE Sätt ner stödet och håll upp skaftet tills det är helt upprätt. Lyft snabbkopplingsfästet och tryck in snabbkopplingshandtaget tills det tar stopp.
- DK Skub støttebenet ned, og hold det fast, til det er i en fuldstændig lodret position. Løft herefter låsen på hurtigudløsningsgrebet, og skub hurtigudløsningsgrebet helt ind.
- NO Ta ned støtten og hold stangen i en helt loddrett posisjon. Løft så hurtigutlørsespaken, og skyv den innover til enden.

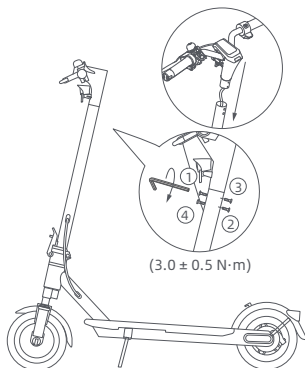

- FI Asenna ohjaustanko runkoon ja varmista, että asennat ohjaustangon oikeaan suuntaan. Noudata kuvassa esitettyä numerojärjestystä neljän ruuvien esikiristämiseksi mukana toimitetulla kuusiokoloavaimella. Varmista, että ohjaustanko on asennettu oikein, ja kiristä ruuvit huolellisesti.
- SE Montera styret på styrskaftet och se till att styret hamnar i rätt riktning. Följ nummerordningen enligt bilden för att fördrå åt de fyra skruvarna med den medföljande insexnyckeln. Se till att styret är korrekt monterat och dra sedan åt skruvarna ordentligt.
- DK Monter styret på stangen, og sørg for at placere styret i den rigtige retning. Følg nummerrækkefølgen som vist for at forspænde de fire skruer med den medfølgende insexnøgle. Sørg for, at styret er korrekt installeret, og stram derefter skruerne grundigt.
- NO Monter styret på stammen, og sørg for å installere styret i riktig retning. Følg nummerrekkefølgen som vist for å forhåndsstramme de fire skruene med den medfølgende unbrakonøkkel. Kontroller at styret er riktig installert, og stram deretter skruene grundigt.

2. Charge/Aufladen/Ricarica/Carga

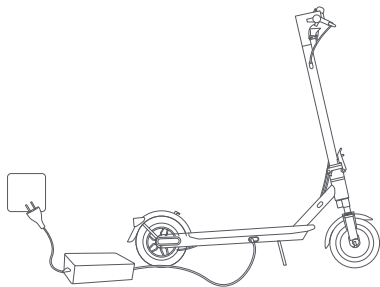

- FI Skootteri on ladattu täyteen, kun akkulatorin LED-valo vaihtuu punaisesta vihreäksi.
VAROITUS: Älä lataa ei ladattavia akkuja. Lataa skootteri sisätiloissa, äläkä koskaan altista sitä sateelle. Kun sähköpotkulautaa on sammutettuna ja akun varaus on alle 30% noin yhden kuukauden ajan, sähköpotkulautaa menee lepotilaan. Tässä tapauksessa, sähköpotkulautaa ei voi käynnistää. Poistuaksesi lepotilasta, lataa sähköpotkulautaa noin kolmen sekunnin ajan akun aktivoimiseksi.
- SE Sparkcykeln är fulladdad när lysdioden på batteriladdaren ändras från rött till grönt.
VARNING: Ladda inte de icke-uppladdningsbara batterierna. Ladda din elsparkcykel inomhus och utsätt den aldrig för regn. När elsparkcykeln är avstängd i ungefär en månad och batterinivån är lägre än 30%, går elsparkcykeln in i viloläge. Om detta inträffar går det inte att starta elsparkcykeln. För att gå ur viloläget, laddar du elsparkcykeln i cirka tre sekunder för att aktivera batteriet.
- DK Løbehjulet er fuldt opladet, når LED'en på batteriopladeren skifter fra rød til grøn.
ADVARSEL: Oplad ikke de ikke-genopladelige batterier. Oplad din scooter indendørs, og udsæt den aldrig for regn. Når løbehjulet er slukket i omkring en måned, hvor batteriniveaue på løbehjulet er lavere end 30%, vil løbehjulet gå i dvaletilstand. Hvis dette sker, kan løbehjulet ikke tændes. For at forlade dvaletilstanden skal løbehjulet oplades i ca. tre sekunder for at aktivere batteriet.
- NO Scooteren er fulladet når LED-lampen på batteriladeren skifter fra rødt til grønt.
ADVARSEL: Ikke lad de ikke-ladbare batteriene. Lad sparkesykkelen innendørs, og utsett den aldri for regn. Når scooteren har vært avslått i omtrent en måned, med et batterinivå under 30%, vil scooteren gå i dvalemodus. Hvis dette skjer, kan ikke scooteren slås på. For å avbryte dvalemodusen må scooteren lades i ca. tre sekunder for å aktivere batteriet.

3. Se connecter à l'application NAVEE/Verbindung zur NAVEE-App herstellen/Connettiti alla App NAVEE/Conéctese a la App NAVEE

1

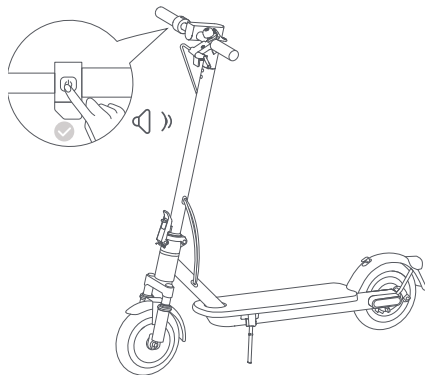

FI Huomautus: Turvallisuuksi vuoksi uutta skootteria ei voi täysin aktivoida ennen kuin se on yhdistetty matkapuhelimeesi; se tuottaa äänimerkin jatkuvasti käynnistyksen jälkeen ja sen nopeus on rajoitettu 10 km/h:iin.

Kun skootteria käytetään ensimmäistä kertaa, se on aktivoitava NAVEE-sovelluksen kautta, jossa voit seurata turvallisuusopastusta. Kun skootteri on aktivoitu, äänimerkki lakkaa ja nopeusrajoitus poistuu.

SE Obs: För din säkerhet kan din nya skoter inte aktiveras helt innan den är kopplad till din mobiltelefon; den piper kontinuerligt efter att ha slagits på och hastigheten kommer att begränsas till 10 km/h.

När skotern används för första gången måste den aktiveras via NAVEE-appen, där du kan följa en säkerhetshandledning. Efter att skotern har aktiverats avbryts ljudsignalen och hastighetsbegränsningen upphör.

DK Bemærk: For din sikkerhed kan din nye scooter ikke aktiveres fuldt ud, før den er forbundet med din mobiltelefon; den bipper konstant efter at være blevet tændt, og dens hastighed vil være begrænset til 10 km/t.

Når scooteren bruges første gang, skal den aktiveres via NAVEEappen, hvor du kan følge en sikkerhedsvejledning. Når scooteren er aktiveret, vil blylden stoppe, og hastighedsbegrænsningen ophæves.

NO Merk: På grunn av din egen sikkerhet, kan ikke den nye scooteren din aktiveres fullt ut før du har koblet den til mobiltelefonen din. Scooteren vil pipe kontinuerlig etter at den er skrudd på, og hastigheten vil være begrenset til 10 km/t. Når scooteren brukes for første gang, må den aktiveres via NAVEE-appen. Der kan du se en sikkerhetsopplæring. Etter at scooteren er aktivert vil pipingen stoppe, og hastighetsbegrensningen løstes.

2



Google Play



iOS

FI Skanna QR-koodi ladataksesi ja asentaaksesi sovelluksen, jolloin voit rekisteröityä / kirjautua sisään.

SE Skanna QR-koden för att ladda ner och installera appen, sedan kan du registrera/logga in.

DK Scan QR-koden for at downloade og installere appen, så du kan registrere/logge ind.

NO Skann QR-koden for å laste ned og installere appen, så kan du registrere deg/logge inn.

3

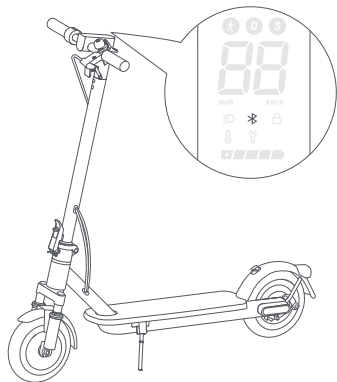

- FI Käynnistä skootteri; vilkkuva Bluetooth-kuvake osoittaa, että skootteri odottaa yhteyden muodostamista.
- SE Slå på skotern; en blinkande Bluetooth-ikon indikerar att skotern väntar på att bli ansluten.
- DK Scan QR-koden for at downloade og installere appen, så du kan registrere/logge ind.
- NO Skann QR-koden for å laste ned og installere appen, så kan du registrere deg/logge inn.

4

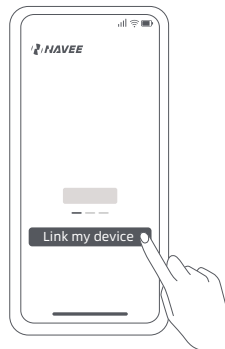

- FI Avaa NAVEE-sovellus, napsauta [Linkitä laitteeni] ja seuraa ohjeita skootterisi linkittämiseksi.
- SE Öppna NAVEE-appen, klicka på [Länka min enhet] och följ instruktionerna för att länka din skoter.
- DK Åbn NAVEE-appen, klik på [Par min enhed] og følg instruktionerne for at tilknytte din scooter.
- NO Åpne NAVEE-appen, trykk på [Link my device] (Koble til enheten min) og følg instruksjonene for å koble til scooteren din.

4. Démarrage et accélération et décélération et freinage/Starten und Beschleunigen und Abbremsen und Bremsen/Accensione, accelerazione, decelerazione e frenata/Arranque, aceleración, desaceleración y frenado

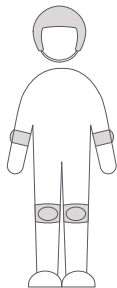

- FI Ennen ajamista on aina käytettävä kypärää, käsi- ja rannesuojia, polvisuojia, kynnärpääsuoja ja muita suojavarusteita.
- SE Innan du rider, använd alltid hjälm, hand-/håndledsskydd, knäskydd, armbågsskydd och annan skyddsutrustning.
- DK Før du kører, skal du altid bære hjelme, hånd-/håndledsbeskyttere, knæbeskyttere, albuebeskyttere og andet beskyttelsesudstyr.
- NO Før kjøring, bruk til enhver tid hjelm, hånd-/håndleddbeskyttelse, knebeskyttelse, albuebeskyttelse og annet beskyttelsesutstyr.

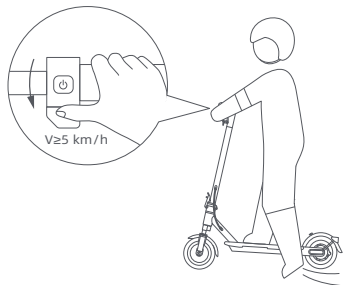

- FI Astu dekilte yhdellä jalalla, ja potkaise toisella jalalla hitaasti vauhtia maan pinnasta. Kun sähköpotkulauta alkaa ajaa eteenpäin, nosta molemmat jalat dekilte ja paina kevyesti kaasua.
Vinkit: Tämä sähköinen potkuskootteri toimii sähkömoottorilla. Ajoturvallisuutesi vuoksi moottori ei käynnisty ennen kuin nopeus on 5 km/h.
- SE Kliv upp på brädan med en fot och sparka långsamt iväg från marken med den andra. När elsparkcykeln börjar rulla, sätt båda fötterna på brädan och tryck försiktigt på gaspedalen.
Tips: Denna elektriska sparkcykel drivs av en elmotor. För din körsäkerhet kommer motorn inte att starta förrän hastigheten når 5 km/h.
- DK Træd op på platformen med én fod, og skub langsomt bagud med den anden fod på jorden. Når løbehjulet begynder at trille, kan du stå på platformen med begge fødder og forsigtigt trykke på speederen.
Tips: Denne elektriske kick-scooter drives af en elektrisk motor. For din kørselssikkerhed starter motoren ikke, før hastigheden når 5 km/h.
- NO Stå med en fot på dekket, og spark forsiktig fra i bakken med den andre. Når scooteren begynner å rulle, setter du begge føttene på dekket og trykker forsiktig inn gasspaken.
Tips: Denne elektriske sparkesykkelen drives av en elektrisk motor. For din kjøresikkerhet starter ikke motoren før hastigheten når 5 km/t.

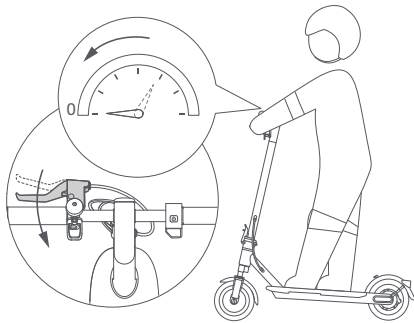

- FI I Vapauta kaasupoljin hidastaaksesi vauhtia. Paina jarruvipua jarrutaaksesi.
- SE Släpp gaspedalen för att sakta ner. Tryck på bromsspaken för att bromsa.
- DK Slip speederen for at sætte farten ned. Tryk på bremsehåndtaget for at bremse.
- NO Slipp gassen for å sakke ned farten. Trykk inn bremsespaken for å bremse.

5. Stationnement/Parken/Parceggio/Aparcamiento

- FI Kun sähköskootteri hidastuu tai pysähtyy, laita toinen jalka maahan noustaksesi pois sähköskootterilta. Laske jalusta alas, kun pysäköit sähköskootteria.
- PYSÄKÖINTIVAROITUS**
- Älä pysäköi potkuskootterilla rinteeseen.
 - Varmista, että tukijalka on tasaisella alustalla.
- SE När elsparkcykeln saktar ner eller stannar sätter du en fot på marken för att gå av elsparkcykeln. Sätt ned stödet när du parkerar elsparkcykeln.
- PARKERING VARNING**
- Parkera inte din sparkcykel i en sluttning.
 - Se till att stödet är placerat på ett plant.
- DK For at undgå, at andre brugere løbehjulet uden din tilladelse, kan du låse løbehjulet, når det er parkeret.
- PARKERING ADVARSEL**
- Parker ikke din kick scooter på en skråning.
 - Sørg for, at kickstativet er placeret på en flad overflade.
- NO O Når scooteren sakter ned eller stopper, sett en fot på bakken for å komme deg av scooteren. Sett ned støtten når du parkerer scooteren.
- PARKERINGSADVARSEL**
- Ikke parker sparkesykkelen i en skråning.
 - Forsikre deg om at støtten er plassert på en flat.

- * Tämän käyttöoppaan kuvat ovat vain viitteellisiä, todellinen ulkonäkö riippuu varsinaisesta tuotteesta.
- * Illustrationerna i denna användarmanual är endast för referens, det faktiska utseendet är beroende av den faktiska produkten.
- * Illustrationerne i denne manual er kun til reference, det faktiske udseende afhænger af det faktiske produkt.
- * Illustrasjonene i denne håndboken er kun til referanse, det faktiske utseendet skal være gjenstand for faktisk produkt.



Skannaa QR-koodi päästäksetsi käsiksi sähköisiin käyttöohjeisiin
Skanna QR-koden för att komma åt elektroniska användarmanualer
Scan QR-koden for at få adgang til elektroniske brugeranvisninger
Skann QR-koden for å få tilgang til de elektroniske brukerhåndbøkene

