

NAVEE Electric Scooter

NL Gebruikershandleiding

SPU: GT3 Pro



1. Veiligheidsinstructies

Originële instructies

NL

BELANGRIJK! Lees zorgvuldig door alvorens het product te gebruiken en bewaar het voor toekomstig gebruik. Voor een gedetailleerde e-gebruikershandleiding, ga naar www.naveetech.com

- Dit apparaat is niet bedoeld voor gebruik door personen (inclusief kinderen) met verminderde fysieke, sensorische of mentale vermogens, of gebrek aan ervaring en kennis, tenzij zij toezicht of instructies hebben gekregen over het gebruik van het apparaat door een persoon die verantwoordelijk is voor hun veiligheid. **K**inderen moeten worden begeleid om ervoor te zorgen dat ze niet met het apparaat spelen.
- Dit apparaat is bedoeld voor rijders ouder dan 8 jaar en personen met lichamelijke en geestelijke vermogens en personen met verminderde lichamelijke, zintuiglijke of geestelijke vermogens of gebrek aan ervaring en kennis, indien zij onder toezicht staan of instructies hebben gekregen betreffende het gebruik van het apparaat op een veilige manier en de daaraan verbonden gevaren begrijpen. **K**inderen mogen niet met het apparaat spelen. Reiniging en gebruikersonderhoud mogen niet zonder toezicht door kinderen worden uitgevoerd.
- **H**et apparaat mag uitsluitend worden gebruikt met de bijgeleverde oplader.
- Draag te allen tijde een helm, hand-/pols-/kniebeschermers, elleboogbeschermers en andere beschermende uitrusting.
- De step mag slechts door één persoon worden gebruikt. Schoenen dienen te worden gedragen tijdens het rijden. Gebruik de step niet voor andere doeleinden. Deze step is niet bedoeld voor acrobatisch gebruik.
- Het product wordt aanbevolen voor rijders ouder dan 16 jaar en jonger dan 50 jaar. Personen die niet geschikt zijn voor het berijden van dit product zijn onder meer: (1) personen onder invloed van alcohol of medicijnen, (2) personen die niet in staat zijn zware lichamelijke activiteiten te verrichten als gevolg van gezondheids- of lichamelijke aandoeningen, (3) personen die niet in staat zijn hun evenwicht te bewaren of die hun evenwicht niet kunnen bewaren als gevolg van een verminderde motoriek, (4) personen van wie de omvang de gewichtslimiet overschrijdt, (5) vrouwen die zwanger zijn, (6) personen die lijden aan visuele en/of gehoorstoornissen.
- Houd u aan de lokale wetten en regelgevingen bij het gebruik van dit product. Rijd niet op plekken waar dit verboden is door de lokale wetgeving.
- Wanneer u in landen en regio's rijdt waar geen relevante nationale normen en regelgeving voor elektrische steps bestaan, zorg er dan voor dat u zich strikt houdt aan de veiligheidsvoorschriften voor bestuurders zoals aangegeven in deze gebruiksaanwijzing. SPACEWALKER PTE. LTD. zal geen directe verantwoordelijkheid en hoofdelijke aansprakelijkheid dragen voor alle eigendommen, persoonlijke verliezen, ongevallen, juridische geschillen, en alle andere nadelige gebeurtenissen die belangenconflicten veroorzaken, die worden veroorzaakt door het gebruik van gedrag in strijd met de gebruiksaanwijzing.
- Rijd niet op verkeersstroken of in woonwijken waar zowel voertuigen als voetgangers zijn toegelaten. In het geval van het passeren van een plaats aangegeven voor voetgangers die recht hebben op voorrang zoals een oversteekplaats, stap dan af om de step bij de hand te nemen.
- Kies geen plaatsen waar kinderen, voetgangers, huisdieren, voertuigen, fietsen of andere belemmeringen en potentiële gevaren kunnen opduiken voor uw eerste rit.
- De voorbereidingen die nodig zijn voordat u dit product gaat gebruiken, zijn onder andere: controleer of het stuursysteem goed is afgesteld, of alle aangesloten onderdelen (zoals het inklapsysteem) goed vastzitten en onbeschadigd zijn, en of de remmen en wielen in goede staat zijn.
- Voer voor elke rit een basisinspectie van de elektrische step uit. Als er abnormale omstandigheden zijn, zoals losse

onderdelen, lage accuwaarschuwingen, lekke banden of overmatige slijtage van banden, vreemde geluiden, storingen en andere abnormale omstandigheden, stop dan onmiddellijk met het rijden en bel voor professionele hulp.

- Neem de tijd om te oefenen om ernstige ongelukken te voorkomen die in het begin kunnen gebeuren. Informatie over oefenen en veilig gebruik vindt u op de website: www.naveetech.com.
- Om veilig te kunnen rijden, moet u duidelijk kunnen zien wat er voor u gebeurt en moet u goed zichtbaar zijn voor anderen.
- Rijd niet bij slecht weer, slecht zicht of na zware lichamelijke inspanning.
- Zet uw koplampen aan en rijd langzamer als u in een omgeving met weinig zicht rijdt.
- Zorg ervoor dat de standaard op een vlakke ondergrond staat en dat de step stabiel genoeg is om zelfstandig te kunnen staan.
- Deze elektrische step is een product om in de vrije tijd te gebruiken. Als u zich echter in een openbaar gebied begeeft, wordt het beschouwd als een vervoermiddel en is het onderhevig aan mogelijke veiligheidsrisico's voor alle vervoermiddelen. Rijden in strikte overeenstemming met de instructies in deze gebruikershandleiding zal u en anderen in de grootst mogelijke mate beschermen.
- De gebruiker dient de grenzen van het gebruik te controleren in overeenstemming met de plaatselijke voorschriften. Rijd met de step op de wegen of gebieden die zijn toegestaan door de plaatselijke regelgeving en wetten en parkeer de step op de toegestane plaatsen. Als de plaatselijke regelgeving en wetten andere bepalingen hebben over de maximumsnelheid, hebben de plaatselijke regelgeving en wetten voorrang. Respecteer en volg de verkeersveiligheid en regels van het voertuig.
- Respecteer de voorrang van voetgangers. Probeer ze niet te laten schrikken tijdens het rijden, vooral kinderen niet. Wanneer u van achter voetgangers komt aanrijden, laat dan uw bel rinkelen om hen op de hoogte te brengen en rem uw step af om hen van links te passeren. Houd rechts aan met een lage snelheid wanneer u hen passeert (van toepassing op landen waar voertuigen aan de rechterkant rijden). Als u over voetgangers passeert, houd dan de laagste snelheid aan of stap van het voertuig af.
- Anticipeer in elk geval op uw rijrichting en uw snelheid met respect voor de wegcodes, de code van het trottoir en de meest kwetsbare personen. Laat u horen bij het naderen van een voetganger of fietser wanneer u niet gezien of gehoord wordt. Steek al lopend de beschermde doorgangen over. Steek al lopend de beschermde doorgangen over. Vermijd gebieden met druk verkeer of overvolle gebieden.
- Rijden met hoge snelheid of een snelheid die niet geschikt of adequaat is voor de situatie (slechte weersomstandigheden, slechte ondergrond of dergelijke) kan leiden tot een mogelijk verlies van stabiliteit of verlies van controle. Om elk risico te verminderen, dient u alle aanwijzingen in deze handleiding op te volgen. Wees voorzichtig bij het monteren en demonteren van het product, het kan omvallen en letsel veroorzaken.
- Het verkeer in de stad kent veel obstakels, die omzeild dienen te worden, zoals stoepranden of trappen. Het is raadzaam om springschansen te vermijden. Het is belangrijk te anticiperen en uw rijrichting en snelheid aan te passen aan die van een voetganger alvorens deze obstakels te omzeilen. Het is raadzaam om af te stappen wanneer deze obstakels gevaarlijk worden door hun vormgeving, hoogte of gladheid.
- Leen uw step niet uit aan iemand die de werking niet kent. Voordat u de elektrische step uitleent aan anderen, dient u er zeker van te zijn dat de berijder deze gebruiksaanwijzing heeft gelezen en de instructievideo heeft bekeken, en de basisbediening heeft begrepen. Herinner de rijders eraan om op de juiste manier veiligheidsbescherming te dragen om zo de veiligheid van de rijders te waarborgen.
- Neem contact op met uw verkoper voor geschikte trainingsinstituten.
- Wees in alle gevallen voorzichtig met uzelf en anderen.
- Elke last die aan het stuur wordt bevestigd, beïnvloedt de stabiliteit van het voertuig.
- Raak het remsysteem niet aan, dit kan verwondingen veroorzaken door scherpe randen. De rem kan heet worden tijdens het gebruik. Raak het niet aan na gebruik.
- Het A-gewogen geluidsrukniveau is minder dan 70 dB(A).
- Voor een betere rijervaring wordt aangeraden om het product regelmatig te onderhouden.
- Vervrijg eventuele scherpe randen die door het gebruik zijn ontstaan.

- Accessoires en andere extra items die niet door de fabrikant zijn goedgekeurd, mogen niet worden gebruikt.
- Regelmatig onderhoud van het voertuig is een veiligheidsfactor.
- De zelfspannende moeren en andere zelfspannende bevestigingen kunnen hun effectiviteit verliezen en moeten mogelijk opnieuw worden aangedraaid.
- Controleer regelmatig het vastzitten van de verschillende geschroefde verbindingstukken, met name de wielassen, het opvoersysteem, het stuursysteem en de aandrijfas van de rem.
- Wijzig of verander het voertuig niet, met inbegrip van de stuurhuis- en-behuizing, stuurpen, vouwmechanisme en remsysteem.
- Zorg ervoor dat de step uitgeschakeld is tijdens vervoer en bewaar hem indien mogelijk in de originele verpakking.
- Om onopzettelijk letsel zoals elektrische schokken en brand als gevolg van onjuist gebruik te voorkomen, dient u voor gebruik de instructies zorgvuldig door te lezen en deze goed te bewaren voor toekomstige naslag.
- Gebruik dit product in overeenstemming met de aanwijzingen in de gebruikershandleiding. Gebruikers zijn verantwoordelijk voor verlies of schade als gevolg van onjuist gebruik van dit product.
- Schakel het voertuig tijdens het opladen uit of in een niet-operationele stand.
- Niet opladen als de oplaadpoort of oplaadkabel nat is. Lees deze gebruikershandleiding zorgvuldig door voordat u gaat opladen.
- Laad de step niet op bij een omgevingstemperatuur boven 40°C of onder 0°C.
- De schokdemping van dit product is niet instelbaar (indien van toepassing).
- Het apparaat is niet bedoeld voor gebruik op hoogtes groter dan 2000 m. boven zeeniveau.
- Tijdens onderhoud en bij het vervangen van onderdelen dient het apparaat te worden losgekoppeld van de stroombron.
- De externe flexibele kabel of het snoer van deze transformator (oplader) kan niet worden vervangen. Als het snoer beschadigd is, moet de transformator (oplader) worden afgedankt.
- Als de externe flexibele kabel of het snoer van deze transformator beschadigd is, moet deze vervangen worden door de fabrikant of diens servicemedewerker of een vergelijkbaar bevoegd persoon om gevaar te voorkomen.
- Als het stroomsnoer beschadigd is, moet het worden vervangen door de fabrikant, zijn servicemedewerker of vergelijkbare bevoegde personen om gevaar te voorkomen.
- Dit product bevat accu's die alleen kunnen worden vervangen door bevoegde technici of de klantenservice.
- De accu in dit apparaat mag alleen worden vervangen door vakmensen.

WAARSCHUWING: Gebruik voor het opladen van de accu alleen de afneembare stroomvoorzieningseenheid die bij dit apparaat is geleverd. Gebruik geen accu-oplader van een ander product. Houd tijdens het opladen een veilige afstand tot de eventuele omringende brandbare stoffen aan.

WAARSCHUWING: Gebruik geen accu of accu-oplader van derden. Alleen gebruiken met de LI-0554200130NA-stroomvoorzieningseenheid.

WAARSCHUWING! Houd plastic beschermfolie uit de buurt van kinderen om verstikking te voorkomen.

WAARSCHUWING! Gebruik dit product nooit in de buurt van een

waterbron.

- **WAARSCHUWING!** Staak het gebruik van dit product als het is beschadigd.
- **WAARSCHUWING:** Gebruik voor het opladen van de accu alleen de afneembare stroomvoorzieningseenheid die bij dit apparaat is geleverd. Gebruik geen accu-oplader van een ander product. Houd tijdens het opladen een veilige afstand tot de eventuele omringende brandbare stoffen aan.



Afneembaar voedingsonderdeel

Let op het gevaar van beknelling en knelpunten in de volgende posities tijdens het gebruik:

1. Tussen het stuur en de stuurpen bij het monteren van het stuur.
2. Openingen op de wielen.
3. Tussen het voorspatbord en het plateau.
4. Tussen de snelspanhendel en de vergrendeling van de snelspanhendel, en tussen de inklapbare verbinding en de stuurpen bij het in- of uitklappen.
5. Tussen de spatborden en de wielen.

2. Inhoud pakket

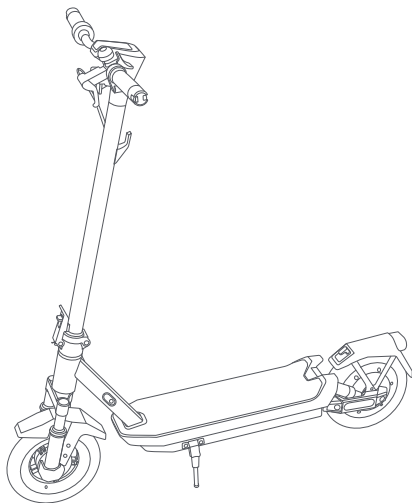

Elektrische step



Belangrijke informatie



QSG

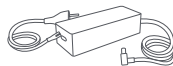

Acculader



Schroef x 4



Inbussleutel

3. Productoverzicht

Elektrische step

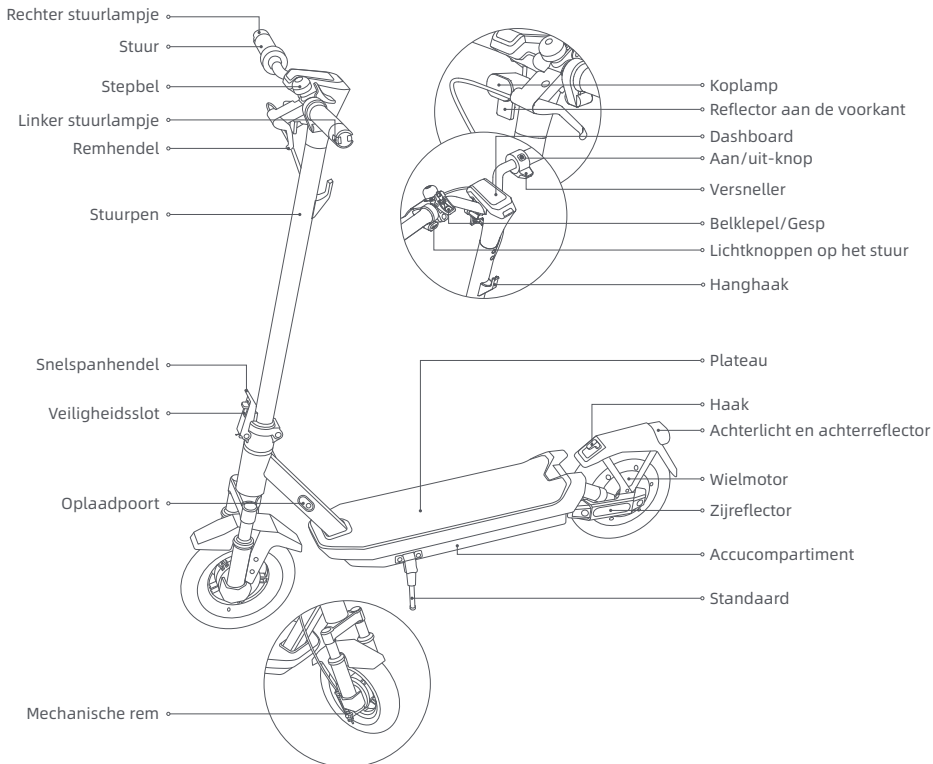

De afbeeldingen in deze gebruikshandleiding dienen slechts als naslagwerk. De daadwerkelijke vormgeving zal afhankelijk zijn van het daadwerkelijke product.

Aan/uit-knop

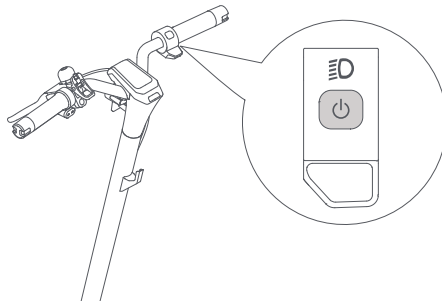

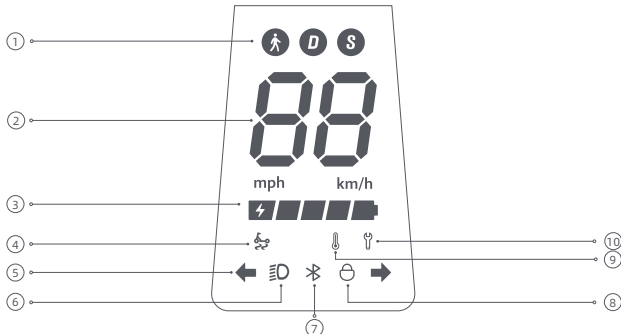

Druk op de knop  om de step aan te zetten, en houd de knop  2 tot 3 seconden ingedrukt om de step uit te zetten. Als de step aanstaat, drukt u eenmaal om de koplamp en het achterlicht aan/uit te zetten, en drukt u tweemaal om van rijmodus te veranderen.

Dashboard



- ① Rijmodi:  is voor wandelmodus, en de maximum snelheid is 6 km/u. D is voor de standaardmodus. S is voor de sportmodus.
- ② Snelheidsmeter: De snelheidsmeter geeft de huidige snelheid weer als de step functioneert. Als de step een probleem heeft, geeft het een foutcode weer. Als de step aan het opladen is, geeft het het huidige accuniveau weer.

- ③ Accuniveau: Het accuvermogen wordt aangegeven door 5 balkjes, die elk ongeveer 20 % van een volle accu vertegenwoordigen.
- ④ TCS-antislipeerinnering: Wanneer de TCS-antislipfunctie (tractiecontrolesysteem) is ingeschakeld, voorkomt de step dat de banden te veel slippen, zodat de stabiliteit behouden blijft tijdens handelingen zoals starten, accelereren en draaien. De TCS-antislipfunctie is ingeschakeld wanneer  aan staat en uitgeschakeld wanneer  uit staat. Deze functie kan in de NAVEE app worden in- of uitgeschakeld.
- ⑤ Stuurindicatie: Als de step aanstaat, druk dan op de linker of rechter stuurknop, waarna het bijbehorende stuurlampje en de indicator op het bedieningspaneel gaan knipperen. Ondertussen reageert de zoemer op dezelfde frequentie. Druk nogmaals op de knop om het stuurlampje uit te schakelen.
- ⑥ Licht: Wanneer de scooter aan is, druk op de aan/uit-knop om het voor- en achterlicht in te schakelen of uit te schakelen. Alternatief kunt u de automatische lichtsensorfunctie via de APP inschakelen. Tijdens het rijden zullen het voor- en achterlicht automatisch in- of uitschakelen op basis van de helderheid van het omgevingslicht.
Opmerking: Nadat de automatische lichtsensorfunctie is geactiveerd, als u het licht handmatig aan of uit schakelt, wordt deze functie tijdelijk gedeactiveerd. U moet de elektrische scooter opnieuw opstarten om deze weer te laten werken.
- ⑦ Bluetooth: Het Bluetooth-pictogram is altijd aan, wat aangeeft dat de scooter succesvol is verbonden met het mobiele apparaat. Na het verbinden van de Bluetooth, schakel de Bluetooth nabijheid ontgrendel functie in de APP in, zet de scooter eerst uit voordat je deze vergrendelt, als de mobiele telefoon ver weg is van de scooter, zal de motor automatisch vergrendelen, en het blijft vergrendeld wanneer het opnieuw wordt ingeschakeld, als de mobiele telefoon dicht bij de scooter is, knijp in een rem, en de motor zal automatisch ontgrendelen.
Opmerking: Het vergrendelen van de scooter verbruikt de energie van de scooter, gebruik deze functie alstublieft verstandig.
- ⑧ Vergrendelen: Wanneer het pictogram oplicht, geeft dit aan dat de step vergrendeld is. U kunt de step vergrendelen/ontgrendelen via de NAVEE app.
- ⑨ Temperatuurwaarschuwing: Als de accutemperatuur te hoog of te laag is, zal het thermometerpictogram aan staan. Gebruik of laad de step op nadat de accutemperatuur is teruggekeerd naar het normale bereik.
- ⑩ Foutmelding: Wanneer het pictogram van de inbussleutel rood aangeeft, betekent dit dat de step een storing heeft.

4. Montage

1. Zet de standaard neer en houd de stuurpen omhoog totdat deze volledig rechtop staat. Til dan de vergrendeling van de snelspanhendel op en druk de snelspanhendel volledig naar binnen.

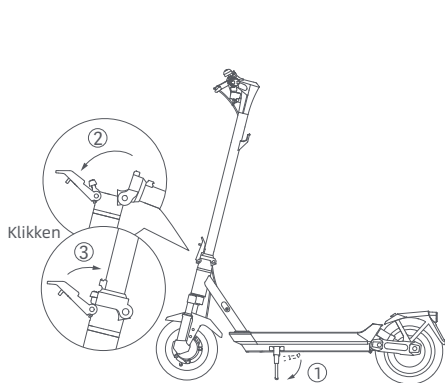

2. Plaats het stuur op de stuurpen en zorg dat u het stuur in de juiste richting plaatst. Volg de nummervolgorde zoals afgebeeld om de vier schroeven met de bijgeleverde inbussleutel van tevoren vast te draaien. Controleer of het stuur correct is geïnstalleerd en draai de schroeven vervolgens goed vast.

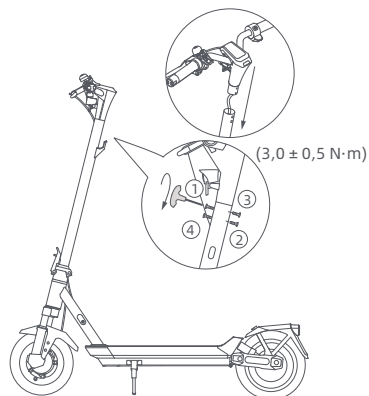

5. Opladen

De step is volledig opgeladen als het LED-indicatielampje op de accu-oplader verandert van rood naar groen.

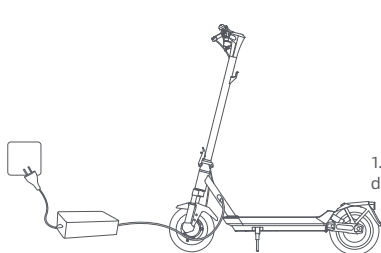

1. Open het klepje van de laadpoort.

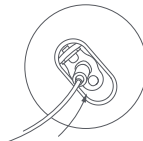

2. Steek de stekker van de accu-oplader in de oplaadpoort.



3. Trek na het opladen de stekker eruit en sluit het klepje van de oplaadpoort goed.

WAARSCHUWING!

- Gebruik alleen de originele accu-oplader om mogelijke schade of brand te voorkomen. Schakel het voertuig uit in een bepaalde niet-operationele modus tijdens het opladen.
- Laad uw step binnenshuis op en stel hem nooit bloot aan regen. Niet opladen als de oplaadpoort of de stroomkabel nat is. Als de accu is beschadigd of doordrenkt met water, is het verboden de accu op te laden of verder te gebruiken.

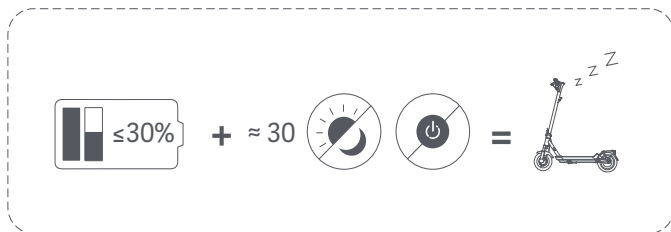

Wanneer de step gedurende ongeveer een maand is uitgeschakeld en het batterijniveau van de step is lager dan 30%, zal de step naar de slaapstand gaan. In dat geval kan de step niet worden ingeschakeld. Om de slaapstand te verlaten, moet u de step ongeveer drie seconden opladen om de batterij te activeren.

6. Maak verbinding met de NAVEE-app.



Google Play



iOS

1. Scan de QR-code om de app te downloaden en te installeren, daarna kunt u zich registreren/inloggen.

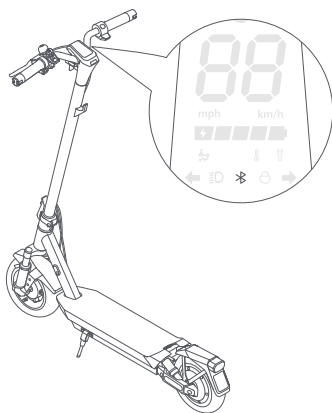

2. Zet de step aan en een knipperend Bluetooth-pictogram geeft aan dat de step wacht om te worden verbonden.

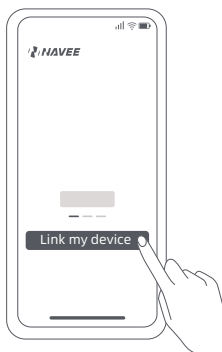

3. Open de NAVEE-app, klik op [Mijn apparaat koppelen] en volg de instructies om uw step te koppelen.

Bluetooth resetten

Zorg ervoor dat de step aan staat. Knijp de remhendel in en druk 5 keer op de aan/uit-knop om te resetten. Wanneer de step piept, is hij succesvol gereset.

Fabrieksinstellingen herstellen

Zorg ervoor dat de step is ingeschakeld. Knijp de remhendel in en houd tegelijkertijd de aan/uit-knop gedurende 7 seconden ingedrukt. Als u een pieptoon hoort, is de step teruggezet naar de fabrieksinstellingen. Deze gebruikershandleiding zal de gegevens, die zijn opgeslagen in de step, volledig wissen, ga daarom voorzichtig te werk.

Toelichting: De step kan niet worden teruggezet naar de fabrieksinstellingen tijdens het rijden of wanneer deze vergrendeld is.

7. Apple's Zoek mijn netwerk

1 Koppelen

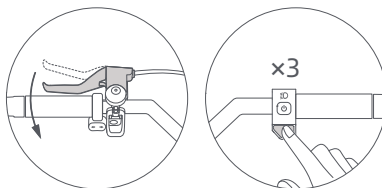

Open de NAVEE APP en schakel de Zoek Mijn functie in. Druk op de aan/uit-knop om de scooter aan te zetten. Knijp in de remhendel en druk tegelijkertijd 3 keer op het gaspedaal om de Zoek Mijn koppelmodus te activeren (je hoort een piep om naar de volgende stap te gaan). Schakel "Zoek Mijn" in op je iPhone of iPad, tik vervolgens op "+" en selecteer "voeg een ander item toe", klik op "Verbinden" wanneer de "NAVEE Elektrische Scooter" wordt gevonden. Volg de instructies in de APP om de instellingen te voltooien, wanneer je een piep hoort, betekent dit dat de scooter succesvol is gekoppeld.

Opmerkingen:

- Verlaat de NAVEE-app voordat je Zoek Mijn gebruikt om je scooter te vinden.
- Als de Bluetooth nabijheid ontgrendel functie is ingeschakeld, sluit deze dan ook af en controleer of de Bluetooth van je mobiele telefoon is gekoppeld aan de scooter, als deze is gekoppeld, is het noodzakelijk om de koppeling te verbreken. Na het voltooien van de bovenstaande stappen, kun je de "Zoek Mijn" functie gebruiken.

2 Ontkoppelen

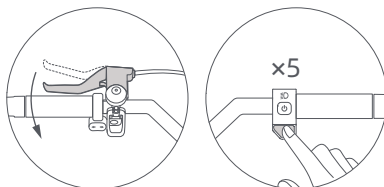

Zet de scooter aan. Zorg ervoor dat de scooter niet vergrendeld is of aan het opladen is, knijp in de remhendel en druk tegelijkertijd 5 keer op de accelerator, wanneer het display uit is, is de scooter teruggezet naar de fabrieksinstellingen, en kan de scooter niet worden gezocht met de Zoek mijn-app. Als je opnieuw wilt koppelen, verwijder dan de toegevoegde scooter uit de Zoek mijn-app en koppel deze vervolgens opnieuw

3 Hoe vind ik het serienummer

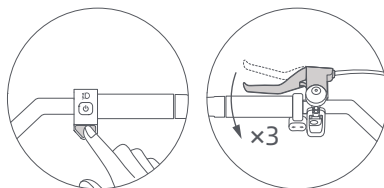

Druk op het gaspedaal en knijp drie keer in de remhendel om de zoekfunctie voor het serienummer van de scooter te activeren. Het serienummer wordt vervolgens weergegeven in de Zoek mijn-app (voor iOS-gebruikers die de scooter hebben gekoppeld met de Zoek mijn-app).

Juridische kennisgeving

Het gebruik van de Works with Apple-badge houdt in dat een product is ontworpen om specifiek te werken met de technologie die in de badge wordt vermeld en is gecertificeerd door de productfabrikant om te voldoen aan de productspecificaties en -vereisten van Apple "Zoek mijn netwerk". Apple is niet verantwoordelijk voor de werking van dit apparaat of het gebruik van dit product of de naleving ervan met veiligheids- en wettelijke normen.

8. Rijninstructies

Voor het rijden

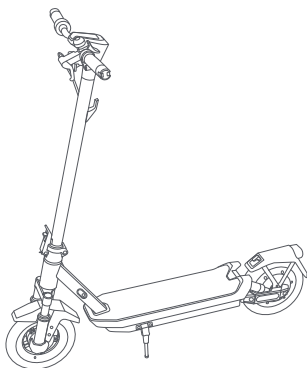

Controleer voor elke rit de status van uw step, inclusief de status van de banden, het resterende accuniveau en de staat van het frame van de step, en zorg ervoor dat geen enkel onderdeel los of beschadigd is.

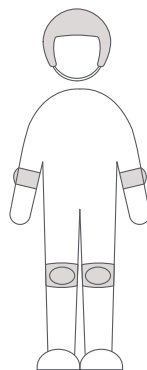

Draag voor het rijden altijd een helm, hand-/polsbeschermers, kniebeschermers, elleboogbeschermers en andere beschermende kleding.

Starten & versnellen

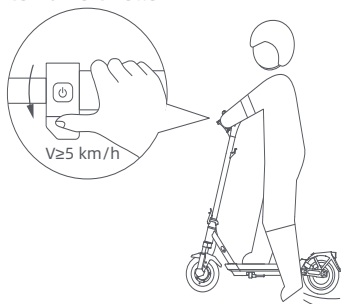

Stap met één voet op het plateau en zet u langzaam af met de andere voet. Wanneer de step begint te rollen, zet u beide voeten op het plateau en drukt u rustig op de versneller.

Tips: Deze elektrische step wordt aangedreven door een elektromotor. Voor uw rijveiligheid start de motor pas bij een snelheid van 5 km/u.

Vertragen & remmen & parkeren

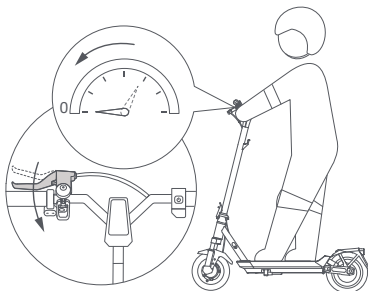

Laat de versneller los om af te remmen, en knijp de remhendel in om plotseling te remmen.

Sturen

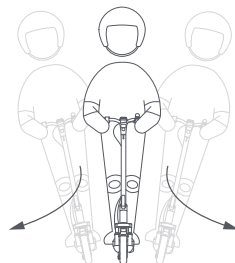

Leun bij het afslaan met uw lichaam in de stuurrichting en draai langzaam aan het stuur.

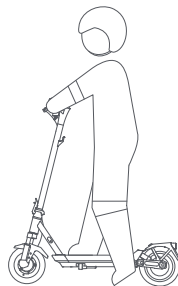

Als de step afremt of stopt, zet één voet op de grond om van de step af te stappen. Zet de standaard omlaag bij het parkeren van de step.

PARKEERWAARSCHUWING

- Parkeer uw step niet op een helling.
- Zorg ervoor dat de standaard op een vlakke ondergrond staat en dat de step stabiel genoeg is om alleen te staan voordat u er vanaf gaat.



WAARSCHUWING: Om te voorkomen dat anderen de step gebruiken zonder uw toestemming, kunt u de step vergrendelen als deze geparkeerd staat.



Voorzorgsmaatregelen

Toelichting: Lees voor gebruik van het product de volgende belangrijke veiligheidsinformatie zorgvuldig door en houd u eraan.



Dit product kan slechts door één persoon worden gebruikt, draag geen andere personen tegelijkertijd.

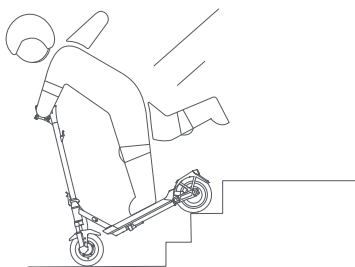

Probeer niet de trap op of af te rijden, of over obstakels te springen.



⊗ Houd uw voeten niet op het achterspatbord.
Draag geen hoge hakken tijdens het rijden.



⊗ Gebruik geen mobiele telefoon en draag geen koptelefoon wanneer u de step bedient.

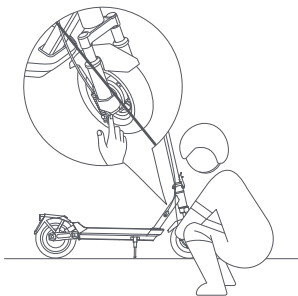

⊗ Raak de mechanische rem niet aan.

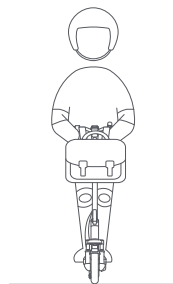

⊗ Hang geen tassen of andere zware spullen aan het stuur.

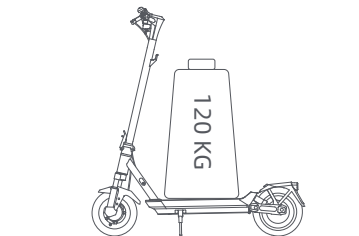

- ⊗ Gebruik dit product niet boven het maximale draagvermogen (120 kg) zoals aangegeven door dit product.

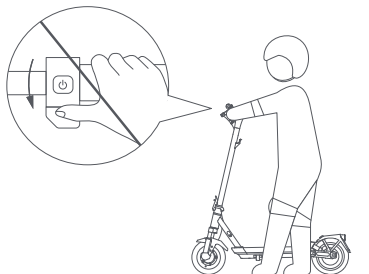

- ⊗ Druk de versneller niet in als u naast de step loopt.

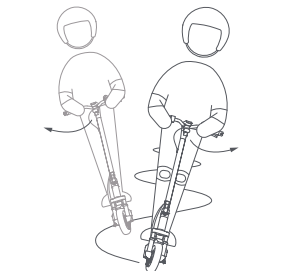

- ⊗ Verander niet abrupt van stuurrichting bij hoge snelheid.

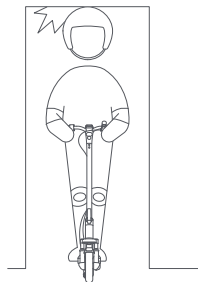

- ⊗ Vermijd het stoten van uw hoofd aan deurkozijnen, liften en andere obstakels boven uw hoofd.



Rijd niet in slechte weersomstandigheden zoals regen, sneeuw, mist, hagel en als de weg glad of ijzig is. Als u de bovenstaande situaties onderweg tegenkomt, stop dan niet abrupt. Houd afstand en rem af om af te stappen. U kunt met uw step lopen of hem opvouwen om te dragen.

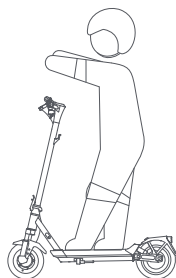

Maak geen gevaarlijke handelingen tijdens het rijden, zoals rijden met één been of één hand. Zorg ervoor dat beide benen en handen op de elektrische step blijven.

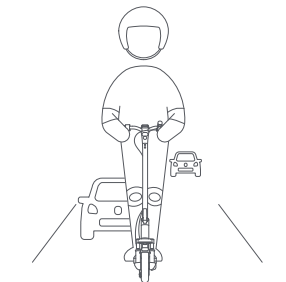

Tenzij anders toegestaan door de plaatselijke wetgeving, is het verboden en illegaal om op openbare wegen, snelwegen en autowegen te rijden.



In geval van oneffen wegen of andere slechte wegomstandigheden, tijdig afremmen en voorzichtig rijden, afremmen of van het voertuig afstappen. Steps zijn speciale voertuigen. Probeer te rijden op vlakke wegen zonder kuilen.

9. Opvouwen/uitvouwen en dragen

De step MOET worden uitgezet voordat deze wordt opgevouwen.

Opvouwen

1. Houd de steel vast, til de veiligheidsvergrendeling op en open de snelontgrendelingshendel. Til de veiligheidsvergrendeling op en druk de snelontgrendelingshendel opnieuw naar beneden, vouw dan de steel op.

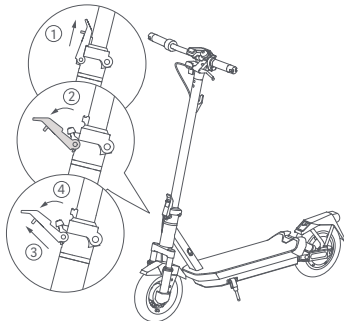

2. Lijn de snelsluiting uit met de haak en zet ze aan elkaar vast.

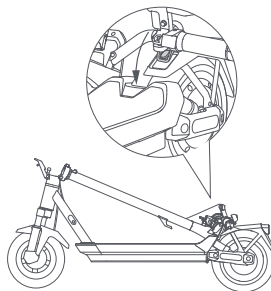

Dragen

Houd de stuurpen met één hand of met beide handen vast om te dragen.

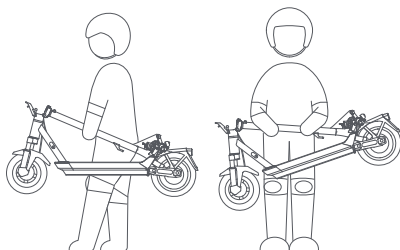

Uitvouwen

Trek de snelsluiting naar boven om hem van de haak los te maken. Houd de stuipen omhoog en til vervolgens de veiligheidsvergrendeling op en duw de snelpanner naar binnen tot het einde.

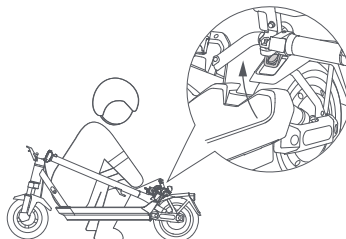

Veiligheidstips: Als u de stuurpen van de step optilt, mag u **NOOIT** uw handen tussen de verbindingstukken steken, aangezien dit tot ernstige verwondingen kan leiden.

10. Verzorging & Onderhoud

Schoonmaken

Voordat u de step schoonmaakt, moet u de stroom uitschakelen, de laadkabels loskoppelen en het laadklepje goed sluiten.

Veeg het frame af met een zachte vochtige doek, het moeilijk te verwijderen vuil kan worden geborsteld met een tandenborstel. Veeg daarna alle delen met een droge doek schoon.

WAARSCHUWING!

- Was de step niet met een waterstraal onder hoge druk.
- Maak de step niet schoon met een bijtend schoonmaakmiddel, dit zal de externe en interne structuur van de step beschadigen.

Accu

Laad altijd op voordat de accu leeg is om de levensduur van de accu te verlengen.

- Overschrijd tijdens het rijden, opslaan of opladen de gespecificeerde temperatuurlimiet niet (zie specificaties). Het niet opvolgen van de instructies voor gebruik, opslag of opladen kan resulteren in schade aan de accu, het niet kunnen opladen en het vervallen van de garantie.
- De volledig opgeladen step heeft een geschatte stand-by tijd van 120-180 dagen. Als hij lange tijd niet wordt gebruikt, moet hij om de 60 dagen worden opgeladen. Let op de stand-by tijd om onomkeerbare schade aan de accu door niet opladen te voorkomen.

WAARSCHUWING!

- Gebruik geen accu's van andere modellen of merken, aangezien er een veiligheidsrisico kan ontstaan.
- Gebruik alleen de originele accu-oplader om mogelijke schade of brand te voorkomen.
- Als de accu is beschadigd of doordrenkt met water, mag u deze niet opladen of blijven gebruiken.
- Verwijder de accu niet. Het verwijderen van de accu is ingewikkeld, en een onjuiste handeling kan de werking van de step beïnvloeden.

Opslag

Als de step voor langere tijd niet wordt gebruikt, laad hem dan volledig op, zet de e-motor dan uit en bewaar hem op een koele, droge plaats. Laad de step ten minste elke 2 maanden op om schade aan de accu te voorkomen. Zorg ervoor dat de step is uitgeschakeld tijdens het vervoer en bewaar hem indien mogelijk in de originele verpakking.

WAARSCHUWING!

- Laat de step niet gedurende langere tijd in de hete zon of op een zeer vochtige plaats staan.
- Plaats de step niet in de buurt van brandbare materialen.
- Dit product bevat een ingebouwde lithium accu en mag alleen worden vervoerd indien toegestaan door de plaatselijke wet- en regelgeving.

Instructies betreffende het milieu

De step bevat een oplaadbare lithium-ion accu, en het verkeerd weggooiën van deze accu's zal schade aan het milieu veroorzaken. Volg de onderstaande stappen om de accu's te verwijderen voordat u de step weggooit en gooi de accu's op de juiste manier weg:

- Voordat u de batterijen verwijdert, wordt aanbevolen om ze volledig te ontladen en ervoor te zorgen dat de scooter is losgekoppeld van de stroomvoorziening. Verwijder vervolgens de onderkant van de scooter door deze los te schroeven en verwijder de bevestigingsbeugel van de batterijpack.
- Koppel de accu-aansluiting los, en verwijder vervolgens de accu's. Beschadig de accuhouder niet om risico op verwondingen te voorkomen. Gebruik de accu niet als deze beschadigd is, een vreemde geur heeft, rook afgeeft of oververhit raakt. Houd een lekkende accu uit de buurt van andere voorwerpen.
- Gooi de verwijderde accu's weg bij een professioneel recyclingbedrijf.

Onderhoudsschema voor steps (aanbevolen):

Door de step regelmatig te onderhouden, kunt u de step netjes en in goede staat houden, veiligheidsrisico's vermijden, storingen tot een minimum beperken, de kwaliteitsachteruitgang van de step vertragen en de levensduur van de step verlengen.

Product	Onderhoud van product	Handelingen	Elke maand	Elke 3 maanden	Elke 500 km/6 maanden	Elke 1000 km/1 jaar	Elke 10000 km/3 jaar
Banden	Slijtage van het bandenprofiel	Controleer of de band scheurtjes, vervormingen, slijtage, enz. vertoont.			√	√	√
Schroeven	Schroeven voor het stuur	Draai de schroef die het stuur met de stuurpen verbindt vast (met een aanbevolen aanhaalmoment van $3,0 \pm 0,5$ N·m).		√	√	√	√
		Draai de schroef van het gaspedaal vast (met een aanbevolen aandraaimoment van $2,0 \pm 0,1$ N·m).					
		Draai de schroef van de remhendel vast (met een aanbevolen aandraaimoment van $3,5 \pm 0,3$ N·m).				√	√
Functies	Remafstelling	Voor het afstellen, zorg ervoor dat de step is uitgeschakeld en niet wordt opgeladen. Gereedschap: 3 mm inbusleutel (het gereedschap moet door de gebruiker worden voorbereid). Wanneer de rem te strak is aangehaald, gebruikt u het gereedschap om de moer op de schroefstang linksom te draaien, zodat het blootgelegde onderste gedeelte van de remkabel enigszins wordt ingekort. Wanneer de rem niet strak genoeg is aangehaald, gebruikt u het gereedschap om de moer op de schroefstang rechtsom te draaien, zodat het blootgelegde onderste gedeelte van de remkabel enigszins wordt verlengd.			√	√	√

Product	Onderhoud van product	Handelingen	Elke maand	Elke 3 maanden	Elke 500 km/6 maanden	Elke 1000 km/1 jaar	Elke 10000 km/3 jaar
Functies	Opladen	Laad de step op bij een geschikte temperatuur. De indicator op de acculader is rood als de step wordt opgeladen, en wordt groen als de step volledig is opgeladen. Het bedieningspaneel toont de oplaadstatus tegelijkertijd tijdens het laden.			√	√	√
	Stuur	Draai het stuur 60 graden naar links en rechts om er zeker van te zijn dat de draaihoek juist is en het sturen vrij is van weerstand en stilstand.				√	√
Belangrijke onderdelen	Accumontage	Laad de step volledig op voordat u hem lange tijd ongebruikt laat, en zet hem elke 60 dagen aan om op te laden.					√

Wielen, remblokken en andere kwetsbare onderdelen zijn versleten of beschadigd en moeten worden vervangen, neem alstublieft tijdig contact op met de after-sales service.

Neem contact met ons op via service@navee.tech / www.naveetech.com om een gekwalificeerde servicewinkel te vinden.

11. Specificaties

Product	Naam	NAVEE Elektrische Step		
	Model	GT3 Pro-E	GT3 Pro-D	GT3 Pro-IT
Afmetingen	Voertuig: L x B x H (mm) ^[1]	1180 x 590 x 1260		
	Na het opvouwen: L x B x H (mm)	1180 x 585 x 540		
Nettogewicht	Nettogewicht van voertuig (kg)	22		
Bestuurder	Laadbereik (kg)	25-120		
	Leef tijd (jaren)	16 - 50		
	Langte (cm)	120 - 200		
Gemonteerde elektrische step	Max. snelheid (km/u)	25	20	20
	Algemeen bereik (km) ^[2]	Ca. 60		
	Max. klimhoek (%)	Ca. 22		
	Geschikte oppervlakken	Cement- of asfaltwegen, met taluds van minder dan 1 cm of spleten die smaller zijn dan 3 cm.		
	Bedrijfstemperatuur (°C)	-10 tot 40		
	Opslagtemperatuur (°C)	-20 tot 45		
	IP-score	IPX5		
	Oplaadtijd (u)	Ca. 8		
Accu	Model	T2326-BD4A		
	Nominale spanning (VDC)	46,8		
	Max. laadspanning (VDC)	54,6		
	Nominale energie (Wh)	477,36		
	Intelligent accubeheersysteem	Bescherming tegen oververhitting, kortsluiting, overstroom, overontlading en overlading		
	Normale bereik van de oplaadtemperatuur (°C)	0 tot 40		
Wielmotor	Nominale capaciteit (Ah)	10,2		
	Nominaal vermogen (kW; W)	0,4; 400		
Acculader	Model ^[3]	NBW54D601D3D		
	Uitgangsvermogen (kW; W)	0,07; 70		
	Ingang	100-240 V~ 50-60 Hz		
	Max. uitgangsspanning (VDC)	54,6		
Band	Nominaal uitgangsvermogen (VDC; A)	53,6; 1,3		
	Voor- & achterbanden	10-inch tubeless banden		
Hanghaak	Max. Laad (kg)	5		
Bluetooth	Frequentieband(en)	2,4000-2,4835 GHz		
	Max. RF-vermogen (dBm)	8		

[1] Voertuighoogte: van de grond tot de bovenkant van de step.

[2] Algemeen bereik: gemeten in omstandigheden met een temperatuur van 25 °C zonder wind, wanneer de step volledig is opgeladen voor een constante snelheid van 15 km/u op een vlak oppervlak met een belasting van 75 kg.

[3] Gebruik voor het opladen van de accu alleen de acculader die in de verpakking is bijgevoegd. Raadpleeg de acculaderparameters onder Specificaties.

12. Handelsmerk en juridische verklaring

NAVEE is een geregistreerd handelsmerk van Brightway Ltd., en alle rechten zijn voorbehouden.

13. Veiligheidswaarschuwing



Gevaar!
Lees voor gebruik de
gebruiksaanwijzing.



WAARSCHUWING!
Lees zorgvuldig en bewaar deze
voor toekomstig gebruik.



WAARSCHUWING
Heet oppervlak



Niet blootstellen aan
vochtigheid



Koplamp



SMPS met een kortsluitvaste
veiligheids- en
scheidingstransformator
(inherent of niet-inherent)



SMPS (schakelende voeding)



Miniaturzekering met vertraging,
waarbij X het symbool is voor de tijd/
stroomkarakteristiek zoals aangegeven
in IEC 60127



WAARSCHUWING!
Alleen voor gebruik binnenshuis
(voor de oplader).



WAARSCHUWING
Klasse II-apparaat



WAARSCHUWING
Scherpe randen



≤5000m

De oplader is bedoeld voor gebruik op
hoogtes van maximaal 5000 meter.



Richtingaanwijzer



Gelijkstroom



Wisselstroom



Polariteit van de laderuitgang,
centrum positief

14. Problemen oplossen

Foutmeldingen	Redenen	Oplossingen
E1	Storing in het dashboard	Neem tijdig contact op met de klantenservice voor detectie en reparatie.
E2/E3/E4/E5/E6	Controller-storing	
H3	Defecte versneller	Controleer of de versneller terug in zijn positie staat, anders kan het niet normaal werken.
		Neem tijdig contact op met de klantenservice voor detectie en reparatie als de kabelboom van de versneller los of beschadigd is.
H4	Het uitvallen van de rem	Controleer of de remhendel terug in zijn positie staat, anders kan het niet normaal werken.
		Als de kabel van de remhendel losraakt of beschadigd raakt, neem dan onmiddellijk contact op met de klantenservice voor inspectie en reparatie.
H5	Motorstoring	Neem tijdig contact op met de klantenservice voor detectie en reparatie.

15. Certificeringen

Richtlijn voor de beperking van schadelijke stoffen (RoHS)

Dit product van SPACEWALKER PTE. LTD. en de bijbehorende onderdelen (kabels, snoeren, enz.) voldoen aan de gebruiksbeperkingen van bepaalde gevaarlijke stoffen in elektrisch en elektronisch apparaat 2011/65/EU Bijlage II en de aangepaste richtlijn (EU) 2015/863.

EU-conformiteitsverklaring



Dit apparaat voldoet aan de EU-vereisten inzake de beperking van blootstelling van de algemene bevolking aan elektromagnetische velden ter bescherming van de gezondheid. Hierbij verklaart SPACEWALKER PTE. LTD. dat de radioapparatuur type [GT3 Pro-E], [GT3 Pro-D], and [GT3 Pro-IT] voldoet aan Richtlijn 2014/53/EU en 2006/42/EC. De volledige tekst van de EU-conformiteitsverklaring is beschikbaar op het volgende internetadres: www.naveetech.com

Conformiteitsverklaring voor de Europese Unie

Informatie over het recyclen van accu's in de Europese Unie



Accu's of de verpakkingen van accu's zijn gelabeld in overeenstemming met Europese richtlijn 2006/66/EC en wijziging 2013/56/EU met betrekking tot batterijen en accu's en lege batterijen en accu's. De richtlijn bepaalt het kader voor de terugname en recycling van gebruikte batterijen en accu's zoals van toepassing in de Europese Unie. Dit label is van toepassing op verschillende accu's om aan te geven dat de accu niet moet worden weggegooid als deze leeg is, maar moet worden ingeleverd op basis van deze richtlijn.

In overeenstemming met de Europese richtlijn 2006/66/EC en wijziging 2013/56/EU, hebben batterijen en accu's een label waarop wordt aangegeven dat ze afzonderlijk ingezameld en gerecycled moeten worden als ze leeg zijn. Het label op de accu kan ook een chemisch symbool bevatten voor het metaal dat in de accu zit (Pb voor lood, Hg voor kwik, en Cd voor cadmium). Gebruikers van batterijen en accu's mogen deze niet weggoien als ongesorteerd gemeentelijk afval, maar moeten het voor klanten beschikbare kader voor verzameling gebruiken voor het inleveren, recyclen en behandelen van batterijen en accu's. De medewerking van klanten is belangrijk om mogelijke effecten van batterijen en accu's op het milieu en de menselijke gezondheid als gevolg van de mogelijke aanwezigheid van schadelijke stoffen te minimaliseren.

Voordat elektrische en elektronische apparatuur (EEA) in de ingezamelde afvalstroom of afvalvoorzieningen terecht komt, moet de eindgebruiker van apparatuur die batterijen en/of accu's bevat, deze verwijderen zodat ze afzonderlijk kunnen worden ingezameld.

Richtlijn voor afgedankte elektrische en elektronische apparatuur (AEEA)



Alle producten met dit symbool behoren tot afgedankte elektrische en elektronische apparatuur (AEEA) zoals in Richtlijn 2012/19/EU) en mogen niet worden vermengd met ongesorteerd huishoudelijk afval. In plaats daarvan moet u de volksgezondheid en het milieu beschermen door uw afgedankte apparatuur in te leveren bij een van de aangewezen inzamelpunten voor de recycling van afgedankte elektrische en elektronische apparatuur, ingericht door de overheid of plaatselijke autoriteiten. Correcte verwijdering en recycling zal mogelijk negatieve gevolgen voor het milieu en de algemene gezondheid helpen voorkomen. Neem contact op met de installateur of uw plaatselijke autoriteiten voor meer informatie over de locaties en de voorwaarden van deze inzamelpunten.

Acculader

WAARSCHUWING

1. De oplader is alleen bedoeld voor gebruik binnenshuis. Stel hem niet bloot aan regen of sneeuw.
2. Niet gebruiken voor niet-oplaadbare accu's, omdat deze oververhit kunnen raken en kunnen breken.
3. Bij verkeerd gebruik kunnen andere soorten accu's barsten en persoonlijk letsel en schade veroorzaken.
4. Accu's niet verbranden, uit elkaar halen of kortsluiten.
5. Als de prestaties van de accu's aanzienlijk afnemen, is het tijd om de accu's te vervangen.
6. Bewaar de oplader op een koele en droge plaats als deze niet in gebruik is.
7. Koppel de stroomvoorziening los voordat u de aansluitingen op de accu's maakt of verbreekt.
8. Explosieve gassen. Voorkom vlammen en vonken. Zorg voor voldoende ventilatie tijdens het opladen.
9. Tijdens het opladen dient de accu in een goed geventileerde ruimte te worden geplaatst.
10. Houd elektrische apparaten buiten het bereik van kinderen of gehandicapten. Laat hen de apparaten niet gebruiken zonder toezicht.
11. Dit apparaat is niet bedoeld voor gebruik door personen (inclusief kinderen) met verminderde lichamelijke, zintuiglijke of geestelijke vermogens of met gebrek aan ervaring en kennis, tenzij zij onder toezicht staan of instructies hebben gekregen over het gebruik van het apparaat van een persoon die verantwoordelijk is voor hun veiligheid.
12. Dit apparaat kan worden gebruikt door kinderen vanaf 8 jaar en personen met verminderde lichamelijke, zintuiglijke of geestelijke vermogens of gebrek aan ervaring en kennis, mits zij onder toezicht staan of instructie hebben gekregen over het veilige gebruik van het apparaat en de daarmee gepaard gaande gevaren begrijpen. Kinderen mogen niet met het apparaat spelen. Reiniging en onderhoud door de gebruiker mogen niet zonder toezicht door kinderen worden uitgevoerd.
13. De externe flexibele kabel of het snoer van deze transformator kan niet worden vervangen; als het snoer beschadigd is, moet de transformator worden afgedankt.
14. Als het stroomsnoer beschadigd is, moet het vervangen worden door een speciaal snoer of montage die verkrijgbaar is bij de fabrikant of zijn serviceagent.

Gebruiksaanwijzingen voor opladen

1. Sluit de oplader rechtstreeks aan op een stroombron. Gebruik nooit verlengsnoeren.
2. De oplader kan alleen lithium-ion accu's opladen.
3. Vermijd omgekeerd opladen.
4. De opladers zijn niet bedoeld om auto-accu's op te laden.

Accu

WAARSCHUWING

1. Demonteer, open of vernietig secundaire cellen of accu's niet.
2. Houd accu's buiten het bereik van kinderen. Het gebruik van accu's door kinderen moet onder toezicht gebeuren. Houd vooral kleine accu's buiten het bereik van kleine kinderen.
3. Zoek onmiddellijk medisch advies als een knoopcel of accu is ingeslikt.
4. Stel knoopcellen of accu's niet bloot aan hitte of vuur. Vermijd opslag in direct zonlicht.
5. Sluit een knoopcel of accu niet kort. Bewaar knoopcellen of accu's niet lukraak in een doos of lade waar ze kortsluiting met elkaar kunnen veroorzaken of kunnen worden kortgesloten door andere metalen voorwerpen.
6. Haal een knoopcel of accu pas uit de originele verpakking als deze nodig is voor gebruik.
7. Stel knoopcellen of accu's niet bloot aan mechanische schokken.
8. Als een knoopcel lekt, zorg er dan voor dat de vloeistof niet in contact komt met de huid of ogen. Als er toch contact is geweest, was dan het aangetaste gebied met veel water en zoek medisch advies.
9. Gebruik geen andere oplader dan die specifiek is meegeleverd voor gebruik met de apparatuur.
10. Let op de plus (+) en min (-) markeringen op de knoopcel, accu en apparatuur en zorg voor correct gebruik.
11. Gebruik geen knoopcel of accu die niet is ontworpen voor gebruik met de apparatuur.
12. Gebruik in een apparaat geen knoopcellen van verschillende fabrikanten, capaciteit, grootte of type door elkaar.
13. Koop altijd de accu die door de fabrikant van het apparaat wordt aanbevolen voor het apparaat.
14. Houd knoopcellen en accu's schoon en droog.
15. Veeg de knoopcel- of accupolen schoon met een schone, droge doek als ze vuil worden.
16. Secundaire cellen en accu's moeten vóór gebruik worden opgeladen. Gebruik altijd de juiste oplader en raadpleeg de instructies van de fabrikant of de apparatuurhandleiding voor de juiste oplaadinstructies.
17. Laat een accu niet langdurig opgeladen als deze niet in gebruik is.
18. Na langdurige opslag kan het nodig zijn om de knoopcellen of accu's meerdere malen op te laden en te ontladen om maximale prestaties te verkrijgen.
19. Bewaar de originele productdocumentatie voor toekomstig gebruik.
20. Gebruik de knoopcel of accu alleen voor de toepassing waarvoor deze is bedoeld.
21. Verwijder de accu indien mogelijk uit het apparaat deze niet in gebruik is.
22. Gooi de accu op de juiste manier weg.

Fabrikant Beperkte Garantiekaart

Dit is de beperkte garantie van de fabrikant ("Beperkte Garantie") voor alle Navee Elektrische Scooters voor consumenten. Deze Beperkte Garantie beschrijft de service die beschikbaar is voor u in het geval dat uw Product garantie service nodig heeft, en u kunt aanvullende bescherming hebben onder uw lokale wetten.

DEZE GARANTIE GEEFT U SPECIFIEKE WETTELIJKE RECHTEN, EN U KUNT OOK RECHTEN HEBBEN DIE VARIËREN VAN LAND TOT LAND EN STAAT TOT STAAT.

Dit blad en de originele aankoopbon voor de aankoop van uw Product zijn de documenten die de Beperkte Garantie definiëren. Bewaar dit document en de originele aankoopbon om uw garantie service te behouden.

Bij de aankoop van het product raden we aan om de volgende informatie duidelijk in te vullen en het verkoopstempel aan te brengen om uw legitieme rechten en belangen te beschermen;

Product Aankoopinformatie	Klantnaam		E-mail	
	Contactnummer		Aankoopkanaal	
	Productmodel		Aankoopdatum	
	Product SN		Factuurnummer	



Fabrikant Beperkte Garantiekaart

Neem contact met ons op

 Service E-mail: service@navee.tech

Voor meer informatie over producten en diensten, bezoek de officiële NAVEE-website: <https://service.naveetech.com/> U kunt product technische ondersteuningsvideo's bekijken en lokale servicecentra & gedetailleerd garantiebeleid vinden via de website.

Tijdens het after-sales serviceproces kan het nodig zijn dat klanten deze garantiekaart, aankoopbewijs en relevante informatie van de ontvanger verstrekken. NAVEE zal ervoor zorgen dat de relevante informatie die door de klant wordt verstrekt, alleen wordt gebruikt om diensten aan de klant te verlenen.



