

NAVEE Electric Scooter

LT Naudotojo vadovas

SPU: V40i Pro/V50i Pro



1. Saugos nurodymai

SVARBU! Atidžiai perskaitykite prieš naudodami gaminį ir išsaugokite, kad prireikus galėtumėte pasižiūrėti. Išsamų el. vadovą galite atsisiųsti svetainėje www.naveetech.com

- Šis prietaisas neskirtas naudoti vaikams, fizinę, jutimo ar protinę negalią turintiems asmenims arba patirties ir žinių neturintiems asmenims, nebent už jų saugumą atsakingas asmuo juos prižiūri arba išmokė naudoti prietaisą. **V**aikams reikia prižiūrėti ir neleisti jiems žaisti su prietaisu.
- Šis prietaisas skirtas vyresniems nei 8 metų asmenims bei fizinę, jutimo arba psichinę negalią turintiems asmenims, taip pat patirties ir žinių neturintiems asmenims, jei jie prižiūrimi arba išmokyti saugiai naudoti prietaisą ir supranta susijusius pavojus.
- **V**aikams negalima leisti žaisti su prietaisu. **N**epržiūrimiems vaikams negalima valyti prietaiso arba atlikti jo priežiūros darbų.
- **P**rietaisą galima naudoti tik su maitinimo bloku, kuris pateiktas su prietaisu.
- **P**rieš pradėdami važiuoti, visada užsidėkite šalną, rankų/riešų, kelių, alkūnių ir kitas apsaugos priemones.
- **P**aspirtuku turi naudotis tik vienas asmuo. **P**rivaloma visada dėvėti batus. **N**enukreipkite transporto priemonės naudojimo.
- Šis gaminytis skirtas tik asmeniniam važinėjimui ir nėra skirtas akrobatiniam naudojimui.
- **G**aminytis rekomenduojamas vyresniems nei 16 metų ir jaunesniems nei 50 metų asmenims. **A**smenys, kurie negali važiuoti šiuo gaminiu: 1) nuo alkoholio arba kvaišalų apsvaigę asmenys, 2) dėl sveikatos ar fizinės būklės sunkia fizine veikla negalintys užsiimti asmenys, 3) pusiausvyros nesugebantys arba dėl motorikos sutrikimų negalintys išlaikyti asmenys, 4) svorio apribojimą viršijantys asmenys, 5) nėščios moterys, 6) regos ir (arba) klausos sutrikimų turintys asmenys.
- **V**ažiudami šiuo gaminiu laikykitės vietinių įstatymų ir taisyklių. **N**evažiuokite ten, kur draudžiama vietos įstatymuose.
- Važinėdami šalyje ir regionuose, kuriuose nėra su elektriniais paspirtukais susijusių nacionalinių standartų ir reglamentų, griežtai laikykitės šiam naudojimui vadove nurodytų saugos reikalavimų vairuotojams. „Brightway Innovation Intelligent Technology (Suzhou) Co., Ltd.“ neprisiiams jokios tiesioginės ir solidariosios atsakomybės už jokių turtinius, asmeninius nuostolius, nelaimingus atsitikimus, teisinius ginčus ir kitus nepageidaujamus įvykius, kai atsiranda interesų konfliktai dėl naudojimo instrukciją pažeidžiančio naudojimo.
- Nevažinėkite eismo juostomis ar gyvenamosiose zonos, kuriose leidžiamas tiek transporto priemonių, tiek pėsčiųjų eismas. Važiudami per pėstiesiems skirtą vietą, kurioje galioja pėsčiųjų pirmenybės įstatymas, pvz., per pėsčiųjų perėją, nulipkite nuo paspirtuko ir jį varykitės.
- Važiavimui pirmą kartą nesirinkite vietų, kuriose vaikai, pėstieji, augintiniai, transporto priemonės, dviračiai ar kitos klūtis gali pastoti kelią ir gali kilti pavojus.
- Prieš naudojant šį gaminį būtinas pasirošimas: įsitikinkite, kad vairavimo sistema tinkamai sureguliuota, kad visi prijungti priedai (pvz., sulankstymo sistema) yra tinkamai priveržti ir nepažeisti, o stabdžiai ir ratai yra geros būklės.

- Kaskart prieš važiuodami apžiūrėkite elektrinį paspirtuką. Jei pastebėjote nejprastą būklę, pvz., atsilaisvinusių dalių, įspėjimą dėl beveik išsekusios baterijos, išsileidusias arba pernelgų nusidėvėjusias padangas, keistus garsus, netinkamą veikimą ir kt., nedelsdami nustokite važiuoti ir susisiekiu su specialistais.
- Skirkite laiko išmokti naudojimo pagrindus, kad išvengtumėte rimtų nelaimingų atsitikimų, kurie gali įvykti pirmaisiais naudojimo mėnesiais. Informaciją apie praktiką ir saugų naudojimą (galima rasti interneto svetainėje www.naveetech.com).
- Kad galėtumėte saugiai važiuoti, turite aiškiai matyti tai, kas yra priešais jus, ir turite patys būti aiškiai matomi.
- Nevažiuokite esant prastam orui, prastam matomumui arba po intensyvaus fizinio krūvio.
- Įjungkite priekinius žibintus ir sulėtinkite greitį, kai važiuojate tamsoje.
- Prieš palikdami paspirtuką įsitikinkite, kad juo stovas yra ant lygaus paviršiaus ir kad paspirtukas yra pakankamai stabilus, kad nenukristų.
- Šis elektrinis paspirtukas yra laisvalaikio įrenginys. Tačiau viešoje vietoje jis laikomas transporto priemone ir kelia pavojų saugai, kurį kelia visos transporto priemonės. Jei važinėsite griežtai laikydamiesi šiame vadove pateiktų nurodymų, suteiksite didžiausią apsaugą sau ir kitiems.
- Naudotojas turi patikrinti naudojimo apribojimus, nurodytus vietos taisyklėse. Paspirtuku važinėkite ir jį statykite ten, kur leidžiama vietos taisyklėse ir įstatymuose. Jei vietos taisyklėse ir įstatymuose numatytos kitos didžiuliai greičio sąlygos, būtina laikytis vietos taisyklių ir įstatymų. Laikykites kelių eismo saugumo ir transporto priemonių naudojimo taisyklių.
- Duokite kelią pėstiesiems. Važiuodami stenkitės neišgąsdinti pėsčiųjų, ypač vaikų. Kai važiuojate pėstiesiems iš paskos, paskambindami skambučiu juos įspėkite ir sulėtinę paspirtuko greitį apvažiuokite juos iš kairės. Važiuodami priešais pėsčiuosius, laikykites dešinės ir važiuokite mažu greičiu (taikoma šalyse, kuriose vyksta dešininis eismas). Kai važiuojate per pėsčiųjų minią, važiuokite mažiausiu greičiu arba nulpinkite nuo paspirtuko.
- Visais atvejais numatykite savo trajektoriją ir greitį, laikykites elgesio kelyje ir ant šaligatvio normų, gerbkite labiausiai pažeidžiamus. Kai artėjate prie jūsų nematančio ar negirdinčio pėsčiojo arba dviratinkio, įspėkite apie save. Per saugomus gyvūnų migracijos kelius paspirtuką persivarkite. Per saugomus gyvūnų migracijos kelius paspirtuką persivarkite. Venkite vietų, kuriose vyksta intensyvus eismas arba yra daug žmonių.
- Važiuojant dideliu greičiu arba greičiu, kuris neatitinka situacijos (prastos oro sąlygos, prastas paviršius ar pan.), galima prarasti pusiausvyrą arba nesuvaldyti paspirtuko. Kad sumažintumėte riziką, turite laikytis visų šiame vadove pateiktų nurodymų. Būkite atsargūs lipdami ant gaminio ir nulipdami nuo jo, nes jis gali nukristi ir sužaloti.
- Važinėjant mieste tenka įveikti daug kliūčių, pvz., bortelių ar laiptų. Rekomenduojama nešokinėti nuo kliūčių ar per jas. Visi įveikiant šias kliūtis, svarbu numatyti ir pritaikyti savo trajektoriją ir greitį prie pėsčiųjų. Kai dėl savo formos, aukščio ar slidumo kliūtis yra pavojinga, rekomenduojama nulipti nuo paspirtuko.
- Neskolinkite paspirtuko asmenims, nemokantiems juo važiuoti. Prieš paskolindami elektrinį paspirtuką kitiems, įsitikinkite, kad tas asmuo perskaitė šį instrukcijų vadovą, peržiūrėjo instrukcijų vaizdo įrašą ir suprato pagrindinius valdymo principus. Priminkite paspirtuko vairuotojams, kad būtina tinkamai užsidėti apsaugos priemones, norint apsisaugoti.
- Dėl atitinkamų mokymo organizacijų susisiekiu su pardavėju.
- Visais atvejais rūpinkites savimi ir kitais.
- Bet koks prie vairo prikabinatas krovinys paveiks paspirtuko stabilumą.
- Nelieskite stabdžių sistemos, nes aštrios briaunos gali sužaloti. Naudojamas stabdys gali įkaisti. Panaudoję nelieskite.
- A svertinis sklaidžiamo garso slėgio lygis yra mažesnis nei 70 dB(A).

- Kad važiavimo patirtis būtų geresnė, rekomenduojama reguliariai atlikti gaminio priežiūros darbus.
- Pašalinkite visas naudojant atsiradusias aštrias briaunas.
- Negalima naudoti gamintojo nepatvirtintų priedų.
- Reguliari transporto priemonės techninė priežiūra padės užtikrinti saugumą.
- Savarankiškai tvirtinantys riešutai ir kiti savarankiškai tvirtinantys tvirtinimai gali prarasti savo veiksmingumą ir turi būti ištrauktas iš pensijos.
- Reguliariai patikrinkite, ar varžtais tvirtinami elementai, ypač ratų ašys, sulankstymo sistema, vairo sistema ir stabdžio velenas, gerai priveržti.
- Paspirtuko, įskaitant vairo stiebo mazgą, sulankstymo mechanizmą ir galinį stabdį, nemodifikuokite ir neperdarykite.
- Nedarykite jokių pakeitimų, kurie nėra nurodyti instrukcijose.
- Transportuojant paspirtukas turi būti išjungtas ir, jei įmanoma, laikomas originalioje pakuotėje.
- Norėdami išvengti atsitiktinių traumų, pvz., elektros smūgio, ir gaisro dėl netinkamo naudojimo, prieš naudodami atidžiai perskaitykite instrukciją ir tinkamai ją išsaugokite, kad prirėkus galėtumėte pasižiūrėti.
- Šį gaminį naudokite vadovaudamiesi šiaime naudotojo vadove pateiktais nurodymais. Naudotojai yra atsakingi už nuostolius ar žalą, padarytus netinkamai naudojant šį gaminį.
- Išjungti transporto priemonę įkrovimo metu arba tam tikru neveikiančiu režimu.
- Nekraukite jei įkrovimo jungtis arba įkrovimo kabelis yra šlapias. Prieš kraudami atidžiai perskaitykite šį vadovą.
- Nekraukite paspirtuko, kai aplinkos temperatūra yra aukštesnė nei 40 °C arba žemesnė nei 0 °C.
- Laikykitės saugaus atstumo, važiuodami paspirtuku lygiu (be nuolydžio) keliu. Lietingu oru stabdymo kelias pailgėja.
- Šio gaminio amortizacija nėra reguliuojama (jei taikoma).
- Prietaisas neskirias naudoti didesniame nei 2 000 m aukštyje virš jūros lygio.
- Atliekant techninę priežiūrą ir keičiant dalis prietaisas turi būti atjungtas nuo maitinimo šaltinio.
- Šio transformatoriaus (įkroviklio) išorinio lankstaus kabelio arba laido pakeisti negalima; jei laidas pažeistas, transformatorių (įkroviklį) reikia atiduoti j metalo laužą.
- Jei yra pažeistas šio transformatoriaus išorinis lankstus kabelis arba laidas, jį turi pakeisti gamintojas, jo techninės priežiūros atstovas arba panašią kvalifikaciją turintis asmuo, kad būtų išvengta pavojaus.
- Jei yra pažeistas maitinimo laidas, jį turi pakeisti gamintojas, jo techninės priežiūros atstovas arba panašią kvalifikaciją turintis asmenys, kad būtų išvengta pavojaus.
- Šiame gaminyje yra akumuliatorių, kuriuos gali pakeisti tik kvalifikuoti technikai arba garantinio aptarnavimo tarnyba.
- Šiame prietaise yra baterijų, kurias gali pakeisti tik kvalifikuoti asmenys.

ĮSPĖJIMAS. Baterijai įkrauti naudokite tik atjungiamą maitinimo bloką, pateiktą su šiuo prietaisu. Nenaudokite jokio kito gaminio baterijos įkroviklio. Įkraudami išlaikykite saugų atstumą nuo aplinkinių degių medžiagų.

- ĮSPĖJIMAS. Nenaudokite jokios trečiosios šalies baterijos ar baterijos įkroviklio. Naudokite tik su maitinimo bloku LI- 0554200130NA.
- ĮSPĖJIMAS! Plastikinį apdangalą laikykite vaikams nepasiekiamoje vietoje, kad apsaugotumėte juos nuo uždusimo.
- ĮSPĖJIMAS! Niekada nenaudokite gaminio arti vandens.
- ĮSPĖJIMAS! Pažeistą gaminį iškart nustokite naudoti.
- ĮSPĖJIMAS! Kaip ir visus mechaninius komponentus, paspirtuką veikia didelės apkrovos ir jis dėvėsi. Skirtingos medžiagos ir komponentai j nusidėvėjimą ar medžiagos nuovargį gali reaguoti skirtingai. Jei tikėtina komponento naudojimo trukmė praėjusi, jis gali sulūžti staiga, todėl naudotojas gali susižaloti. Įtrūkimai, įbrėžimai ir spalvos pakitimas srityse, kurias veikia didelės apkrovos, rodo, kad komponento naudojimo trukmė praėjo. Susisiekite su įgaliotuoju arba šioje srityje besispecializuojančiu remonto meistru.

 nuimama maitinimo šaltinio dalis

Su aplinka susiję nurodymai

Paspirtuke yra kraunamoji ličio jonų baterija, kurią netinkamai išmetus bus pakenkta aplinkai. Prieš išmesdami paspirtuką, atlikite toliau nurodytus baterijos išėmimo ir tinkamo išmetimo veiksmus.

1. Prieš išimant bateriją, geriausia ją išsekvoti ir atjungti paspirtuką nuo maitinimo šaltinio. Tada atsukite paspirtuko apatinio dangčio varžtus ir nuimkite dangtį.
2. Atjunkite akumuliatoriaus jungtį ir išimkite akumuliatorius. Nepažeiskite akumuliatoriaus korpuso, kad išvengtumėte sužeidimų pavojaus. Nenaudokite akumuliatoriaus, jei jis yra pažeistas, turi keistą kvapą, sklaidžia dūmus arba perkaista. Ištekėjusį akumuliatorių laikykite atokiau nuo kitų daiktų.
3. Išmeskite išimtą bateriją profesionaliame perdirbimo punkte.

Norėdami rasti kvalifikuotą paslaugų parduotuvę, kreipkitės į mus per service@navee.tech / www.naveetech.com

2. Pakuotės turinys

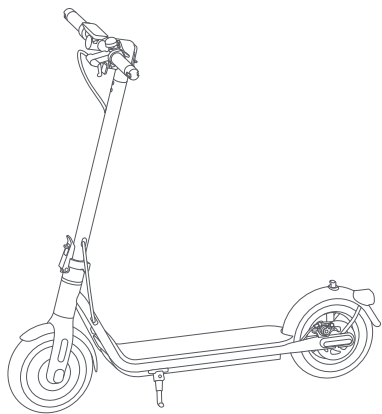

Elektrinio paspirtuko



Svarbi informacija



QSG

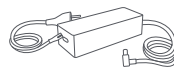

Baterijos įkroviklis



Šešiabriaunis raktas

Elektrinio paspirtuko

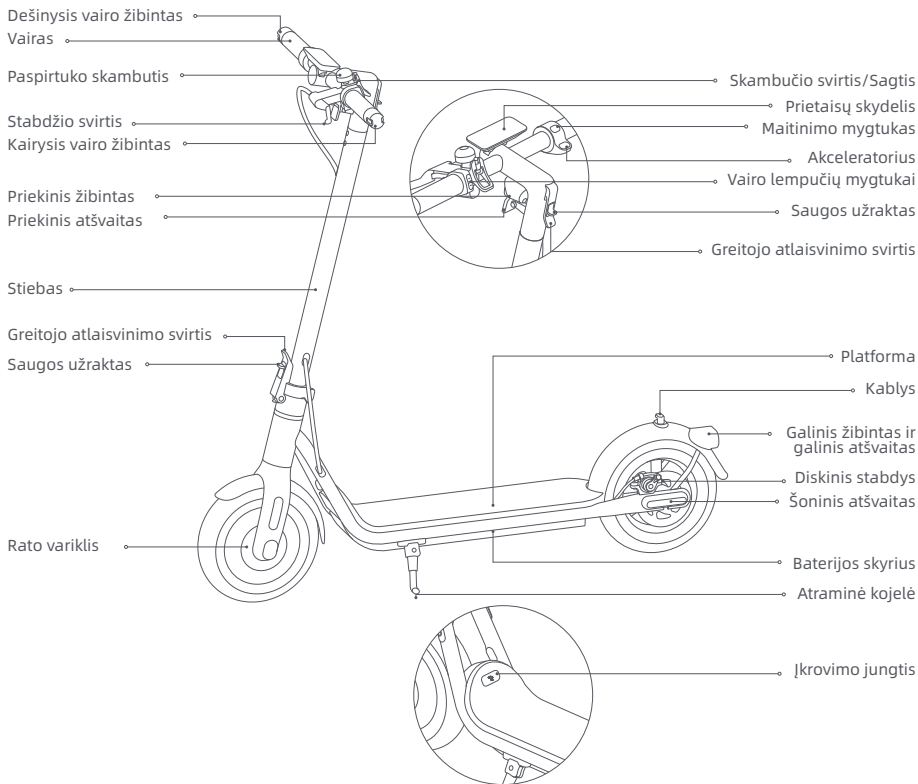

Šiame vadove paveikslėliai pateikti tam, kad suprastumėte nurodymus. Tikroji išvaizda priklauso nuo faktinio gaminio.

3. Gaminio apžvalga

Prietaisų skydelis

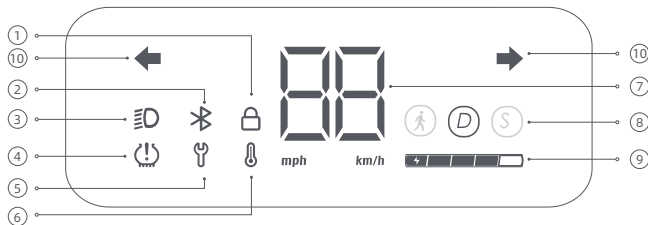

① Užraktas: Kai užsidega ši piktograma, paspirtukas yra užrakintas. Užrakinti / atrakinti paspirtuką galite naudodamiesi „NAVEE“ programėlėmis.

② „Bluetooth“: „Bluetooth“ piktograma visada dega ir rodo, kad paspirtukas sėkmingai prisijungė prie mobiliojo įrenginio.

③ Light: Kai kur įjungtas šėtos, paspauskite galingąjį mygtį, kad įsjungė/išjungė šviesią užskanają svetainę arba brizgadėlę svetainę. alternatively, galite įjungti automatiką svetainės jutimą funkciją per APP. Paskutinėje ateinančios metu, užskanają svetainę ir brizgadėlės svetainę automatiškai įsjungės/išsujungės pagal aplinkos šviesos dienos.

Note: Kai aktyvuosite automatiką svetainės jutimą funkciją, jei rankiniu būdu įjungė/išjungė svetainę, ši funkcija laikinai išsijungės. Turėsite perkrauti elektrinius šėtos, kad ji pradėtų veikti.

④ Pripūtimas: Galite nustatyti padangų techninės priežiūros priminimą naudodamiesi NAVEE programėle. Užsidegusi pripūtimo piktograma nurodys, kad atėjo laikas atlikti padangų apžiūrą.

Patarimai: Norėdami išjungti prietaisų skydelyje rodomą pripūtimo priminimą, atlikę techninę priežiūrą, vadovaukitės programėle pateiktais nurodymais arba vienu metu paspauskite stabdžių ir maitinimo mygtuką.

⑤ Klaidos pranešimas: Kai dega raudona veržliarakčio piktograma, tai reiškia, kad įvyko paspirtuko klaida.

⑥ Įspėjimas dėl temperatūros: Jei baterijos temperatūra bus per aukšta arba per žema, degs termometro piktograma. Paspirtuką naudokite arba įkraukite, kai baterijos temperatūra sugrįš į įprastą darbinį diapazoną.

⑦ Spidometras: Kai paspirtukas įjungtas, spidometre rodomas dabartinis greitis. Iškilus paspirtuko problemai, spidometre rodomas klaidos kodas. Kai paspirtukas įkraunamas, spidometre rodomas dabartinis baterijos įkrovos lygis.



⑧ Važiavimo režimai: \uparrow nustato ėjimo greičio režimą, kurio didžiausias greitis yra 6 km/h. Įjungus šį režimą, galinis žibintas mirksės raudonai. D nustato įprastą režimą. S nustato sportinį režimą.

⑨ Baterijos įkrovos lygis: Baterijos įkrovos lygis rodomas 5 padalomis, kurių kiekviena atitinka maždaug 20 % visiškai įkrautos baterijos.

⑩ Vairavimo indikatorius: Kai paspirtukas įjungtas, paspauskite kairįjį arba dešinįjį vairavimo mygtuką, atitinkama vairavimo lemputė ir indikatorius valdymo skydelyje ims mirksėti. Garsinis signalas skambės tuo pačiu dažniu. Norėdami išjungti vairavimo lemputę, dar kartą paspauskite mygtuką.

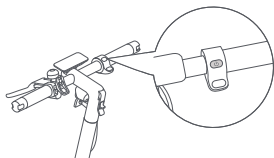
Maitinimo mygtukas



Paspaudę  mygtuką, paspirtuką įjungsite. Paspaudę  mygtuką ir palaikę 2-3 sekundes, paspirtuką išjungsite. Kai paspirtukas įjungtas, paspaudę vieną kartą, įjungsite arba išjungsite priekinį ir galinį žibintus, o paspaudę du kartus, pakeisite važiavimo režimus.

Pastaba: po 10 minučių budėjimo režime, paspirtukas išsijungs automatiškai. Budėjimo režimas reiškia, kad paspirtukas yra įkraunamas arba neužkrantinas, kai jis yra įjungtas ir nevažiuoja.

4. Surinkimas

1. Pastatykite vertikaliąją koloną į visiškai vertikalią padėtį, pakelkite apsauginį užraktą ir pastumkite sulankstomąjį veržliaraktį stipriai į vidų. Tada atidarykite atramą.

2. Paspauskite apsauginį užraktą ir ištraukite greito atlaisvinimo svirtį. Tada pasukite vairą 90° kampu prieš laikrodžio rodyklę ir pastumkite greitojo atleidimo svirtį į vidų.

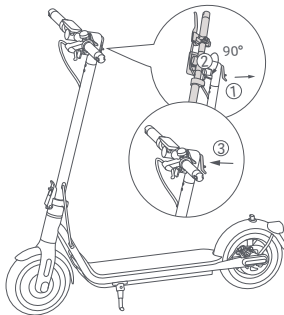
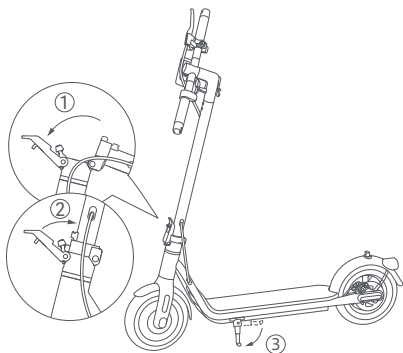

5. Įkrovimas

Paspirtukas visiškai įkraunamas, kai baterijos įkroviklio šviesdiodžio spalva iš raudonos pasikeičia į žalią.

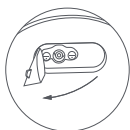
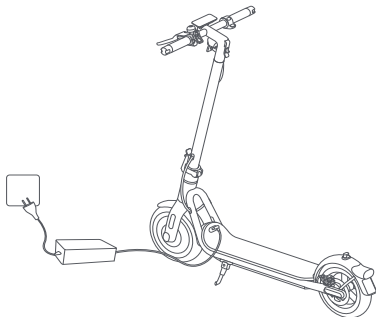

1. Atidarykite įkrovimo prievado dangtelį.



2. Įjunkite baterijos įkroviklį į įkrovimo jungtį.

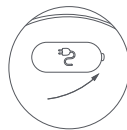

3. Pasibaigus įkrovimui, ištraukite kištuką ir sandariai uždarykite įkrovimo prievado dangtelį.

ĮSPĖJIMAS!

- Naudokite tik originalų baterijos įkroviklį, kad išvengtumėte galimų pažeidimų ar gaisro. Kol įkraunate išjunkite paspirtuką arba jo nenaudokite.
- Įkraukite paspirtuką uždaroje patalpoje ir niekada nelaikykite jo lietuje. Paspirtuko korpusą laikykite atokiau nuo šilumos šaltinių, atviros liepsnos ir degių ir /arba sprogių dujų (suslėgtų ir kystų).

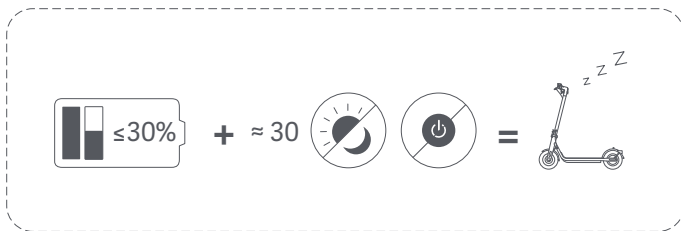

Jei paspirtukas buvo mėnesiui išjungtas, o akumulatoriaus įkrovos lygis yra mažesnis nei 30 proc. paspirtukas pereis į miego režimą. Tokiu atveju paspirtuko įjungti negalima. Norėdami išjungti miego režimą, įkraukite paspirtuką maždaug tris sekundes, kad suaktyvintumėte akumuliatorių.

6. Prisijunkite prie NAVEE programėlės

Pastaba: jūsų saugumui naujasis paspirtukas nebus pilnai aktyvuotas, kol jis nebus susietas su mobiliuoju telefonu; įjungus paspirtuką, jis nuolat skleis garsinį signalą ir jo greitis bus apribotas iki 10 km/val. Pirmą kartą naudojant paspirtuką, jis turi būti aktyvuotas per NAVEE programėlę, kurioje galėsite peržiūrėti saugos instruktažą. Aktyvavus paspirtuką, pypsėjimas nustos skambėti ir greičio apribojimas bus panaikintas.

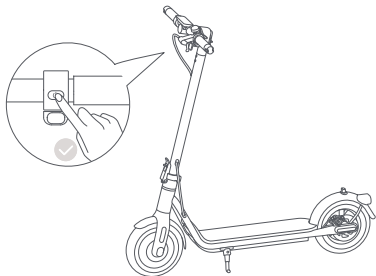

1. Nuskaitykite QR kodą, kad atsisiųstumėte ir įdiegtumėte programėlę, kad galėtumėte užsiregistruoti ir (arba) prisijungti.



2. Įjunkite paspirtuką; mirksinti Bluetooth piktograma nurodo, kad paspirtukas dar neprijungtas.

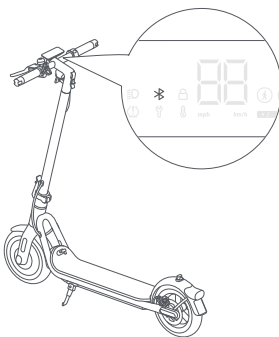

3. Atidarykite NAVEE programėlę, spustelėkite [susieti su mano prietaisu] ir vadovaukitės instrukcijomis, kad susietumėte savo paspirtuką.

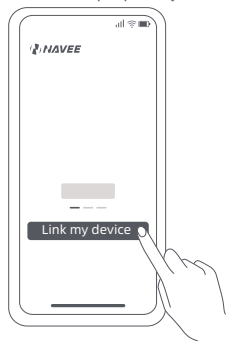

„Bluetooth“ nustatymas iš naujo

Paspirtukas turi būti įjungtas. Paspauskite stabdžio svirtį ir 5 kartus paspauskite maitinimo mygtuką, kad nustatytumėte iš naujo. Paspirtuko pyptelėjimas parodo sėkmingą nustatymą iš naujo.

Gamyklinių nustatymų atkūrimas

Paspirtukas turi būti įjungtas. Paspauskite stabdžio svirtį ir tuo pačiu metu paspauskite maitinimo mygtuką bei palaikykite paspaudę 7 sekundes. Kai išgirsite pyptelėjimą, paspirtuko gamykliniai nustatymai bus atkurti. Atliekant šią operaciją bus pašalinti visi paspirtuke išsaugoti duomenys, būkite atsargūs.

Pastaba. Gamyklinių nustatymų negalima atkurti paspirtuku važiuojant arba kai jis užrakintas.

7. Pradėjimas važiuoti

Patikra prieš važiuojant

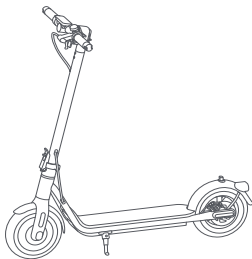

Kaskart prieš važiuodami patikrinkite paspirtuko būseną, įskaitant padangas, likusį baterijos įkrovos lygį ir paspirtuko rėmo būklę, įsitikinkite, kad nėra atsilaisvinusių arba pažeistų dalių.

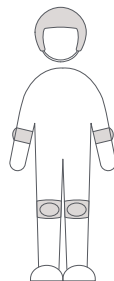

Prieš pradėdami važiuoti, visada užsidėkite šalną, rankų/riešo, kelių, alkūnių ir kitas apsaugos priemones.

Pastaba: prieš važiuojant patikrinkite padangos slėgį. Rekomenduojamas padangų slėgis yra 45–50 psi.

Paleidimas ir greičio didinimas

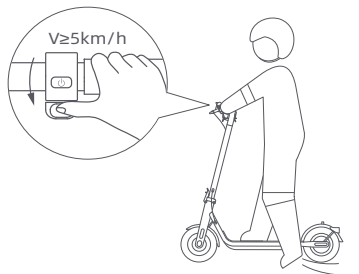

Uždėkite vieną koją ant platformos ir iš lėto atsispirkite nuo žemės. Pradėjus važiuoti paspirtuku, padėkite abi kojas ant bazės ir švelniai paspauskite akceleratoriaus pedalą.

Pastaba: Šis elektrinis paspirtukas turi elektra varomą variklį. Dėl jūsų saugumo akceleratorių galima naudoti, tik kai paspirtukas rieda didesniu nei 5 km/h greičiu.

Vairavimas

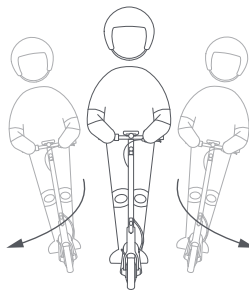

Darydami posūkį, pasvirkite kūną į sukamą pusę ir lėtai sukite vairą.

Lėtėjimas, stabdymas ir parkavimas

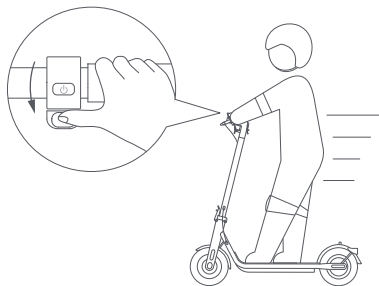

Jei norite sulėtinti greitį, atleiskite akceleratorių. Jei norite staigiai sustoti, paspauskite stabdžio svirtį.

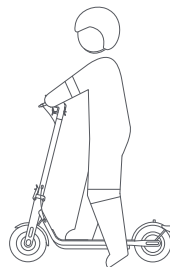

Kai paspirtukas sulėtėja arba sustoja, viena koja atsiremkite į žemę, kad galėtumėte nultipti nuo paspirtuko. Pastatę paspirtuką į stovėjimo vietą, nuleiskite atraminę kojelę.

ĮSPĖJIMAS APIE PARKAVIMĄ

- Nestatykite paspirtuko ant šlaito.
- Prieš palikdami paspirtuką įsitikinkite, kad jo stovas yra ant lygaus paviršiaus ir kad paspirtukas yra pakankamai stabilus, kad nenukristų.



ĮSPĖJIMAS: kad kiti asmenys nesinaudotų paspirtuku be jūsų leidimo, pastačius paspirtuką stovėjimui galite jį užrakinti.

8. Paspirtuko užrakinimas / atrakinimas

Kai paspirtukas yra užrakintas, variklis yra užrakintas, o visos valdymo skydelio piktogramos, išskyrus „Bluetooth“ piktogramą ir užrakto piktogramą, automatiškai užgesta. Jei paspirtukas išvažiuos už „Bluetooth“ ryšio diapazono ribų, „Bluetooth“ ryšys bus atjungtas ir jo piktograma užges.

Užrakinus paspirtuką programėlyje, variklis bus užrakintas, o maitinimo mygtukas neveiks. Jei paspirtukas bus judinamas jėga, jo priekinis ratas negalės normaliai judėti, o jo pasipriešinimas riedėjimui pasireišk kartu su garsiniu signalu ir vibruojančiu įspėjimu telefone. Ši funkcija negali apsaugoti paspirtuko nuo vagystės, todėl saugokite savo paspirtuką. Paspirtukas automatiškai išsijungs po 24 valandų, kai bus užrakintas, o vėl jį įjungus jis liks užrakintas. Norėdami atrakinti paspirtuką, programėlyje bakstelėkite atrakinti. Užrakinus paspirtuką bus naudojama paspirtuko energija, todėl prašome šia funkcija naudotis apgalvotai.



Atsargumo priemonės

Pastaba: Prieš naudodami gaminį atidžiai perskaitykite toliau pateiktą svarbią saugos informaciją ir jos laikykitės.

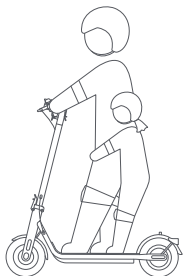

Šiuo gaminiu gali naudotis tik vienas asmuo, neveikite kitų asmenų tuo pačiu metu.

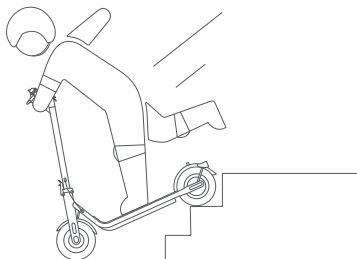

Nebandykite važiuoti laiptais aukštn ar žemyn arba šokinėti per kliūtis.

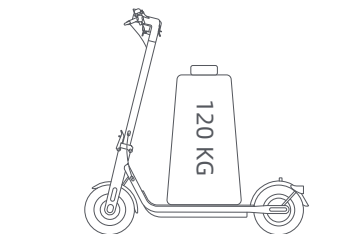

Naudodami šį gaminį neviršykite didžiausios jam nurodytos apkrovos (120 kg).

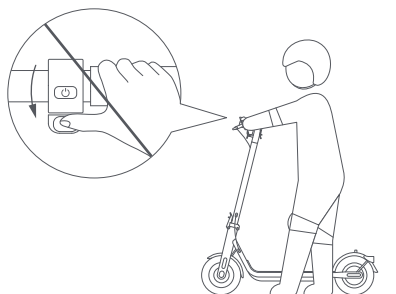

Nepaspauskite akceleratoriaus, kai einate šalia paskirtuko.

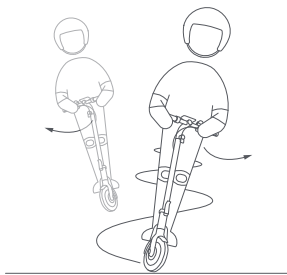

Staiga nekeiskite važiavimo krypties važiuodami dideliu greičiu.

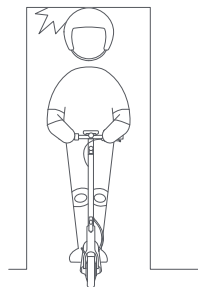

Saugokitės, kad nesutrenktumėte galvos į durų rėmus, lifthus ir kitas virš galvos esančias kliūtis.



Važiuodami nedėvėkite aukštakulnių.
Nelaiykite kojų ant galinio sparno.



Važiuodami paspirtuku nesinaudokite mobiliuoju telefonu ir ausinėmis.

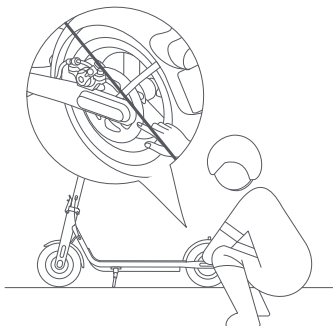

Nelieskite diskinio stabdžio.

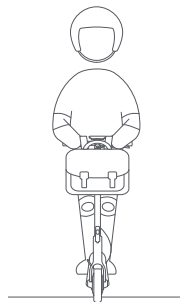

Nekabinkite krepšių ar kitų sunkių daiktų ant vairo.



Prašome nevažiuoti esant blogoms oro sąlygoms, pavyzdžiui, lietu, sniegui, rūkui, krušai ir kai kelias yra slidus ar apledėjęs. Jei kelyje susidursite su pirmiau minėtomis situacijomis, neatliškite avarinio stabdymo. Laikykitės atstumo ir sulėtinkite greitį, kad galėtumėte išvažiuoti. Su paspirtuku galite eiti pėsčiomis arba jį sulankstyti pervežimui.



Važiuodami neatliškite pavojingų veiksmų, pvz., nevažiuokite stovėdami ant vienos kojos arba laikydami vairą viena ranka. Reikia abiem kojomis remtis į paspirtuką ir laikyti jį abiem rankomis.

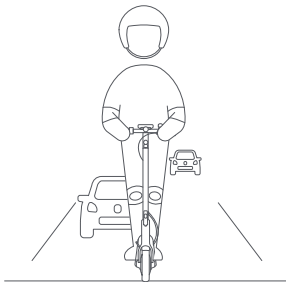

Draudžiama ir neteisėta važiuoti viešaisiais keliais, greitkeliais ir autostradamis, nebent vietos įstatymuose numatyta kitaip.



Jei kelias nelygus arba prastas, laiku pristabdykite ir važiuokite atsargiai, sumažinkite greitį arba nulipkite nuo paspirtuko. Paspirtukas yra speciali transporto priemonė. Stenkitės važinėti lygiais, neduobėtais keliais.

9. Sulankstymas / išlankstymas ir nešiojimas

Prieš sulankstant paspirtuką BŪTINA išjungti.

Sulankstymas

1. Laikykite vairą, paspauskite apsauginį užraktą ir traukite ištraukite greito atlaisvinimo svirtį. Tada pasukite vairą 90° kampu pagal laikrodžio rodyklę ir stumkite greito atleidimo svirtį į vidų.

2. Laikykite koloną, paspauskite apsauginį užraktą, ištraukite greito atlaisvinimo svirtį ir atlenkite koloną.

3. Sulygiuokite sagtį su kabliu ir juos sukabinkite.

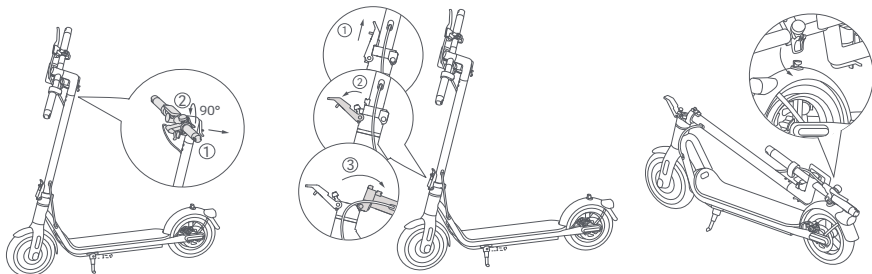

Nešiojimas

Neškite viena arba dviem rankomis laikydami už stiebo.

Išlankstymas

Patraukite sagtį aukštyn, kad atkabintumėte ją nuo kablio. Laikykite stiebą, tada pakelkite saugos užraktą ir pastumkite greitojo atlaisvinimo svirtį iki galo vidun.

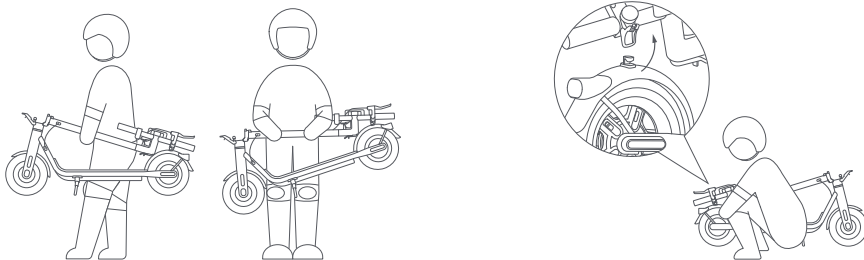

Saugos patarimai Keldami paspirtuko stiebą NIEKADA nekiškite rankų į lankstus, nes jie gali sunkiai sužaloti.

10. Priežiūra

Valymas

Valant paspirtukas turi būti išjungtas, įkrovimo kabelis – atjungtas, o guminis atlenkiamas dangtelis – uždarytas.

Nuvalykite pagrindinį korpusą švelnia drėgna šluoste. Sunkiai nuvalomus nešvarumus galima nušveisti dantų šepetėliu. Paskui viską nušluostykite sausa šluoste.

ĮSPĖJIMAS!

- Neplaukite paspirtuko didelio slėgio vandens srove.
- Nevalykite paspirtuko esdinančiu valikliu, kuris pažeis paspirtuko išorinę ir vidinę struktūras.

Baterija

Visada įkraukite bateriją prieš jai visiškai išsenkant, kad prailgintumėte baterijos naudojimo trukmę.

Kai važiuojate, paliekate laikymo vietoje ar įkraunate, pasirūpinkite, kad nebūtų viršyta nurodyta temperatūros riba (žr. specifikaciją). Nesilaikant naudojimo, laikymo ar įkrovimo nurodymų, baterija gali sugesti ir nebeįsikrauti bei gali būti anuliuota garantija.

Visiškai įkrauto paspirtuko budėjimo trukmė yra maždaug 120–180 dienų. Jei jis nenaudojamas ilgą laiką, jį reikia įkrauti kas 30 dienų. Atsiminkite budėjimo trukmę, kad užmiršdami įkrauti nepataisomai nesugadintumėte baterijos.

ĮSPĖJIMAS!

- Nenaudokite kitų modelių ar gamintojų baterijų, nes gali kilti pavojus saugai.
- Naudokite tik originalų baterijos įkroviklį, kad išvengtumėte galimų pažeidimų ar gaisro.
- Jei baterija pažeista arba permirkusi, jos neįkraukite ir nebenaudokite.
- Neišimkite baterijos. Baterijos išėmimas yra sudėtingas procesas. Netinkamai jį atlikus gali suprastėti paspirtuko veikimas.

Laikymas

Jei paspirtuko ilgai nenaudosite, visiškai jį įkraukite, išjunkite ir laikykite vėsioje, sausoje vietoje. Įkraukite paspirtuką bent kas 2 mėnesius, kad baterija nesugestų. Transportuojant paspirtukas turi būti išjungtas ir, jei įmanoma, laikomas originalioje pakuotėje.

ĮSPĖJIMAS!

- Nepalikite paspirtuko ilgą laiką saulėkaitoje arba labai drėgnoje vietoje.
- Nestatykite paspirtuko šalia degių medžiagų.
- Šiame gaminyje įtaisyta ličio baterija ir jį būtina transportuoti tik kaip leidžiama vietos įstatymuose ir taisyklėse.

Padangos pripūtimas

Kas mėnesį patikrinkite slėgį padangose. Jei slėgis per mažas, pripūskite padangas. Rekomenduojamas slėgis padangose yra 45-50 PSI.

ĮSPĖJIMAS! Padangos nuėmimas yra labai sudėtingas procesas. Nebandykite nuimti padangos patys. Netinkamai tai padarius gali suprastėti paspirtuko veikimas. Susisiekite su specialistais.

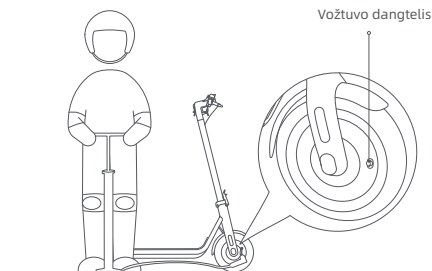

Diskinio stabdžio reguliavimas

Įrankis: 4 mm šešiabriaunis raktas (naudotojas turi pasiruošti įrankį).

Prieš reguliuodami išjunkite elektrinį paspirtuką ir užtikrinkite, kad jis nebūtų įkraunamas. Jei stabdys yra per standus, įrankiu sukite reguliavimo varžtą prieš laikrodžio rodyklę, kad jį atlaisvintumėte, pastumkite kabelio trosą vidun ir priveržkite reguliavimo varžtą. Jei stabdys yra per laisvas, įrankiu sukite reguliavimo varžtą prieš laikrodžio rodyklę, kad jį atlaisvintumėte, patraukite stabdžio trosą išorėn ir priveržkite reguliavimo varžtą.

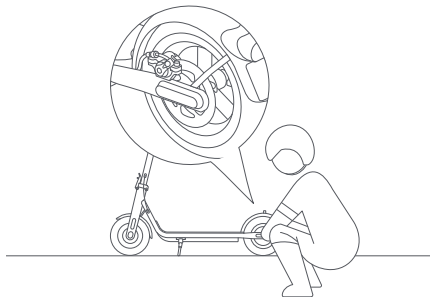

Paspirtuko techninės priežiūros grafikas (rekomenduojamas)

Paspirtuko reguliari techninė priežiūra gali padėti išlaikyti jį puikiuos būklės, išvengti pavojų saugai, sumažinti gedimų skaičių, sulėtinti nusidėvėjimą ir pailginti naudojimo trukmę.

Nr.	Elementas	Veiksmai	Kas mėnesį	Kas 3 mėnesius	Kas 500 km / 6 mėnesius	Kas 1000 km / 1 metus	Á 10000 km / 3 ára fresti
Padangos	Slėgis padangose	Pripūskite padangą iki 45-50 PSI slėgio.	√		√	√	√
	Padangų protektoriaus nusidėvėjimas	Patikrinkite, ar padanga nėra įtrūkusi, deformuota, nusidėvėjusi ir pan.			√	√	√
Varžtai	Vairo mazgo varžtai	Priveržkite varžtą, kuriuo vairo mazgas prijungtas prie stiebo mazgo (rekomenduojamas sukimo momentas - $4,8 \pm 0,2$ N·m).		√	√	√	√
		Priveržkite akceleratoriaus varžtą (rekomenduojamas sukimo momentas - $1,6 \pm 0,1$ N·m).					
		Priveržkite stabdžio svirties varžtą (rekomenduojamas sukimo momentas - $5 \pm 0,2$ N·m).				√	√
	Diskinio stabdžio apkaba	Priveržkite varžtą, kuriuo pritvirtinta diskinio stabdžio apkaba (rekomenduojamas sukimo momentas - $3,5 \pm 0,5$ N·m).			√	√	√

Nr.	Elementas	Veiksmai	Kas mėnesį	Kas 3 mėnesius	Kas 500 km / 6 mėnesius	Kas 1000 km / 1 metus	Á 10000 km / 3 ára fresti
Funkcijos	Stabdžio reguliavimas	Prieš reguliuojant paspirtukas turi būti išjungtas ir nekraunamas. Įrankis: 4 mm šešiabriaunis raktas (naudotojas turi pasiruošti įrankį). Reguluodami traukite stabdžio trosą galą, kad trosas būtų įtemptas. Pastabos · Jei stabdys yra per standus, įrankiu pasukite varžtą prieš laikrodžio rodyklę, kad jį atlaisvintumėte, patraukite diskinio stabdžio svirtį išorėn, tada priveržkite varžtą. Jei stabdys yra per laisvas, įrankiu pasukite varžtą prieš laikrodžio rodyklę, kad jį atlaisvintumėte, pastumkite diskinio stabdžio svirtį pirmyn, tada priveržkite varžtą.			✓	✓	✓
	Įkrovimas	Paspirtuką įkraukite tinkamoje temperatūroje. Kol paspirtukas kraunamas, baterijos įkroviklio indikatorius yra raudonas, o kai visiškai įkraunamas – tampa žalias. Įkraunant prietaisų skydelis taip pat rodyti įkrovimo būseną.			✓	✓	✓
	Vairo mechanizmas	Pasukdami vairą 60° į kairę ir į dešinę įsitikinkite, kad pasukimo kampas yra tinkamas, o vairo sukasi lengvai ir nestringa.				✓	✓
Svarbūs komponentai	Baterijos mazgas	Visiškai įkraukite paspirtuką, prieš palikdami jį nenaudojamą ilgą laiką, ir įkraukite kas 60 dienų.					✓

Ratai, stabdžių trinkelės ir kitos gendančios dalys yra nusidėvėjusios arba sugedusios ir jas reikia pakeisti, todėl laiku kreipkitės į garantinį aptarnavimą.

11. Specifikacija

Gaminys	Pavadinimas	NAVEE elektrinis paspirtukas			
	Modelis	V40i-E	V40i-D	V50i-E	V50i-D
Matmenys	Transporto priemonė: l x P x A (mm)[1]	1147 x 572 x 1158		1146 x 573 x 1156	
	Sulankščius l x P x A (mm)	1194 x 163 x 513		1194 x 163 x 514	
Grynasis svoris	Grynasis transporto priemonės svoris (kg)	17,7		18,3	
Paspirtuko vairuotojas	Apkrovis diapazonas (kg)	25-120			
	Amžius (metai)	16-50			
	Ūgis (cm)	120-200			
Surinktas elektrinis paspirtukas	Didž. greitis (km/h)	25	20	25	20
	Įprastas nuvažiuojamas atstumas (km)[2]	Maždaug 40		Maždaug 50	
	Didž. įkainė (%)	Maždaug 18			
	Tinkami paviršiai	Kelias betono ar asfalto danga, kurios nelygumai yra mažesni nei			
	Darbinė temperatūra (°C)	1 cm, o plyšiai - siauresni nei 3 cm			
	Laikymo temperatūra (°C)	nuo -10 iki 40			
	IP klasė	nuo -20 iki 45			
	Įkrovimo trukmė (h)	IPX5			
Baterija	Modelis	Maždaug 6		Maždaug 8	
	Vardinė įtampa (V NS)	36			
	Didž. įkrovimo įtampa (V NS)	42			
	Vardinis energijos kiekis (Wh)	275,4		367,2	
	Išmanioji baterijos valdymo sistema	Apsauga nuo perkaitimo, trumpojo jungimo, viršsrovio, pernelyg didelio išsekimo ir virškrūvio			
	Normalus įkrovimo temperatūros diapazonas (°C)	nuo 0 iki 40			
	Vardinė talpa (Ah)	7,65	10,2		
Rato variklis	Vardinė galia (kW; W)	0,35; 350			
Baterijos įkroviklis	Modelis[3]	LI-0554200130NA			
	Išėjimo galia (kW; W)	0,0533; 53,3			
	Įėjimo įtampa (V KS)	100-240 V~ 50-60 Hz			
	Didž. išėjimo įtampa (V NS)	42,0			
	Vardinė išėjimo srovė (V NS; A)	41,0; 1,3			
Padanga	Priekinė ir galinė padangos	10 col. pneumatinė padanga			
Bluetooth	Dažnių juosta (s)	2,4000-2,4835 GHz			
	Didž. RD galia (dBm)	8			

[1] Transporto priemonės aukštis: nuo žemės iki paspirtuko viršaus.

[2] Įprastas nuvažiuojamas atstumas: išmatuotas nesant vėjo, 25 °C temperatūroje, visiškai įkrovus bateriją, važiuojant pastoviu 15 km/h greičiu lygiu paviršiumi ir su 75 kg apkrova.

[3] Bateriją įkraukite tik naudodami pakuotėje pateiktą baterijos įkroviklį. Baterijos įkroviklio parametrai pateikti skyriuje „Specifikacija“.

12. Prekių ženklas ir teisinis pareiškimas

„NAVEE“ yra „Suzhou Brightway Ltd.“ registruotasis prekių ženklas ir visos teisės saugomos.

13. Įspėjimas dėl saugos



Pavojus!
Prieš naudodami perskaitykite
naudotojo vadovą.



ĮSPĖJIMAS
Atidžiai perskaitykite naudotojo
instrukciją ir išsaugokite ją tolesniam
naudojimui.



ĮSPĖJIMAS
Karštas paviršius



Nelaikykite drėgmėje



light



SMPS su trumpojo jungimo
apsaugotu



izoliuojančiuoju
transformatoriumi (vidinius ar ne
vidinius įtaisus)



Miniatiūrinis laikinis saugiklis,
 kuriame X yra laiko ir srovės
 charakteristikos simbolis, kaip
 nurodyta IEC 60127



ĮSPĖJIMAS
Skirta naudoti tik patalpose
(įkrovikliui).



ĮSPĖJIMAS 2 klasės
priedais



ĮSPĖJIMAS
Aštrios briaunos.



Įkroviklis skirtas naudoti ne
didesniame kaip 5000 m aukštyje.



Valdymo lemputė



Nuolatinė srovė



Kintamoji srovė



Įkroviklio išėjimo poliškumas,
centrinis teigiamas

14. Trikčių šalinimas

Klaidų kodai	Priežastys	Sprendimai
10	Prietaisų skydelio gedimas	Laiku susisieki su garantinio aptarnavimo skyriumi, kad identifikuotų ir sutaisytų gedimą.
11/12/28/29/40	Valdiklio gedimas	
14	Akceleratoriaus gedimas	Patikrinkite, ar akceleratorius grįžta į pradinę padėtį, nes kitaip jis tinkamai neveiks.
		Jei akceleratoriaus laidų pynė atsilaisvinusi ar pažeista, laiku susisieki su garantinio aptarnavimo skyriumi, kad identifikuotų ir sutaisytų gedimą.
15	Stabdžio gedimas	Patikrinkite, ar stabdžio svirtis grįžta į pradinę padėtį, nes kitaip ji tinkamai neveiks.
		Jei stabdžių svarto viela išleidžiama arba sugadinama, nedelsdami kreipkitės į pakartotinio pardavimo tarnybą patikrinimui ir remontui.
18	Variklio gedimas	Laiku susisieki su garantinio aptarnavimo skyriumi, kad identifikuotų ir sutaisytų gedimą.
50	Per aukšta baterijos temperatūra	Palaukite, kol paspirtukas atvės. Nenaudokite jo, kol temperatūra nebus normali.

15. Sertifikavimas

Pavojingų medžiagų naudojimo apribojimo direktyva (RoHS)

Šis „Brightway Innovation Intelligent Technology (Suzhou) Co., Ltd.“ gaminys su kartu pateiktomis dalimis (kabeliais, laidais ir kt.) atitinka tam tikrų pavojingų medžiagų naudojimo elektros ir elektroninėje įrangoje apribojimo reikalavimus, kaip nurodyta 2011/65/ES II priede ir jo pakeitimo direktyvoje (ES) 2015/863.

ES atitikties deklaracija



Šis įrenginys atitinka ES reikalavimus dėl elektromagnetinių laukų poveikio plačiajai visuomenei ribojimo saugant jos sveikatą.

Šiuo „Brightway Innovation Intelligent Technology (Suzhou) Co., Ltd.“ pareiškia, kad radijo įrenginių tipas: V40i-E, V40i-D, V50i-E ir V50i-D atitinka Direktyvas 2014/53/ES ir 2006/42/EB. Visą ES atitikties deklaracijos tekstą galima atsisiųsti šiuo interneto adresu: www.naveetech.com

Europos Sąjungos atitikties pareiškimas

Informacija apie baterijos perdirbimą Europos Sąjungoje



Baterijos arba baterijų pakuočių paženkintoms pagal Europos direktyvą 2006/66/EB ir pakeitimą 2013/56/EU dėl baterijų ir akumuliatorių bei baterijų ir akumuliatorių atliekų. Direktyva reglamentuoja naudotų baterijų ir akumuliatorių grąžinimo ir perdirbimo tvarką visoje Europos Sąjungoje. Ši etiketė klijuojama ant įvairių baterijų ir nurodo, kad pagal šią Direktyvą pasibaigus baterijos naudojimo laikotarpiui ją reikia ne išmesti, o atiduoti perdirbti.

Pagal Europos direktyvą 2006/66/EB ir pakeitimą 2013/56/ES, baterijos ir akumuliatoriai ženklinais nurodant, kad pasibaigus naudojimo laikotarpiui jie turi būti atskirai surenkami ir atiduodami perdirbti. Baterijos etiketėje taip pat gali būti baterijos metalo cheminio elemento simbolis (Pb reiškia šviną, Hg - gyvsidabris, o Cd - kadmį). Baterijų ir akumuliatorių naudotojams negalima išmesti baterijų ir akumuliatorių kaip nerūšiuotų komunalinių atliekų. Jie turi naudotis klientams pasiekiamą surinkimo sistema, suteikiančia galimybę grąžinti, perdirbti ir apdoroti baterijas ir akumuliatorius. Kliento įsitraukimas yra svarbus mažinant galimą baterijų ir akumuliatorių poveikį aplinkai ir žmonių sveikatai dėl jų sudėtyje galinčių būti pavojingų medžiagų.

Prieš atiduodamas elektros ir elektroninę įrangą (EEI) atliekų surinkėjams ar atliekų surinkimo punktam, įrangos, kurioje yra baterijų ir (arba) akumuliatorių, galutinis naudotojas turi išimti tas baterijas ir akumuliatorius, kad jie būtų surinkti atskirai.

Elektros ir elektroninės įrangos atliekų (EEIJA) direktyva



Visi šiuo simboliu pažymėti gaminiai yra elektros ir elektroninės įrangos atliekos (EEIJA pagal Direktyvą 2012/19/ES), kurių negalima maišyti su nerūšiuotomis buitinėmis atliekomis. Vietoje to turėtumėte saugoti žmonių sveikatą ir aplinką, atiduodami įrangos atliekas valdžios arba vietos valdžios institucijų paskirtam surinkimo punktu, kad elektros ir elektroninės įrangos atliekos būtų perdirbtos. Tinkamas šalinimas ir perdirbimas padės išvengti galimo neigiamo poveikio aplinkai ir žmonių sveikatai. Norėdami sužinoti, kur tokie surinkimo punktai yra ir kokios juose taikomos sąlygos, susisiekite su pardavėju arba vietos valdžios institucijomis.

16. Garantija

Jei skaičiuojant nuo įsigijimo datos vis dar galios gaminio garantinis laikotarpis ir gamintojas arba prekybos atstovas patvirtins, kad gaminys sugedo arba buvo pažeistas įprastai naudojant dėl kokybės defektų, gaminį nemokamai sutaisykite, pakeisite arba grąžinsite pinigus. Jei atitinkamuose įstatymuose nenurodyta kitaip, pakaitinis gaminys arba komponentas gali būti ne naujas, tačiau turi tinkamai veikti ir funkcinį atžvilgiu būti, mažų mažiausia, lygiavertis originaliam gaminiui ar komponentui. Garantinis laikotarpis skaičiuojamas nuo gaminio pirmojo įsigijimo datos pagal sąskaitos faktūros datą. Jei nėra galiojančios sąskaitos faktūros, garantinis laikotarpis skaičiuojamas nuo pagaminimo datos, pridėjus tris mėnesius. Jei sąskaitos faktūros data yra vėlesnė už gaminio faktinę pristatymo datą, garantinis laikotarpis skaičiuojamas nuo faktinės pristatymo datos. Sutaisytiems arba pakeistiems gaminiams galios likusi garantinio laikotarpio dalis, tačiau ne trumpiau nei trisdešimt (30) dienų. Norėdami pasinaudoti garantija, susisiekite su gaminio gamintoju arba platintoju ir laikykitės nurodymų. Kreipiantis dėl garantijos reikia pateikti tiksliai, visą ir aiškiai įskaitomą galiojančią pardavimo sąskaitą faktūrą. Pirmiau nurodyta garantija netaikoma gedimams, veikimo sutrikimams ar pažeidimams, atsiradusiems dėl: (a) netinkamo naudojimo, piktnaudžiavimo ar netinkamo transportavimo, priežiūros ar laikymo, įskaitant, be kita ko, naudojimą, laikymą ar priežiūrą esant netinkamai temperatūrai, drėgnei ar kitoms aplinkos sąlygoms; (b) force majeure ar nelaimingų atsitikimų, tinklo ar maitinimo pertraukimo ir kitų priežasčių, kurių negalime kontroliuoti; (c) remonto ar komponentų išėmimo neturint gamintojo leidimo; (d) pažeidimo naudojant trečiųjų šalių gaminius arba paslaugas; (e) gaminio naudojimo ne pagal paskirtį; (f) gaminio naudojimo pažeidžiant gaminio nurodymus; (g) gaminio naudojimo komerciniais tikslais; (h) didesnės nei 2000 km bendros ridos, kurią užregistravo paspirtukas. Įprastam nusidėvėjimui ar senėjimui, įbrėžimams, nutrynimams ir problemoms, atsiradusioms dėl dangų, tirpiklių ir kitų cheminių medžiagų naudojimo, kai gaminys įprastai naudojamas, garantija netaikoma. Jei originali gaminio identifikavimo etiketė bus pakeista arba pažeista, ši garantija negalios. Gaminį ir pridėdamų medžiagų vientisumui ir užbaigtumui garantija netaikoma. Gavę gaminius turite iškart juos vietoje apžiūrėti ir nedelsdami paprieštaruoti dėl pastebėtų neatitikimų. Pirmiau pateiktas garantijos pareiškimas taikomas mūsų gaminiams. Ši garantija suteikia konkrečias juridines ir kitas teises, kurios numatytos įstatyme. Jokia šio dokumento dalis nesumenkina jūsų teisių tokiu būdu, kuriam negaliojūt išimtis ar apribojimas pagal įstatymą.

Informacija apie gaminio garantiją

Šis gaminys yra toks pats, kaip ir kitos mechaninės dalys. Paspirtukas gali atlaikyti dideles apkrovas ir dėvėjimąsi. Skirtingos medžiagos ir komponentai (paspirtuko mechanizmai, ašis) j nusidėvėjimą ar medžiagos nuovargį gali reaguoti skirtingai. Jei tikėtina komponento naudojimo trukmė praėjusi, komponentas gali staiga sulūžti ir sukelti susižalojimo pavojų. Aptikę bet kokią problemą, laiku sutaisykite ir pakeiskite dalis. Jei srityje, kurią veikia didelės apkrovos, yra įtrūkimų, įbrėžimų ir spalvos pakitimas, tai reiškia, kad komponento naudojimo trukmė praėjo. Susisiekite su gamintoju arba prekybos atstovu, kad kuo greičiau pakeistų komponentą.

„Navee“ garantines paslaugas teikia pagal vietos taisykles, tačiau skirtingų dalių garantinis laikotarpis skiriasi. Dėl išsamesnės informacijos susisiekite su „Navee“ oficialiu ar vietos prekybos atstovu.

Garantijos kortelė

Įsigijus gaminį rekomenduojame aiškiai užpildyti toliau nurodytą informaciją ir gauti pardavimo antspaudą, kad apsaugotumėte savo juridines teises ir interesus.

Naudotojo informacija	Vardas ir pavardė		El. pašto adresas
	Pašto adresas		
	Telefono numeris		Pašto kodas
Informacija apie gaminį	Gaminio pavadinimas		Pardavimo data
	Gaminio modelis		Sąskaitos faktūros numeris
Informacija apie pardavėją	Pavadinimas		Telefono numeris
	Adresas		Pašto kodas
<p>Pastaba</p> <p>(1) Šią formą turi patvirtinti pardavėjas savo antspaudu.</p> <p>(2) Jei gaminiams taikomos susijusios „trijų garantijų“ taisyklės, ši garantijos kortelė atitinka „trijų garantijų sertifikata“.</p> <p>(2) Techninės priežiūros rašai taikomas įgaliosos techninės priežiūros įstaigos išduotas kvitas. Kreipėsi dėl paslaugų laikykite kvitą saugioje vietoje.</p>			

Baterijos įkroviklis

ĮSPĖJIMAS

1. Įkroviklis skirtas naudoti tik patalpose. Saugokite jį nuo lietaus ar sniego.
2. Nenaudokite neįkraunamų akumuliatorių, nes jie gali perkaisti ir sulūžti.
3. Netinkamai naudojant kitų tipų baterijas, jos gali sprogti ir sužaloti žmogų.
4. Nedeckinkite, neardykite akumuliatorių ir nenaudokite esant trumpajam jungimui.
5. Jei akumuliatorių veikimas labai susilpnėja, laikas keisti akumulatorius.
6. Nenaudojamą įkroviklį laikykite vėsioje ir sausoje vietoje.
7. Prieš atlikdami ar nutraukdami jungtis su akumulatoriumi, atjunkite maitinimą.
8. Sprogstamosios dujos. Saugokite nuo liepsnos ir kibirkščių. Įkrovimo metu užtikrinkite tinkamą ventiliaciją.
9. Įkrovimo metu akumulatorius turi būti gerai vėdinamoje vietoje.
10. Elektros prietaisus laikykite vaikams ar neįgaliems asmenims nepasiekiamoje vietoje. Neleiskite jiems naudotis prietaisais be priežiūros.
11. Šis prietaisas neskirtas naudoti asmenims (įskaitant vaikus) su ribotomis fizinėmis, jutimomis ir protinėmis galimybėmis arba neturintiems patirties ir žinių, nebent juos prižiūrėtų ar instruktuoję, kaip naudotis prietaisu, asmuo, atsakingas už jų saugumą.
12. Šį prietaisą gali naudoti vaikai nuo 8 metų ir vyresni bei asmenys, kurių fizinės, jutiminės ar protinės galimybės yra ribotos arba kuriems trūksta patirties ir žinių, tik jei jie prižiūrimi arba instruktuojami, kaip saugiai naudoti prietaisą, ir supranta su tuo susijusius pavojus. Vaikams draudžiama žaisti su prietaisu. Vaikai be priežiūros negali atlikti valymo ir naudotojo priežiūros darbų.
13. Šio transformatoriaus išorinio lankstaus kabelio arba laido negalima pakeisti; jei laidas pažeistas, transformatorius turi būti išmestas į metalo laužą.
14. Jei maitinimo laidas pažeistas, jį reikia pakeisti specialiu laidu arba komplektu, kurį galima įsigyti iš gamintojo arba jo techninės priežiūros atstovo.

Įkrovimo instrukcijos

1. Prijunkite įkroviklį tiesiogiai prie maitinimo šaltinio. Niekada nenaudokite ilgtintuvų.
2. Įkrovikliu galima įkrauti tik ličio jonų akumuliatorių LI- 0554200130NA.
3. Venkite atvirkštinio įkrovimo.
4. Įkrovikliai nėra skirti automobilių akumulatoriams įkrauti.

Baterija

ĮSPĖJIMAS

1. Neišardykite, neatidarykite ir nesusmulkinkite antrinių elementų ar akumuliatorių.
2. Akumuliatorius laikykite vaikams nepasiekiamoje vietoje. Jei baterijas naudoja vaikai, juos reikia prižiūrėti. Smulkias baterijas būtina laikyti mažiems vaikams nepasiekiamoje vietoje.
3. Prarijus elementą ar bateriją, nedelsdami kreipkitės į gydytoją.
4. Nelaikykite elementų ar akumuliatorių karštyje ar ugnyje. Venkite laikyti tiesioginiuose saulės spinduliuose.
5. Saugokite elementą arba akumuliatorių nuo trumpojo jungimo. Nelaikykite elementų ar akumuliatorių netvarkingai dėžutėje ar stalčiuje, kur gali įvykti trumpasis jungimas vienas su kitu arba juos gali įvykti trumpasis jungimas dėl kitų metalinių daiktų.
6. Neišimkite elemento ar akumuliatoriaus iš originalios pakuotės, kol jo nereikia naudoti.
7. Saugokite elementus ar akumuliatorius nuo mechaninių smūgių.
8. Jei elementas išsiliejo, neleiskite skysčiui patekti ant odos ar į akis. Patekus į akis, pažeistą vietą nuplaukite dideliu kiekiu vandens ir kreipkitės į gydytoją.
9. Nenaudokite jokio kito įkroviklio, išskyrus tą, kuris specialiai numatytas naudoti su šia įranga.
10. Atkreipkite dėmesį į pliuso (+) ir minuso (-) ženklus ant elemento, akumuliatoriaus ir įrangos ir įsitikinkite, kad jie naudojami teisingai.
11. Nenaudokite jokių elementų ar akumuliatorių, kurie nėra skirti naudoti su šia įranga.
12. Prietaise netaisykite skirtingų gamintojų, talpos, dydžio ar tipo elementų.
13. Visada įsigykite akumuliatorių, kurį prietaisui rekomenduoja prietaiso gamintojas.
14. Laikykite akumuliatoriaus ilgai įkrauto, kai jo nenaudojate.
15. Jei elementai arba akumuliatoriaus gnybtai yra nešvarūs, nuvalykite juos švaria sausa šluoste.
16. Prieš naudodant antrinius elementus ir akumuliatorius reikia įkrauti. Visada naudokite tinkamą įkroviklį ir vadovaukitės gamintojo instrukcijomis arba įrangos vadovu, kad gautumėte tinkamas įkrovimo instrukcijas.
17. Nepalikite akumuliatoriaus ilgai įkrauto, kai jo nenaudojate.
18. Po ilgesnio laikymo gali prireikti kelis kartus įkrauti ir iškrauti elementus ar akumuliatorius, kad būtų pasiektas maksimalus našumas.
19. Pasilikite originalią gaminio literatūrą, kad galėtumėte ja naudotis ateityje.
20. Naudokite elementą arba akumuliatorių tik pagal paskirtį.
21. Jei įmanoma, iš nenaudojamos įrangos išimkite akumuliatorių.
22. Tinkamai išmeskite.

