

NAVEE Electric Scooter

TR Kullanım Kılavuzu

SPU: V25 Pro/V25i Pro



1. Güvenlik Talimatları

ÖNEMLİ! Ürünü kullanmadan önce lütfen dikkatlice okuyun ve ileride başvurmak üzere saklayın. Ayrıntılı e-kılavuz için lütfen www.naveetech.com adresini ziyaret edin.

- **B**u cihaz, fiziksel, duyuşsal veya zihinsel yetenekleri kısıtlı veya deneyim ve bilgi eksikliği olan kişiler (çocuklar dahil) tarafından, güvenliklerinden sorumlu bir kişinin gözetimi veya kullanımıyla ilgili talimat vermediği sürece kullanılmak üzere tasarlanmıştır.

Cihazla oynamalarını önlemek için çocuklar gözetim altında tutulmalıdır.

- **B**u cihaz, 8 yaşından büyük sürücülerin yanı sıra fiziksel, duyuşsal veya zihinsel yetenekleri kısıtlı veya deneyim ve bilgi eksikliği olan kişiler için, gözetim altında olmaları veya cihazın güvenli bir şekilde çalıştırılması konusunda talimat almaları ve aşağıda içerdiği risklerin farkında olmaları koşuluyla tasarlanmıştır.

Cocuklar cihazla oynamamalıdır. **C**ocukların gözetim olmadan temizlik ve kullanıcı bakımı yapmasına izin verilmez.

- **C**ihaz sadece beraberinde gelen güç kaynağı ünitesi ile kullanılabilir.
- **B**una direksiyon borusu ve manşonu, gövde, katlama mekanizması ve fren sistemi dahildir.
- **S**cooter yalnızca bir kişi tarafından kullanılabilir. **H**er zaman ayakkabı giyme zorunluluğu. **A**racın kullanımını başka yöne çevirmeyin.

Bu ürün yalnızca kişisel sürüş için tasarlanmıştır ve akrobatik kullanım için tasarlanmamıştır.

- **Ü**rün, 16 yaş üstü ve 50 yaş altı sürücüler için önerilir. **B**u ürünü sürmek için uygun olmayan kişiler şunlardır:
 - (1) Alkol veya uyuşturucu etkisi altındaki kişiler, (2) sağlık veya fiziksel koşullar nedeniyle ağır fiziksel faaliyetlerde bulunamayanlar, (3) motor becerilerindeki bozulma nedeniyle dengesini sağlayamayan veya dengesini sağlamakta zorlanan kişiler, (4) Ağırliğı öngörülen sınırı aşan bireyler, (5) hamileler, (6) görme ve/veya işitme bozukluğu olan kişiler.
- **B**u ürünü sürerken geçerli tüm yerel yasa ve yönetmeliklere uyun. **Y**erel yasaların yasakladığı yerlerde sürmeyin. Elektrikli scooterlar için geçerli ulusal standartlar ve düzenlemelerin bulunmadığı ülke ve bölgelerde sürüş yaparken, lütfen bu kılavuzda belirtilen sürücü güvenliği gereksinimlerine kesinlikle uydüğunuzdan emin olun. Brightway Innovation Intelligent Technology (Suzhou) Co., Ltd., kullanım talimatlarına aykırı davranışlar nedeniyle çıkar çatışmasına neden olan tüm mülkiyet, kişisel kayıplar, kazalar, yasal anlaşmazlıklar ve diğer tüm olumsuz olaylar için doğrudan tüm sorumluluğu ve müşterek ve müteselsil sorumluluğu reddeder.
- Hem araçların hem de yayaların geçişine izin verilen trafik şeritlerinde veya yerleşim yerlerinde sürmeyin. Yaya geçidi gibi geçiş hakkı olan yayalar için ayrılmış bir alandan geçerken lütfen scooter'dan inin ve yanında yürüyün.
- İlk sürüşünüz için çocukların, yayaların, evcil hayvanların, araçların, bisikletlerin ve diğer olası engellerin ve tehlikelerin bulunduğu alanlardan kaçınin.
- Bu ürünü kullanmak için gerekli hazırlıklar arasında, direksiyon sisteminin doğru ayarlanması, bağılı tüm aksesuarların (katlama sistemi gibi) doğru şekilde sıkılmış ve hasarsız olması, frenlerin ve tekerleklerin iyi durumda olması yer almaktadır.

- Her sürüşten önce elektrikli scooter üzerinde temel bir inceleme yapın. Gevşek parçalar, düşük akü uyarıları, patlak lastikler veya lastiklerin aşırı aşınması, garip sesler, arızalar ve diğer farklı durumlar gibi anormal durumlar varsa, hemen sürmeyi bırakın ve profesyonel desteği arayın.
- İlk birkaç ayda ciddi kazalardan kaçınmak için uygulamanın temellerini öğrenmek için zaman ayırın. Web sitesinde (www.naveetech.com), uygulama ve güvenli kullanım hakkında bilgi bulacaksınız.
- Güvenli bir şekilde sürmek için önünüzde ne olduğunu net bir şekilde görebilmeli ve başkaları tarafından kolayca görülebilmelisiniz.
- Kötü havalarda, görüş mesafesinin düşük olduğu durumlarda veya yoğun fiziksel efordan sonra sürmeyin.
- Gece sürerken, farınızı yakmalı ve yavaşlamalısınız.
- Kick scooter'dan ayrılmadan önce, kickstand'ın düz bir yüzeye yerleştirildiğinden ve scooter'ın kendi başına durabileceği kadar dengeli olduğundan emin olun.
- Bu elektrikli scooter bir eğlence cihazıdır. Ancak bir kamusal alana girildiğinde, bu bir ulaşım şekli olarak kabul edilecek ve diğer ulaşım modlarıyla aynı potansiyel güvenlik risklerine tabi olacaktır. Bu kılavuzdaki talimatlara göre sürüş yapmak, size ve başkalarına en büyük korumayı sağlayacaktır.
- Kullanıcı, yerel düzenlemelere uygun olarak kullanım kısıtlamalarını kontrol etmelidir.. Scooter'ı yerel yönetmelikler ve kanunların izin verdiği yollarda veya alanlarda sürün ve yalnızca izin verilen alanlara park edin. Yerel yönetmelikler ve yasalar maksimum hız konusunda farklılık gösteriyorsa, yerel yönetmelikler ve yasalar öncelikli olacaktır. Lütfen yol güvenliği ve araç kurallarına saygı gösteriniz ve bunlara uyunuz.
- Yayaalan Geçiş Hakkına saygı gösterin. Aracı kullanırken, özellikle de çocukları korkutmaktan kaçının. Yayaalara arkadan yaklaşırken, onları uyarmak için zilinizi çalın, sollarından geçmek için yavaşlayın ve sağa geçerken düşük hızınızı koruyun (araçların sağdan gittiği ülkeler için geçerlidir). Yayaaların yanından geçerken mümkün olan en düşük hızı koruyun veya araçtan inin.
- Her durumda, yolun kurallarına, kaldırımların kurallarına ve en savunmasız olanlara saygı duyarak yörungenizi ve hızınızı tahmin edin. Görülmediğiniz veya duyulmadığınız bir yaya veya bisikletliye yaklaşırken varlığınıza bildirin. Korumalı geçitleri yürüyerek geçin. Korumalı geçitleri yürüyerek geçin. Yoğun trafik alanlarından veya aşırı kalabalık alanlardan kaçının.
- Yüksek hızda veya duruma uygun veya yeterli olmayan bir hızda (kötü hava koşulları, kötü yol koşulları, vb.) sürüş, potansiyel bir denge veya kontrol kaybına neden olabilir. Herhangi bir riski azaltmak için, kılavuzun tüm talimatlarına uymalısınız. Düşmesi halinde yaralanmaya neden olabileceğinden ürünü monte ederken ve sökerken dikkatli olun.
- Şehirdeki trafik, kaldırımlar veya basamaklar gibi aşılması gereken birçok engel vardır. Engellerin üzerinden atılmaktan kaçınılması tavsiye edilir. Bu engelleri geçmeden önce, yörungenizi ve hızınızı bir yayaya göre tahmin etmek ve uyarlamak önemlidir. Ayrıca bu engellerin şekli, yüksekliği veya kayması nedeniyle tehlikeli hale geldiğinde araçtan inilmesi tavsiye edilir.
- Scooter'inizi, çalışmasına aşına olmayan hiç kimseye ödünç vermeyin. Elektrikli scooter'ı başkalarına ödünç vermeden önce lütfen sürücünün kılavuzu okuduğundan, eğitim videosunu izlediğinden ve temel işlemi anladığından emin olun. Sürücülere, güvenliklerini sağlamak için doğru şekilde koruyucu giysiler giymelerini hatırlatın.
- Uygun eğitim organizasyonları hakkında bilgi için satıcınızla iletişime geçin.
- Her durumda, kendinize ve başkalarına dikkat edin.
- Gidona takılan herhangi bir yük aracın dengesini etkileyecektir.
- Fren sistemindeki keskin kenarlar, dokunulduğunda yaralanmalara neden olabilir. Fren kullanım sırasında ısınabilir.

Kullandıktan sonra dokunmayın.

- A ağırlıklı emisyon ses basıncı seviyesi 70 dB(A)'dan azdır.
- Daha keyifli bir sürüş deneyimi için ürünün rutin bakımının yapılması tavsiye edilir.
- Aşınma ve yıpranmanın neden olduğu keskin kenarları çıkarın.
- Üretici tarafından izin verilmeyen aksesuarlar ve ek parçalar kullanılmamalıdır.
- Düzenli araç bakımı güvenliğe katkıda bulunur.
- Kendiliğinden sıkılan somunlar ve diğer kendiliğinden sıkılan bağlantı elemanları etkinliğini kaybedebilir ve yeniden sıkılmaları gerekebilir.
- Tekerlek aksları, katlama sistemi, direksiyon sistemi ve fren mili dahil tüm cıvatalı bileşenlerin sıklığını düzenli olarak kontrol edin.
- Direksiyon borusu ve manşonu, gidon boğazı, katlama mekanizması veya arka fren dahil olmak üzere aracı hiçbir şekilde değiştirmeyin veya dönüştürmeyin.
- Talimatlarda belirtilmeyen değişiklikleri yapmayınız.
- Scooter'ın taşınırken kapalı olduğundan ve mümkünse orijinal paketinde saklandığından emin olun.
- Yanlış kullanımdan kaynaklanan elektrik çarpması ve yangın gibi kaza sonucu yaralanmaları önlemek için lütfen kullanmadan önce talimatları dikkatlice okuyun ve ileride başvurmak üzere uygun şekilde saklayın.
- Lütfen bu ürünün Kullanım Kılavuzundaki talimatlara uygun olarak kullanın. Bu ürünün uygunsuz kullanımından kaynaklanan herhangi bir kayıp veya hasardan kullanıcı sorumludur.
- Şarj sırasında veya belirli bir çalışma dışı moda geçerken aracı kapatın.
- Şarj portu veya kablosu ıslaksa cihazı şarj etmeyin. Şarj etmeden önce bu kılavuzu dikkatlice okuyun.
- Scooter'ı 40°C'nin üzerindeki veya 0°C'nin altındaki sıcaklıklarda şarj etmeyin.
- Scooter düz/eğimsiz bir yolda sürerken lütfen güvenli bir mesafeyi koruyun. Yağmurlu havalarda fren mesafesi artacaktır.
- Bu ürünün şok emilimi (varsa) ayarlanamaz.
- Cihaz, deniz seviyesinden 2.000 metreyi aşan yüksekliklerde kullanılmak üzere tasarlanmamıştır.
- Servis sırasında ve parça değiştirirken cihazın güç kaynağıyla bağlantısı kesilmelidir.
- Bu transformatörün (şarj cihazının) harici esnek kablosu veya kordonu değiştirilemez; kordon hasar görmüşse, transformatör (şarj cihazı) atılmalıdır.
- Bir tehlikeyi önlemek için, bu transformatörün harici esnek kablosu veya kordonu üretici, servis acentesi veya benzer şekilde kalifiye bir kişi tarafından değiştirilmelidir.
- Bir tehlikeyi önlemek için, güç kablosu hasar görürse, üretici, servis acentesi veya benzer nitelikteki kişiler tarafından değiştirilmelidir.
- Bu ürün, yalnızca kalifiye teknisyenler veya satış sonrası servis personeli tarafından değiştirilebilen piller içermektedir.
- Bu cihaz, yalnızca eğitimli profesyoneller tarafından değiştirilebilen piller içerir.

UYARI: Aküyü yeniden şarj etmek için yalnızca bu cihazla birlikte verilen çıkarılabilir besleme ünitesi kullanılabilir. Asla farklı bir ürünün akü şarj cihazını kullanmayın. Şarj ederken çevredeki

yanıcı maddelerden güvenli bir mesafe bırakın.

- **UYARI: Üçüncü şahıslara ait akü veya akü şarj cihazı kullanmayın. Yalnızca LI-0554200130NA besleme ünitesiyle kullanın.**
- **UYARI! Boğulmayı önlemek için çocukları plastik kaplamalardan uzak tutun.**
- **UYARI! Ürünü asla bir su kaynağının yakınında kullanmayın.**
- **UYARI! Ürün hasar görmüşse derhal kullanmayı bırakın.**
- **UYARI ! Bir araç, tüm mekanik bileşenler gibi yüksek gerilimlere ve aşınmaya maruz kalır. Farklı bileşenler ve malzemeler aşınmaya veya yorgunluğa farklı tepkiler verebilir. Bir bileşenin beklenen hizmet ömrü aşılsa, beklenmedik şekilde kırılarak kullanıcının yaralanmasına neden olabilir. Yüksek gerilimli alanlardaki çatlaklar, çizikler ve renk solması, bileşenin hizmet ömrünün sona erdiğini gösterir; lütfen yetkili veya uzman bir onarım servisiyle iletişime geçin.**

 ayrılabilir güç kaynağı parçası

Çevre Talimatları

Scooter üzerindeki akü takımı şarj edilebilir lityum iyondur ve bu akünün uygunsuz şekilde atılması çevreye zarar verir. Aküyü atmadan önce scooter'dan çıkarmak ve uygun şekilde atmak için aşağıdaki adımları izleyin:

1. Aküyü çıkarmadan önce, lütfen gücü kesin ve aküyü mümkün olduğunca boşaltın, ardından ayak pedini yırtın, pedal ile çerçeve arasındaki sabitleme vidalarını sökün ve ayak pedalını açın.
2. Akü konektörünü fişten çekin, ardından aküyü çıkarın. Herhangi bir yaralanma riskini önlemek için akü kutusuna zarar vermeyin. PİL hasar görmüşse, tuhaf bir koku yayarsa, duman çıkarırsa veya aşırı ısınırsa kullanmayın. Sızıntı yapan bir pili diğer nesnelere uzak tutun.
3. Akü profesyonel bir geri dönüşüm tesisinde atılmalıdır.

Nitelikli bir servis sağlayıcı bulmak için service@navee.tech/www.naveetech.com adresinden bize ulaşın.

2. Paket İeriđi

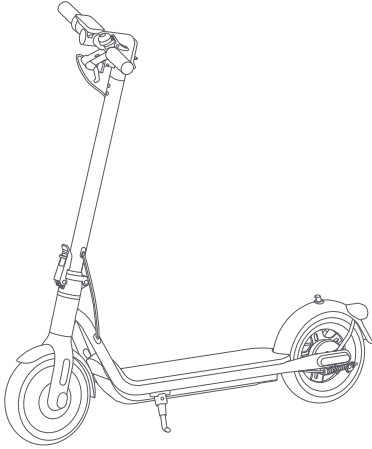

Elektrikli Scooter



Önemli Bilgi



QSG

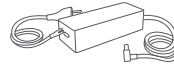

Şarj Cihazı



Alyan Anahtarı

3. Ürüne Genel Bakış

Elektrikli Scooter

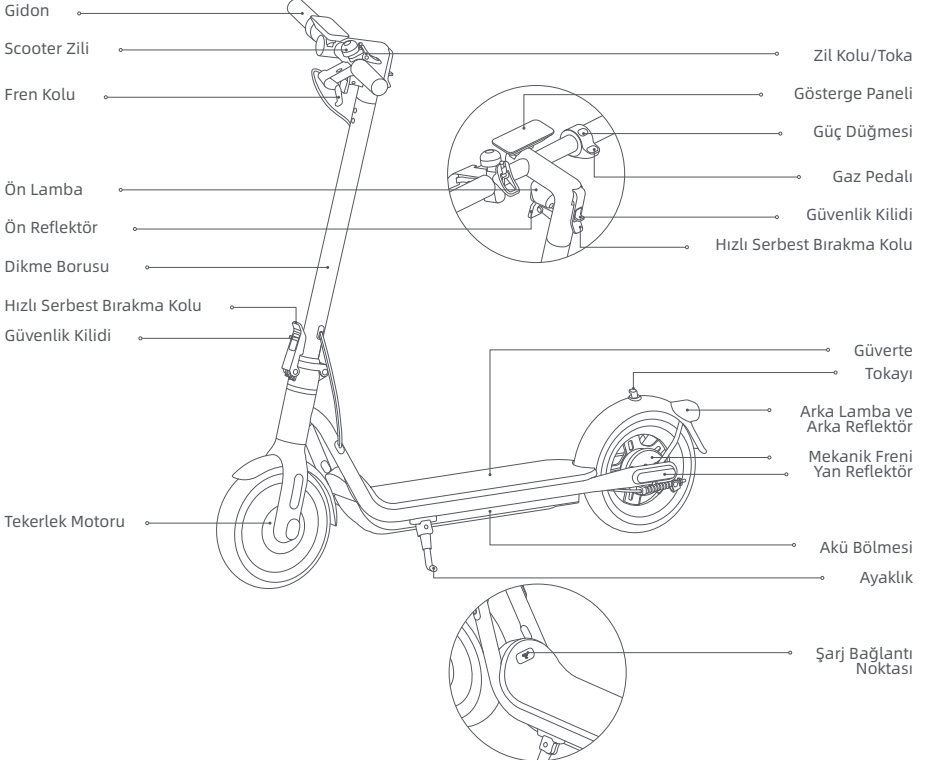

Resimler sadece referans amaçlıdır, lütfen ürünü kullanmadan önce ürün kullanım kılavuzunu okuyun.

Elektrikli Scooter

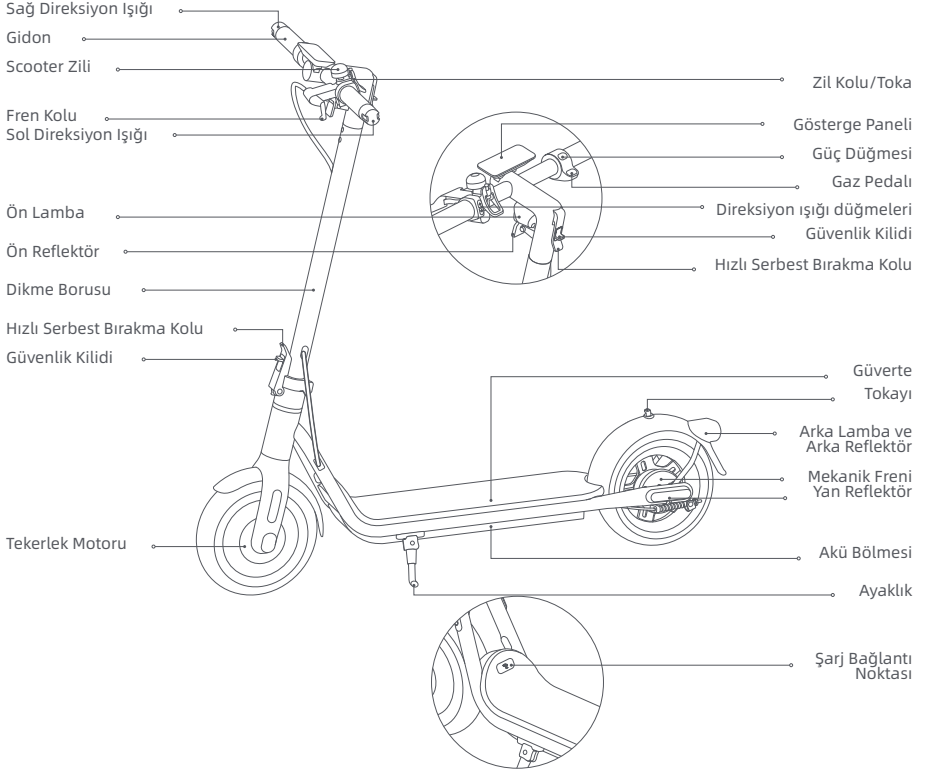

Resimler sadece referans amaçlıdır, lütfen ürünü kullanmadan önce ürün kullanım kılavuzunu okuyun.

3. Ürüne Genel Bakış

Gösterge Paneli

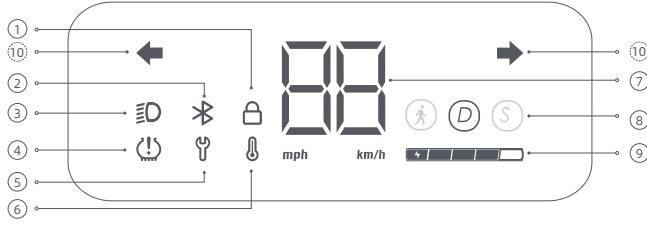



- ① Kilit: Simge yandığında, scooter'ın kilitli olduğunu gösterir. Scooter'ı NAVEE uygulaması aracılığıyla kilitleyebilir / kilidini açabilirsiniz.
- ② Bluetooth simgesi her zaman açıktır ve bu, scooter'ın mobil cihaza başarıyla bağlandığını gösterir.
- ③ Işık: Scooter açıkken, far ve arka lamba güç düğmesine basılarak açılıp kapatılabilir. Uygulama aracılığıyla otomatik ışık algılama işlevini de etkinleştirebilirsiniz. Sürüş sırasında farlar ve arka lamba ortamdaki ışık seviyesine göre otomatik olarak açılıp kapanacaktır.
- Not: Otomatik ışık algılama işlevini etkinleştirdikten sonra ışığı manuel olarak açmak veya kapatmak bu özelliği geçici olarak devre dışı bırakır. Değişikliğin etkili olması için elektrikli scooter'ı yeniden başlatmanız gerekir.
- ④ NAVEE uygulaması aracılığıyla lastikleriniz için bir bakım hatırlatıcı ayarlayabilirsiniz. Şişirme simgesi yandığında, lastik bakımı yapma zamanı gelmiştir. Not: Şarj işlemi tamamlandıktan sonra fişi prizden çekin ve şarj portu kapağını kapatın. İstem: Bakım tamamlandıktan sonra, uygulama istemine göre kontrol panelindeki şişirme hatırlatıcısını kapatın veya fren ve güç anahtarına aynı anda basın ve basılı tutun.
- ⑤ Hata Bildirimi: Kırmızı anahtar simgesi görüntülendiğinde, scooter'da bir sorun olduğunu bildirir.
- ⑥ Sıcaklık Uyarısı: Akü sıcaklığı aşırı yüksek veya düşük ise termometre simgesi yanar. Akü sıcaklığı normal çalışmaya veya fren ve güç anahtarına aynı anda basın ve basılı tutun.
- ⑦ Hız göstergesi: Scooter çalışırken mevcut hızı gösterir. Scooter'da bir sorun olduğunda bir hata kodu görüntülenir. Scooter şarj olurken mevcut akü seviyesini gösterir.
- ⑧ Sürüş Modları: yavaş mod içindir ve maksimum hızı 6 km/s'dir, bu mod etkinleştirildiğinde arka far kırmızı renkte yanıp sönür. D standart mod içindir. S, spor mod içindir.
- ⑨ Akü Seviyesi: Kalan akü seviyesini 5 yatay çubukla görüntüler. Her çubuk, aracın tam akü şarjının yaklaşık %20'sini temsil eder.

⑩ Direksiyon Göstergesi: Scooter açıldığında, sol veya sağ direksiyon düğmesine basılması ilgili direksiyon lambasını ve kontrol paneli göstergesinin yanıp sönmeye neden olur. Buzzer aynı frekansta cevap verecektir. Düğmeye tekrar basıldığında direksiyon lambası söner.

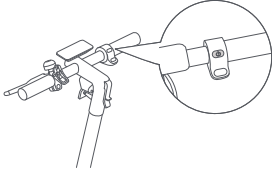
Güç düğmesi



Güç Düğmesi: Scooter'ı çalıştırmak için  düğmesine basın ve scooter'ı kapatmak için  düğmesini 2 ila 3 saniye basılı tutun. Scooter açıkken, ön ve arka farı aç/kapat için bir kez basın ve sürüş modları arasında geçiş yapmak için iki kez basın.

Not: Scooter 10 dakikadan fazla bekleme moduna girdiğinde otomatik olarak kapanacaktır. Bekleme modu, scooter açıldığında ve çalışmadığında scooter'ın şarj edildiğini veya kilittenmediğini gösterir.

4. Montaj

1. Yükseletici tamamen dik konuma geldikten sonra, güvenlik kilidi mandalını kaldırın ve katlanır anahtarları sıkıca içeri doğru itin ve ardından park braketini açın.

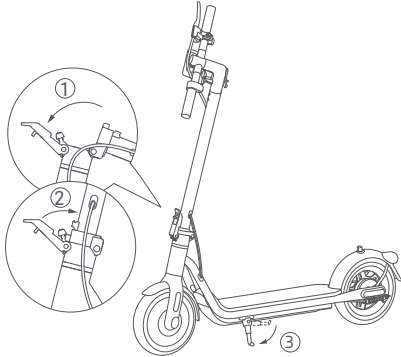

2. Emniyet kilidine basın ve basılı tutun, katlama anahtarını dışarı doğru çekin, gidonu saat yönünün tersine 90 derece döndürün ve ardından katlama anahtarını sıkıca içeri doğru itin.

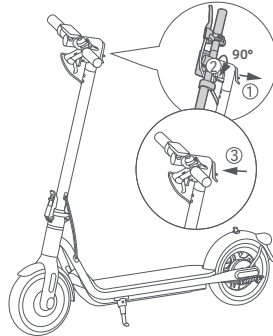

5. Şarj oluyor

Akü şarj cihazı üzerindeki kırmızı LED yeşile döndüğünde elektrikli scooter tamamen şarj olmuştur.

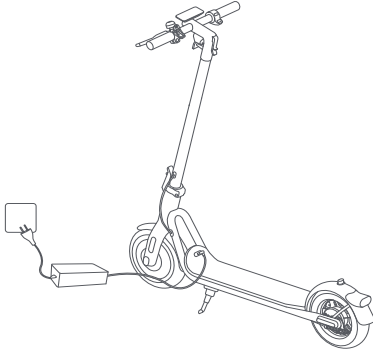

1. Şarj bağlantı noktası kapağını açma



2. Akü şarj cihazını şarj için bağlantı noktasına bağlayın.



3. Şarj ettikten sonra fişi çekin ve şarj portu kapağını kapatın.

UYARI!

- Olası hasarı veya yangını önlemek için yalnızca aküyle birlikte verilen orijinal şarj cihazını kullanın. Şarj sırasında aracı kapatın veya belirli bir çalışma dışı moda getirin.
- Şarj olurken scooter'ınızı asla yağmura maruz bırakmayın ve her zaman içeride şarj edin. Şarj bağlantı noktası veya güç kablosu ıslaksa şarj etmeyin. Akü hasar görmüşse veya suyla ıslanmışsa, akünün şarj edilmesi veya kullanılması yasaktır.

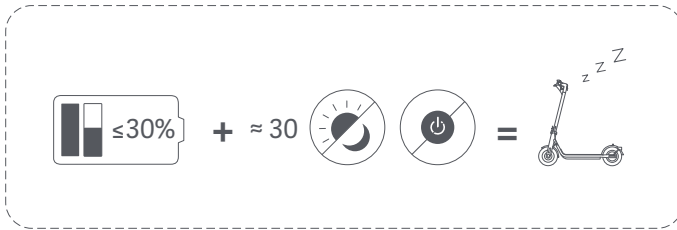

Scooter, akü seviyesi %30'un altındayken yaklaşık bir ay boyunca kapalı kaldığında, scooter uyku moduna girer. Bu durumda, scooter etkinleştirilemez. Uyku modundan çıkmak için akü yaklaşık üç saniye şarj edilmelidir.

6. NAVEE Uygulamasına bağlanın

Not: Güvenliğiniz için, yeni scooter'ınızı cep telefonunuza bağlanana kadar tam olarak etkinleştirilemez; açıldığında, sürekli bip sesi çıkaracak ve azami hızı saatte 10 kilometre ile sınırlı olacaktır. Scooter'ı ilk kez kullanırken, bir güvenlik eğitimine erişilebilen NAVEE uygulaması aracılığıyla etkinleştirilmelidir. Scooter etkinleştirildikten sonra bip sesi kesilecek ve hız sınırı kaldırılacaktır.

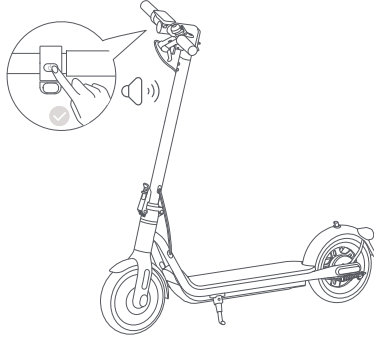

1. Uygulamayı indirmek ve yüklemek için QR kodunu tarayın, ardından kaydedilebilir/giriş yapabilirsiniz.



2. Scooter'ı açın; yanıp sönen bir Bluetooth simgesi, scooter'ın bağlanmayı beklediğini gösterir.

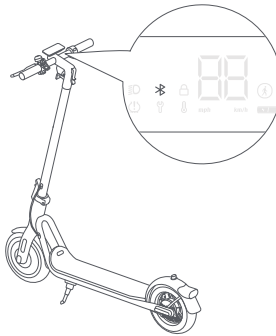

3. NAVEE uygulamasını açın, [Cihazımı bağla] ögesine tıklayın ve scooter'ınızı bağlamak için talimatları izleyin.

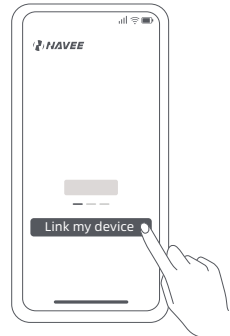

Bluetooth'u Sıfırla

Scooter'ın açık olduğundan emin olun. Sıfırlamak için fren koluna basın ve güç düğmesini 5 kez basın. Scooter bip sesi çıkardığında, başarıyla sıfırlanmıştır.

Fabrika Ayarlarını Geri Yükle

Scooter'ın açık olduğundan emin olun. Fren kolunu sıkın ve aynı anda güç düğmesini 7 saniye basılı tutun. Bir bip sesi duyduğunuzda, scooter'ın fabrika ayarları geri yüklenmiştir. Bu işlem, scooter'da depolanan tüm verileri kalıcı olarak silecektir, lütfen dikkatli olun.

Not: Scooter hareket halindeyken veya kilitliyken fabrika ayarları yüklenemez.

7. Nasıl Sürülür

Sürüşten Önce

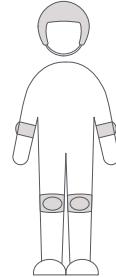
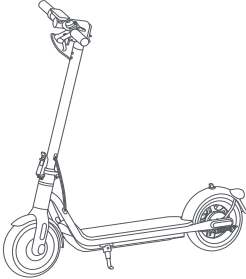

Her sürüşten önce lütfen lastiklerin durumu, kalan akü seviyesini ve scooter'ın gövdesi dahil olmak üzere scooter'ınızın durumunu kontrol edin ve hiçbir bileşenin gevşek veya hasarlı olmadığından emin olun.

Sürüşten önce lütfen her zaman kask, el/bileklik, dizlik, dirseklilik ve diğer koruyucu ekipmanları kullanın.

Sürüşten önce lastik basıncını kontrol edin. 45-50 psi önerilen lastik basıncıdır.

Başlatma ve Hızlandırma

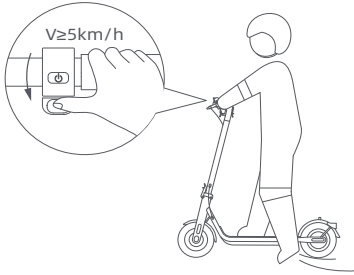

Bir ayak güverteye yerleştirilirken diğeri yavaşıca yerden kaldırılır. Scooter yavaşlamaya başladığında, iki ayağınızı da güverteye koyun ve gaz pedalına hafifçe basın.

İpucu: Bu elektrikli kick scooter, bir elektrik motoruyla çalışır. Sürüş güvenliğinizi için, motor çalışmaya başlamadan önce scooter hızının 5 km/s'ye ulaşması gerekir.

Direksiyon

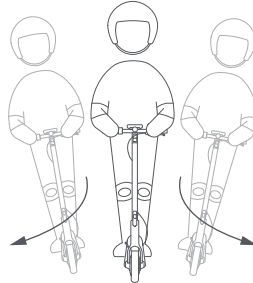

Dönerken vücudunuzu direksiyon yönüne doğru eğin ve gidonu yavaşıca çevirin.

Yavaşlama, Frenleme ve Park Etme

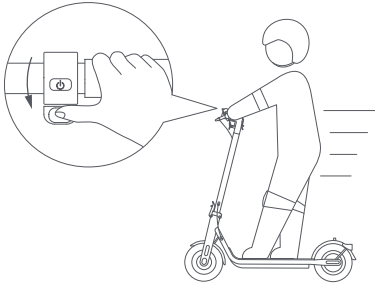

Yavaşlamak için gaz pedalını bırakın ve fren kolunu sıkın.

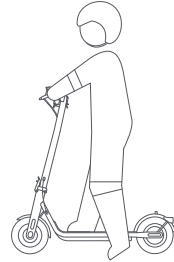

Scooter yavaşladığında veya durduğunda, inmek için bir ayağınızı yere koyun. Scooter'ı park etmeden önce destek ayağını indirin.

PARK UYARISI

- Kick scooter'ınızı yokuşta park etmeyin.
- Kick scooter'dan ayrılmadan önce, kickstand'ın düz bir yüzeye yerleştirildiğinden ve scooter'ın kendi başına durabilecek kadar dengeli olduğundan emin olun.



UYARI: Başkalarının izinsiz kullanmasını önlemek için park halindeyken scooter'ı kilitleyebilirsiniz.

8. Scooter'ınızı Kilitleyin/Kilidini Açın

Scooter kilitlendiğinde motor da kilitlenir ve Bluetooth ve kilit simgeleri hariç kontrol panelindeki tüm simgeler otomatik olarak söner. Scooter Bluetooth bağlantı aralığının dışına çıkarsa Bluetooth bağlantısı kesilir ve simgesi söner.

Scooter'ı uygulamada kilitledikten sonra motor devre dışı kalacak ve güç düğmesi artık çalışmayacaktır. Scooter zorla hareket ettirilirse, ön tekerlek normal şekilde hareket edemez ve sesli alarm ve telefon titreşimi ile birlikte bir yuvarlanma direnci etkinleştirilir. Bu özellik, scooter'ın çalınmasını engelleyemez; lütfen scooter'ınızı güvende tutun. 24 saat kilitledikten sonra scooter otomatik olarak kapanacak ve tekrar açıldığında kilitli kalacaktır. Scooter'ın kilidini açmak için uygulamada ""Kilidi Aç""a dokunun. Scooter'ı kilitlemek aküyü boşaltacağından, lütfen bu işlevi dikkatli kullanın.



Önlemler

Not: Ürünü kullanmadan önce lütfen aşağıdaki önemli güvenlik talimatlarını okuyun ve uygulayın.



Bu ürün aynı anda yalnızca bir kişi tarafından kullanılabilir, başkalarını aynı anda taşımayın.

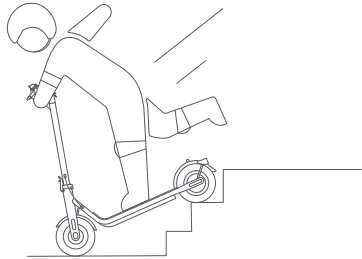

Merdivenlerden inip çıkmaya veya engellerin üzerinden atlamaya çalışmayın.

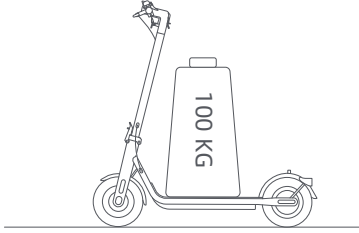

Bu ürün için belirtilen maksimum yük kapasitesini (100 kg) aşmayın.

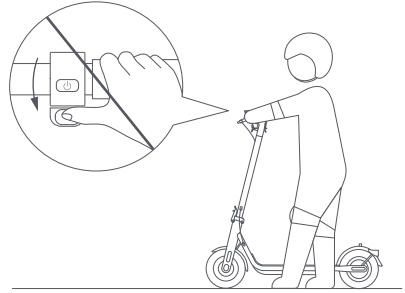

Scoterin yanında yürürken gaza basmayın.

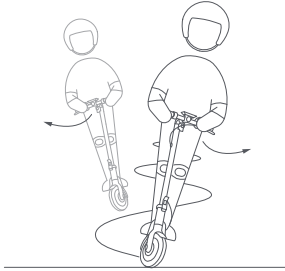

Direksiyon yönünü yüksek hızlarda aniden değiştirmeyin.

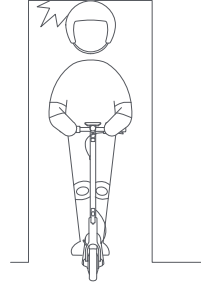

Başınızı kapı çerçevelerine, asansörlere ve başınızın üzerindeki diğer engellere çarpmaktan kaçınin.

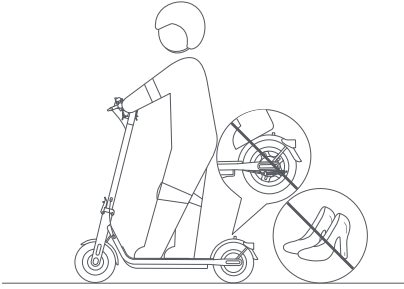

- ⊗ Kullanım sırasında lütfen yüksek topuklu ayakkabı giymeyin.
Ayaklarınızı arka çamurluğun üzerinde tutmayın.

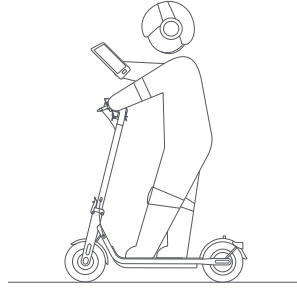

- ⊗ Scooter'ı cep telefonu kullanırken veya kulaklık takarken kullanmayın.

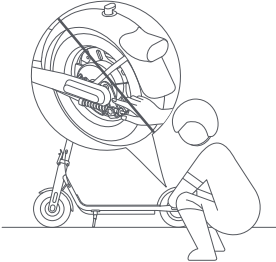

- ⊗ Mekanik frene dokunmayın.

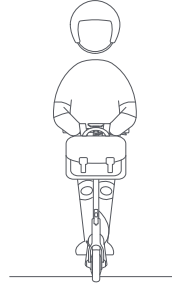

- ⊗ Gidona çanta veya ağır nesnelere asmayın.



Lütfen yağmur, kar, sis, dolu gibi kötü havalarda ve yolun kaygan veya buzlu olduğu durumlarda sürmeyiniz. Yolda yukarıdaki durumlara karşılaşırsanız lütfen acil fren yapmayın.

Mesafenizi koruyun ve durmak için yavaşlayın. Scooter'ınızla yürüyebilir veya ulaşım için katlayabilirsiniz.

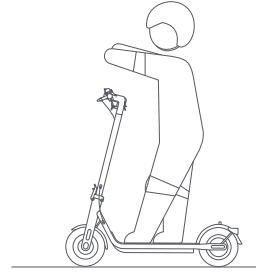

Sürüş sırasında tek bacak veya elle binmek gibi riskli davranışlarda bulunmayın. Her zaman elektrikli scooter üzerinde hem ayaklarınızın hem de ellerinizin bulunduğundan emin olun.

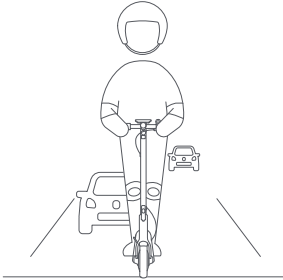

Yerel yasalarca açıkça izin verilmedikçe, halka açık yollarda ve otoyollarda araç kullanmak yasaktır ve yasa dışıdır.



Bozuk yollarda veya diğer kötü yol koşullarında, lütfen dikkatli sürün, yavaşlayın veya araçtan inin. Scooter özel sürüş ürünüdür. Lütfen çukur olmayan düz yollarda sürmeye çalışın.

9. Katla/Aç ve Taşı

Scooter katlanmadan önce KAPATILMALIDIR.

Katla

1.Emniyet kilidine basın ve basılı tutun, katlama anahtarını dışarı doğru çekin, gidonu saat yönünün tersine 90 derece döndürün ve ardından katlama anahtarını sıkıca içeri doğru itin.

2.Dikey boruyu bir elinizle tutarak, emniyet mandalını kaldırarak ve katlama anahtarını dışarı doğru çekerek katlayın.

3.Tokayı kanca ile hizalayın ve birbirine sabitleyin.

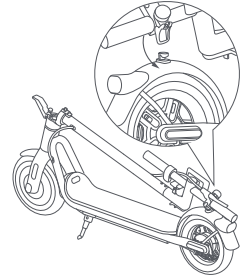
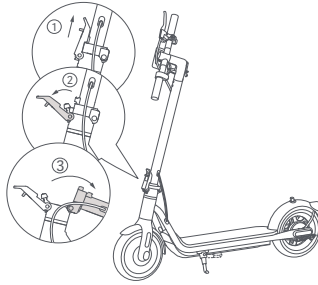
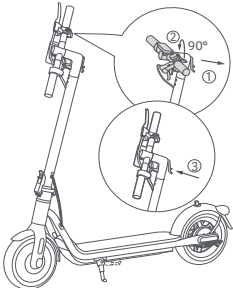

Taşı

Taşıamak için gövdeyi bir veya iki elinizle tutun.

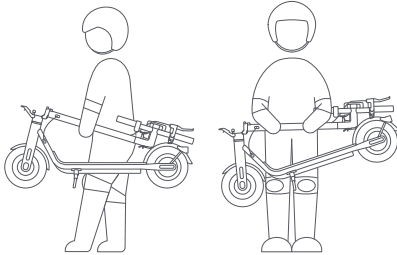

Aç

Kancadan kurtarmak için tokayı yukarı doğru çekin. Gövdeyi tutun, ardından güvenlik kilidini kaldırın ve güvenlik kilidini kaldırırken hızlı serbest bırakma kolunu çekin.

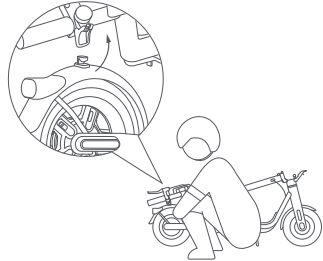

Güvenlik ipuçları: Scooter'ın gövdesini kaldırırken ellerinizi ASLA eklemlerin arasına koymayın, aksi takdirde ciddi yaralanmalara neden olabilir.

10. Bakım ve Onarım

Temizleme

Ürünü temizlemeden önce, scooter'ın güç kaynağını kapattığınızdan, şarj kablosunu çıkardığınızdan ve şarj portu kapağını kapattığınızdan emin olun.

Ana şaseyi yumuşak nemli bir bezle silin, çıkarılması zor kirlere dış fırçası ile temizlenebilir. Daha sonra tüm alanları kuru bir bezle silin.

UYARI!

- Scooter'ı yüksek basınçlı su ile yıkamayın.
- Scooter'ın iç ve dış yapısına zarar verebilecek aşındırıcı temizleyici ile scooter'ı temizlemeyin.

Akü

Akünün ömrünü uzatmak için aküyü her zaman bitmeden şarj edin.

Sürüş, saklama veya şarj sırasında sıcaklıklar belirtilen sınırı aşmamalıdır (özelliklere bakın). Kullanım, saklama ve şarj talimatlarına uyulmaması akünün hasar görmesine, şarj edilememesine ve garantinin geçersiz olmasına neden olabilir.

Scooter, tam olarak şarj edildiğinde yaklaşık 120 ila 180 gün bekleme süresine sahiptir. Uzun süre kullanılmayacaksa 30 günde bir şarj edilmelidir. Akünün şarj olmamasından kaynaklanan onarılamaz hasardan kaçınmak için lütfen bekleme süresine çok dikkat edin.

UYARI!

- Güvenlik riski olabileceğinden, başka model veya markaların akü takımlarını kullanmayın.
- Hasarı ve yangını önlemek için yalnızca orijinal akü şarj cihazını kullanın.
- Akü hasar görmüşse veya su ile ıslanmışsa, şarj etmeyin veya kullanmayın.
- Aküyü çıkarmayın. Aküyü çıkarmak zordur ve yanlış çıkarılması, scooter'ın çalışmasını tehlikeye atabilir.

Depolama

Scooter uzun bir süre kullanılmayacaksa tamamen şarj edilmeli, kapatılmalı ve serin ve kuru bir yerde saklanmalıdır. Scooter'ın taşınırken kapalı olduğundan ve mümkünse orijinal paketinde saklandığından emin olun.

UYARI!

- Lütfen scooter'ı güneş altında sıcakta veya aşırı nemli yerlerde uzun süre bırakmayın.
- Lütfen scooter'ı yanıcı maddelerin yakınına koymayın.
- Bu ürün yerleşik bir lityum akü içerir ve yalnızca yerel yasaların izin verdiği durumlarda taşınabilir.

Lastik Hava Basıncı

Her ay lastik basıncını kontrol edin ve basınç çok düşüğe lastikleri şişirin. Tavsiye edilen lastik basıncı 45-50 psi'dir.

UYARI! Lastik sökme işlemi çok karmaşıktır. Lütfen lastiği yardım almadan çıkarmayın. Yanlış kullanım, scooter'ın çalışmasını etkileyebilir. Lütfen profesyonel desteğe başvurun.

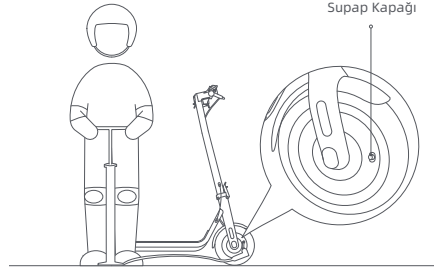

Mekanik Freni Ayarlaması

Alet: 14 mm alyan anahtar (aletin kullanıcı tarafından hazırlanması gerekir).

Ayarlamadan önce scooter'ın kapalı olduğundan ve şarj edilmediğinden emin olun.

Not: Fren çok sıkı olduğunda, fren kablosunun açıkta kalan alt ucunu kısaltmak için vida çubuğundaki somunu saat yönünün tersine çevirmek için aleti kullanın. Fren çok gevşek olduğunda, fren kablosunun açıkta kalan alt ucunu uzatmak için vida çubuğundaki somunu saat yönünün tersine çevirmek için aleti kullanın.

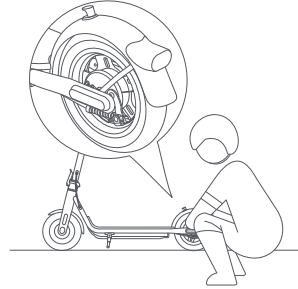

Scooter Bakım Programı (Önerilen):

Düzenli bakım, scooter'ı temiz ve iyi durumda tutmaya, güvenlik tehlikelerini önlemeye, arızaları en aza indirmeye, scooter'ın bozulmasını yavaşlatmaya ve hizmet ömrünü uzatmaya yardımcı olabilir.

Öge	Hizmet Nesnesi	Çalıştırma	Her ay	Her 3 ay	Her 500 km/6 ayda bir	Her 1000 km/1 yılda bir	Her 10000 km/3 yılda bir
Lastikler	Lastik Basıncı	Lastik basıncını 45-50 psi'ye ulaşana kadar şişirin.	√		√	√	√
	Lastik Dişi Aşınması	Lastiğin çatlak, deforme, aşınmış vb. olup olmadığını kontrol edin.			√	√	√
Vidalar	Gidon Montaj Vidaları	Gidon tertibatını gövde tertibatına bağlayan vidayı sıkın (tavsiye edilen tork değeri $4,8 \pm 0,2$ N·m).		√	√	√	√
		Gaz pedalını sıkın (tavsiye edilen tork değeri $1,6 \pm 0,1$ N·m).					
		Fren kolu vidasını sıkın (tavsiye edilen tork değeri $5 \pm 0,2$ N·m).				√	√

Öge	Hizmet Nesnesi	Çalıştırma	Her ay	Her 3 ay	Her 500 km/6 ayda bir	Her 1000 km/1 yılda bir	Her 10000 km/3 yılda bir
Fonksiyonlar	Fren Ayarı	Ayarlamadan önce scooter'ın kapalı olduğundan ve şarj edilmediğinden emin olun. Alet: 14 mm alyen anahtar (aletin kullanıcı tarafından hazırlanması gerekir). Ayar sırasında fren kablosunu sıkamak için kablunun ucunu çekin. Notlar: Fren çok sıkı olduğunda, fren kablosunun açıkta kalan alt ucunu kısaltmak için vida çubuğundaki somunu saat yönünün tersine çevirmek için aleti kullanın. Fren çok gevşek olduğunda, fren kablosunun açıkta kalan alt ucunu uzatmak için vida çubuğundaki somunu saat yönünün tersine çevirmek için aleti kullanın.			√	√	√
	Şarj oluyor	Scooter'ı uygun bir sıcaklıkta şarj edin. Scooter şarj olurken, akü şarj cihazı üzerindeki gösterge kırmızıdır ve scooter tamamen şarj olduğunda yeşile döner. Şarj sırasında kontrol paneli aynı anda şarj durumunu gösterecektir.			√	√	√
	Direksiyon	Dönüş açısının doğru olduğundan ve direksiyonda herhangi bir direnç veya durgunluk olmadığından emin olmak için gidonu 60° sola ve sağa çevirin.				√	√
Önemli Bileşenler	Akü Montajı	Scooter'ı uzun süre saklamadan önce tamamen şarj edin ve her 60 günde bir şarj edin.					√

Tekerlekler, fren balataları veya diğer hassas parçalar aşınmış veya hasar görmüşse ve değiştirilmesi gerekiyorsa lütfen satış sonrası servisle zamanında iletişime geçin.

11. Özellikler

Ürün	NAVEE Elektrikli Scooter				
	İsim	Model	V25-E	V25-D	V25i-E
Boyutlar	Araç: U x G x Y (mm)[1]	1140 x 485 x 1165		1140 x 570 x 1165	
	Katlandıktan sonra: U x G x Y (mm)	1140 x 160 x 505		1180 x 160 x 505	
Net Ağırlık	Araç Net Ağırlığı (kg)	171			
Sürücü	Yük Aralığı (kg)	25-100			
	Kullanım (yıl)	16-50			
	Gövde Uzunluğu (cm)	120-200			
Montajlı Elektrikli Scooter	Maks. Hız (km/sa)	25	20	25	20
	Genel Menzil (km)[2]	Yaklaşık. 25			
	Maks. Tırmanma Açısı (%)	Yaklaşık. 15			
	Uygun Yüzeyler	1 santimetreden az veya 3 santimetreden dar genişlikte çöküntülere sahip çimento veya asfalt yol.			
	Çalışma Sıcaklığı (°C)	-10 ila 40			
	Depolama Sıcaklığı (°C)	-20 ila 45			
	IP derecelendirme	IPX5			
	Şarj Süresi (sa)	Yaklaşık. 4-4,5			
Akü Paketi	Model	T2314-BA2A			
	Nominal Gerilim (VDC)	36			
	Maks. Şarj Gerilimi (VDC)	42			
	Nominal Enerji (Wh)	183,6			
	Akıllı Akü Yönetim Sistemi	Aşırı ısınma, kısa devre, aşırı akım, aşırı deşarj ve aşırı şarja karşı koruma			
	Normal Şarj Sıcaklık Aralığı (°C)	0 ila 40			
	Nominal Kapasite (Ah)	5,1			
Tekerlek Motoru	Nominal Güç (kW; W)	0,3; 300			
Şarj cihazı	Model[3]	LI-0554200130NA			
	Çıkış Gücü (kW; W)	53,3; 0,0533			
	Giriş	100-240 V~ 50-60 Hz			
	Maks. Çıkış Voltajı (VDC)	42			
	Nominal Çıkış (VDC; A)	41,0; 1,3			
Lastik	Ön ve Arka Lastikler	10 inç havalı lastikler			
Bluetooth	Frekans aralıkları (s)	2.4000-2.4835GHz			
	Maks. RF Gücü (dBm)	8			

[1] Araç yüksekliği: Yerden scooter'ın en üst noktası.

[2] Genel aralık: Rüzgar olmadığında ve 25°C sıcaklıkta, scooter 75 kg'lık bir yükte düz bir yüzeyde 15 km/s sabit hızda seyahat etmek için tamamen şarj edilmiştir.

[3] Aküyü şarj etmek için yalnızca pakette bulunan şarj cihazını kullanın. Lütfen Özellikler bölümündeki akü şarj cihazı parametrelerine bakın.

12. Ticari marka ve yasal beyan

'NAVEE' ticari markası TANTU'nun tescilli ticari markasıdır ve TANTU, NAVEE ticari markasının tüm haklarını saklı tutar.

13. Güvenlik Uyarı

	Tehlike! Kullanmadan önce kullanım kılavuzunu okuyun.		UYARI! Sadece kapalı alanda kullanım için (şarj cihazı için).
	UYARI! Dikkatlice okuyun ve ileride başvurmak üzere saklayın.		UYARI Sınıf II cihaz
	UYARI Sıcak Yüzey		UYARI Keskin Kenarlar
	Neme maruz bırakmayın		Şarj cihazı 5000 metreyi aşmayan yüksekliklerde kullanılmak üzere tasarlanmıştır.
	Işık		Dönüş lambası
	Kısa devre korumalı bir güvenlik yalıtım transformatörü içeren SMPS (doğal olarak veya doğal olmayan)		Doğru akım
	SMPS (Anahtar modu güç kaynağı ünitesi)		Alternatif akım
	Zaman gecikmeli minyatür sigorta bağlantısı, burada X, IEC 60127'de verilen zaman/akım karakteristiğinin sembolüdür		Şarj cihazı çıkışının polaritesi, merkez pozitif

14. Hata Giderme

Hata Kodu	Neden	Çözüm Yolu
10	Kontrol Paneli Hatası	Lütfen derhal satış sonrası onarım ve bakım için iletişime geçin.
11/12/28/29/40	Konektör Hatası	
14	Gaz Pedalı Hatası	Lütfen gaz pedalının yerinde olup olmadığını kontrol edin, aksi takdirde normal sürüş yapamazsınız.
		Gaz pedalı kablo demeti gevşek veya hasarlıysa, lütfen derhal satış sonrası onarım ve bakım için iletişime geçin.
15	Fren hatası	Lütfen fren kolunun yerinde olup olmadığını kontrol edin, aksi takdirde normal sürüş yapamazsınız.
		Fren kolu teli aşınır veya kırılırsa, inceleme ve onarım için lütfen derhal satış sonrası servisle iletişime geçin.
18	Motor hatası	Lütfen derhal satış sonrası onarım ve bakım için iletişime geçin.
45	Akü takımı aşırı sıcaklık	Scooter'ın içindeki sıcaklık normale döndükten sonra scooter'ı bekletin ve kullanın.

15. Sertifika

Tehlikeli Maddelerin Kısıtlanması Yönergesi (RoHS)

Bu, Brightway Innovation Intelligent Technology (Suzhou) Co., Ltd. ürünü, elektrikli ve elektronik ekipman 2011/65/EU Ek II ve Directive (EU) 2015/863'te belirli tehlikeli maddelerin dahil olan bileşenler (kablolar, kordonlar, vb.) kullanımına ilişkin kısıtlamaya uygundur.

AB Uygunluk Beyanı



Sağlığın korunmasının bir önemi olarak bu cihaz, genel halkın elektromanyetik alanlara maruz kalmasını sınırlamaya yönelik AB gerekliliklerini karşılamaktadır.

Brightway Innovation Intelligent Technology (Suzhou) Co., Ltd., işbu belgeyle, radyo ekipmanı türünün: V25-E, V25-D, V25I-E ve V25I-D ile uyumludur Yönerge 2014/53/EU ve 2006/42/EC. AB uygunluk beyanının tam metnine aşağıdaki internet adresinden ulaşılabilir: www.naveetech.com

Avrupa Birliği Uyum Beyanı

Avrupa Birliği için akü geri dönüşüm bilgileri



Aküler veya paketleri, aküler ve akümülatörler ve atık aküler ve akümülatörlerle ilgili European Directive 2006/66/EC ve 2013/56/EU değişikliğine uygun olarak etiketlenmiştir. Yönerge, kullanılmış akülerin

ve akümülatörlerin iadesi ve geri dönüşümü için Avrupa Birliği genelinde geçerli olan çerçeveyi oluşturmaktadır. Bu Yönergeye göre, bu etiket, akünün atılmaması gerektiğini, bunun yerine kullanım ömrünün sonunda geri alınması gerektiğini belirtmek için çeşitli akülere uygulanır.

Aküler ve akümülatörler, European Directive 2006/66/EC ve 2013/56/EU sayılı değişiklik uyarınca ayrı olarak toplanacaklarını ve kullanım ömürlerinin sonunda geri dönüştürüleceklerini belirtmek üzere etiketlenmiştir. Akü etiketi ayrıca aküde bulunan metal için kimyasal bir sembol içerebilir (kurşun için Pb, cıva için Hg ve kadmiyum için Cd). Akü ve akümülatör kullanıcıları, bunları sınıflandırılmamış belediye atığı olarak elden çıkarmamalı, bunun yerine akü ve akümülatörlerin iadesi, geri dönüştürülmesi ve işlenmesi için müşterilere sunulan toplama çerçevesini kullanmalıdır. Potansiyel tehlikeli maddelerin varlığı nedeniyle, akü ve akümülatörlerin insan ve çevre sağlığı üzerindeki olası olumsuz etkilerini en aza indirmek için müşteri katılımı çok önemlidir.

Elektrikli ve elektronik ekipmanı (EEE) atık toplama akışına veya atık toplama tesislerine yerleştirmeden önce, son kullanıcı ayrı toplama için aküleri ve/veya akümülatörleri çıkarmalıdır.

Atık Elektrikli ve Elektronik Eşyalar (WEEE) Yönergesi



Bu sembolü taşıyan tüm öğeler elektrikli ve elektronik atıktır (WEEE as in directive 2012/19/EU) ve sınıflandırılmaması evsel atıklarla karıştırılmamalıdır. Bunun yerine, atık ekipmanınızı atık elektrikli ve elektronik ekipmanın geri dönüşümü için devlete veya yerel olarak belirlenmiş bir toplama noktasına teslim ederek insan sağlığını ve çevreyi korumalısınız. Doğru imha ve geri dönüşüm, olası olumsuz çevresel ve sağlık etkilerinin önlenmesine yardımcı olacaktır. Bu toplama noktalarının konumu ve hüküm ve koşullarıyla ilgili ek bilgi için lütfen kurulumcu veya yerel yetkililerle iletişime geçin.

16. Garanti

Ürün, satın alma tarihinden itibaren garanti süresi içindeyse, üretici veya satıcı, normal kullanımda kalite kusurları nedeniyle kusurlu veya hasarlı olduğunu onarlarsa, ürünü ücretsiz olarak onarır, değiştirir veya iade ederiz.

Yürürlükteki yasalar tarafından aksi belirtilmedikçe, değiştirilen ürün veya bileşen yeni olmayabilir, ancak iyi performans göstermeli ve en azından işlevsel olarak orijinal ürün veya bileşene eşdeğer olmalıdır. Garanti süresi, fatura tarihine bağlı olarak ilk satın alma tarihinden itibaren hesaplanır. Geçerli bir fatura yoksa garanti süresi üretim tarihinden üç ay sonra başlayacaktır. Fatura tarihi, ürünün fiili teslim tarihinden sonra ise, garanti süresi, ürünün fiili teslim tarihinden itibaren hesaplanacaktır. Onarılan veya değiştirilen ürünler, garanti süresinin geri kalanında, ancak otuz (30) günden az olmamak üzere garantiden yararlanmaya devam edecektir. Garanti talepleri için lütfen ürünün üreticisi veya distribütörü ile iletişime geçin ve talimatlarını izleyin. Garanti talebinde bulunurken geçerli, doğru ve eksiksiz bir satış faturası sunulmalıdır. Yukarıdaki garanti, aşağıdakilerden kaynaklanan arıza veya hasarı kapsamaz: (a) uygunsuz sıcaklık, nem veya diğer çevresel koşullar dahil ancak bunlarla sınırlı olmamak üzere yanlış kullanım, kötüye kullanım veya uygun olmayan nakliye, bakım veya depolama; (b) mücbir sebepler, kazalar, ağ veya elektrik kesintileri ve kontrolümüz dışındaki diğer olaylar; (c) üretici izni olmadan onarım veya sökmeye; (d) herhangi bir üçüncü şahıs ürünü veya hizmetinin hasara yol açma şekli; (e) ürün için belirlenen veya amaçlananlar dışındaki kullanımlar; (f) ürünün kullanım talimatlarına aykırı kullanılması; (g) ürünün ticari kullanımı; veya (h) scooter gövdesi tarafından kaydedilen toplam kilometrenin 2000 kilometreyi aşması. Garanti, ürünün normal kullanımı sırasında kaplama, solvent veya diğer kimyasalların kullanılmasından kaynaklanan normal aşınma ve yıpranmayı veya eskimeyi, çizikleri, aşınmaları veya sorunları kapsamaz. Bu garanti, ürünün orijinal tanımlama etiketinin değiştirilmesi veya hasar görmesi durumunda geçersizdir. Garanti kapsamı, ürünlerin ve içerdiği malzemelerin bütünlüğünü ve eksiksizliğini içermez. Ürünleri teslim aldıktan hemen sonra incelemeli ve tespit edilen tutarsızlıklara itiraz etmelisiniz. Yukarıdaki garanti beyanı ürünlerimiz için geçerlidir. Bu garanti size belirli yasal haklar ve yasalar kapsamında sahip olabileceğiniz diğer hakları sağlar. Bu belgedeki hiçbir şey, haklarınızı yasalara göre sınırlandırmayacak veya hariç tutulamayacak şekilde etkilemez.

Ürün için garanti bilgileri:

Bu ürün herhangi bir mekanik bileşenle ayırdır. Scooter aşırı strese ve aşınmaya karşı dayanıklıdır. Farklı malzemeler ve parçalar (scooter mekanizması, aks) aşınma ve yorgunluğa farklı tepkiler verebilir. Bileşen beklenen hizmet ömrüne ulaşırsa beklenmedik bir şekilde kırılarak yaralanma riski oluşturabilir. Herhangi bir kusur bulunursa, lütfen etkilenen bileşenleri hemen onarın ve değiştirin. Aşırı yük altındaki alanda çatlaklar, çizikler ve renk değişikliği varsa, bileşenin kullanım ömrü sona ermiştir. Bileşeni değiştirmek için lütfen mümkün olan en kısa sürede üretici veya bayi ile iletişime geçin.

Yerel düzenlemelere göre, Navee garanti hizmeti vermektedir, ancak farklı parçaların farklı garanti süreleri vardır. Ayrıntılar için lütfen resmi Navee web sitesine veya yerel bir bayiye danışın.

Garanti belgesi

Meşru haklarınızı ve çıkarlarınızı korumak için ürünü satın alırken aşağıdaki bilgileri açıkça doldurmanızı ve satış mührününü yapıştırmanızı öneririz:

Kullanıcı bilgileri	Ad Soyad		E-posta	
	Posta adresi			
	İletişim numarası		Posta Kodu	
Ürün Bilgisi	Ürünün Adı		Satış tarihi	
	Ürün modeli		Fatura numarası	
Satıcı bilgileri	Ad		İletişim numarası	
	Adres		Posta Kodu	
Not:				
(1) Bu form, satıcının mührü ile onaylanacaktır.				
(2) İlgili "üç garanti" yönetmeliğine uygun ürünler için bu garanti kartı "üç garanti belgesi" ile eşdeğerdir.				
(3) Bakım kaydı, yetkili servis kuruluşu tarafından düzenlenen fişe tabidir. Lütfen servis talebinde bulunduktan sonra güvenli bir yerde saklayın.				

Şarj cihazı

UYARI

1. Şarj cihazı yalnızca iç mekanlarda kullanılmak üzere tasarlanmıştır. Yağmura veya kara maruz bırakmayın.
2. Aşırı ısınıp kırılabilecekleri için şarj edilemeyen pilleri kullanmayın.
3. Diğer pil türlerinin yanlış kullanılması patlayarak kişisel yaralanmaya ve hasara neden olabilir.
4. Pilleri yakmayın, parçalarına ayırmayın veya kısa devre yaptırmayın.
5. Pillerin performansı önemli ölçüde azalırsa pilleri değiştirme zamanı gelmiştir.
6. Şarj cihazını kullanmadığınız zamanlarda serin ve kuru bir yerde saklayın.
7. Akü bağlantılarını yapmadan veya kesmeden önce beslemeyi kesin.
8. Patlayıcı gazlar. Alevleri ve kıvılcımları önleyin. Şarj sırasında yeterli havalandırma sağlayın.
9. Şarj sırasında pilin iyi Havalandırılmış bir alana yerleştirilmesi gerekir.
10. Elektrikli aletleri çocukların ve hareket kabiliyeti sınırlı kişilerin erişemeyeceği yerlerde saklayın. Cihazları gözetimsiz kullanmalarına izin vermeyin.
11. Bu cihaz, cihazın nasıl kullanılacağına dair güvencilerinden sorumlu bir kişiden gözetim veya talimat almadıkça, fiziksel, duyuşsal veya zihinsel yetenekleri azalmış veya deneyim ve bilgi eksikliği olan kişiler (çocuklar dahil) tarafından kullanılmak üzere tasarlanmamıştır.
12. 8 yaş ve üstü çocukların yanı sıra fiziksel, duyuşsal veya zihinsel yetenekleri azalmış veya deneyim ve bilgi eksikliği olanlar, cihazın güvenli kullanımı konusunda gözetim veya talimat almışlarsa ve ilgili riskleri anlamışlarsa bu cihazı kullanabilirler. Çocukların cihazla oynamasına izin verilmez. Temizlik ve kullanıcı bakımı, gözetimsiz çocuklar tarafından yapılmayacaktır.
13. Bu transformatörün harici esnek kablosu veya kordonu değiştirilemez; Kablonun hasar görmesi durumunda transformatör hurdaya ayrılacaktır.
14. Besleme kablosu hasar görürse, üreticiden veya servis temsilcisinden temin edilebilecek özel bir kablo veya tertibat ile değiştirilmelidir.

Şarj talimatları

1. Şarj cihazını doğrudan bir güç kaynağına bağlayın. Asla uzatma kabloları kullanmayın.
2. Şarj cihazı sadece Lityum-iyon pili şarj edebilir LI-0554200130NA.
3. Ters şarjdan kaçının.
4. Şarj cihazları, otomobil akülerini şarj etmek için tasarlanmamıştır.

Akü Paketi

UYARI

1. İkincil hücreleri veya pilleri sökmeyin, açmayın veya parçalamayın.
2. Pilleri çocukların ulaşamayacağı yerde saklayın. Çocukların pil kullanımı gözetim altında yapılmalıdır. Özellikle küçük pilleri küçük çocukların erişemeyeceği bir yerde saklayın.
3. Bir hücre veya pil yutulması durumunda derhal tıbbi yardım alın.
4. Hücreleri veya pilleri ısıya veya ateşe maruz bırakmayın. Doğrudan güneş ışığında depolamaktan kaçının.
5. Bir hücreye veya pile kısa devre yaptırmayın. Hücreleri veya pilleri, birbirlerini kısa devre yapabilecekleri veya diğer metal nesnelere tarafından kısa devre yapabilecekleri bir kutu veya çekmeceye gelişigüzel bir şekilde saklamayın.
6. Kullanım için gerekli olana kadar hücreyi veya pili orijinal ambalajından çıkarmayın.
7. Hücreleri veya pilleri mekanik şoka maruz bırakmayın.
8. Hücre sızıntısı durumunda sıvının cilt veya gözlerle temas etmesine izin vermeyin. Temas halinde etkilenen bölgeyi bol miktarda suyla yıkayın ve tıbbi yardım alın.
9. Ekipmanla birlikte kullanılmak üzere özel olarak sağlanan şarj cihazı dışında herhangi bir şarj cihazı kullanmayın.
10. Hücre, pil ve ekipman üzerindeki artı (+) ve eksi (-) işaretlerine dikkat edin ve doğru kullanıldığından emin olun.
11. Ekipmanla birlikte kullanılmak üzere tasarlanmamış herhangi bir hücre veya pil kullanmayın.
12. Farklı üretim, kapasite, boyut veya tipteki hücreleri bir cihaz içinde karıştırmayın.
13. Her zaman cihaz üreticisinin ekipman için önerdiği pili satın alın.
14. Hücreleri ve pilleri temiz ve kuru tutun.
15. Kirlenmeleri durumunda hücreyi veya pil terminalerini temiz, kuru bir bezle silin.
16. İkincil hücrelerin ve pillerin kullanımdan önce şarj edilmesi gerekir. Her zaman doğru şarj cihazını kullanın ve doğru şarj talimatları için üreticinin talimatlarına veya ekipman kılavuzuna bakın.
17. Kullanılmadığı zaman pili uzun süre şarjda bırakmayın.
18. Uzun süreli depolamadan sonra, maksimum performans elde etmek için hücrelerin veya pillerin birkaç kez şarj edilmesi ve boşaltılması gerekebilir.
19. Gelecekte başvurmak üzere orijinal ürün literatürünü saklayın.
20. Hücreyi veya pili yalnızca amaçlandığı uygulamada kullanın.
21. Mümkünse, kullanılmadığında pili ekipmandan çıkarın.
22. Uygun şekilde atın.

