

# NAVEE Electric Scooter

**DK** Brugervejledning

SPU: V25 Pro/V25i Pro



# 1. Sikkerheds instruktioner

**VIGTIG!** Læs manualen omhyggeligt før du bruger produktet og gem det til fremtidig reference. For en detaljeret e-manual, besøg venligst [www.naveetech.com](http://www.naveetech.com).

- **D**ette apparat er ikke beregnet til at blive brugt af personer (inklusive børn) med nedsatte fysiske, sensoriske eller mentale evner eller mangel på erfaring og viden, medmindre de har fået opsyn eller instruktion i brugen af apparatet af en person, der er ansvarlig for deres sikkerhed.
  - B**ørn skal være under opsyn for at sikre, at de ikke leger med apparatet.
- **D**ette apparat er beregnet til førere over 8 år og personer med fysiske og personer med nedsatte fysiske, sensoriske eller mentale evner eller mangel på erfaring og viden, hvis de har fået opsyn eller instruktion i brugen af apparatet på en sikker måde og forstår de involverede farer.
  - **B**ørn må ikke lege med apparatet. **R**engøring og brugervedligeholdelse må ikke udføres af børn uden opsyn.
  - **A**pparatet må kun bruges med den strømforsyningsenhed, der følger med apparatet.
  - **F**ør du kører, skal du altid bære hjelme, hånd-/håndledsbeskyttere, knæbeskyttere, albueskyttere og andet beskyttelsesudstyr.
  - **L**øbehjulet må kun bruges af én person. **F**orpligtelse til altid at have sko på. **U**ndlad at omdirigere brugen af køretøjet.
    - D**ette produkt er kun til privat brug og er ikke beregnet til akrobatisk brug.
  - **P**roduktet anbefales til førere over 16 år og under 50 år. **P**ersoner, der ikke er egnede til at køre på dette produkt, omfatter: (1) personer under påvirkning af alkohol eller stoffer, (2) personer, der ikke er i stand til at deltage i anstrengende fysiske aktiviteter på grund af helbredsmæssige eller fysiske forhold, (3) personer, der ikke er i stand til at holde balancen, eller som ikke kan holde balancen på grund af nedsat motorik, (4) personer, hvis størrelse overstiger vægtgrænsen, (5) kvinder, der er gravide, (6) personer, der lider af syns- og/eller hørenedsættelse.
  - **O**verhold lokale love og regler, når du kører på dette produkt. **K**ør ikke hvor det er forbudt i henhold til lokal lovgivning.
  - Når du kører i lande og regioner, hvor der ikke er relevante nationale standarder og regler for elektriske løbehjul, skal du sørge for nøje at overholde sikkerhedskravene for førere i denne betjeningsvejledning. Brightway Innovation Intelligent Technology (Suzhou) Co., Ltd. vil ikke bære noget direkte ansvar og solidarisk ansvar for al ejendom, personlige tab, ulykker, juridiske tvister og alle andre uønskede hændelser, der forårsager interessekonflikter forårsaget af brugen af adfærd i strid med brugermanualen.
  - Kør ikke i vejbaner eller boligområder, hvor både køretøjer og fodgængere er tilladt. Når du passerer gennem et sted, der er udpeget til fodgængere, er du berettiget til vigepligtslovgivningen, såsom fodgængerovergang, bedes du stå af for at gå sammen med løbehjulet.
  - Vælg ikke steder, hvor børn, fodgængere, kæledyr, køretøjer, cykler eller andre forhindringer og potentielle farer kan dukke op på din første tur.
  - Nødvendige forberedelser til brug af dette produkt omfatter: at sikre, at styresystemet er korrekt justeret, at alt tilsluttet tilbehør (såsom foldesystemet) er korrekt spændt og ubeskadiget, og at bremsen og hjul er i god stand.

- Udfør en grundlæggende inspektion af el-løbehjulet før hver tur. Hvis der er unormale forhold, såsom løse dele, advarsler om lavt batteri, flade dæk eller overdrevet slid på dæk, mærkelige lyde, fejlfunktioner og andre unormale forhold, skal du stoppe med at køre med det samme og tilkalde professionel support.
- Nødvendige forberedelser til brug af dette produkt omfatter: at sikre, at styresystemet er korrekt justeret, at alt tilsluttet tilbehør (såsom foldesystemet) er korrekt spændt og ubeskadiget, og at bremses og hjul er i god stand.
- For at køre sikkert skal du tydeligt kunne se, hvad der er foran dig, og du skal være tydeligt synlig for andre.
- Kørløst på dårligt vejr, dårligt sigtbarhed eller efter intens fysisk anstrengelse.
- Tænd forlygterne og sænk hastigheden, når du kører i mørke.
- Sørg for, at kickstativet er placeret på en flad overflade, og at kick-scooteren er stabil nok til at stå alene, før du forlader den.
- Dette elektriske løbehjul er en fritidsenhed. Men når man går ind på et offentligt område, vil det blive betragtet som et transportmiddel og underlagt mulige sikkerhedsrisici for alle transportmidler. At køre i nøje overensstemmelse med instruktionerne i denne manual vil beskytte dig og andre i størst muligt omfang.
- Føreren bør kontrollere grænserne for brug i overensstemmelse med de lokale regler. Kørløst på de veje eller områder, der er tilladt i henhold til lokale regler og love, og parker dem på de tilladte områder. Løbehjulets maksimale hastighed er begrænset til 25 km/t. Hvis de lokale regler og love har forskellige bestemmelser om den maksimale hastighed, vil de lokale regler og love være gældende. Respekter og følg færdselsikkerheden og køretøjsreglerne.
- Respekter fodgængeres forkørselsret. Prøv ikke at forskrække dem under kørsel, især børn. Når du kører bagved fodgængere, skal du ringe på din klokke for at give dem en advarsel og sænke farten på dit løbehjul for at passere fra deres venstre side, og holde til højre med lav hastighed, mens du kører hen over dem (gælder for lande, hvor køretøjer kører til højre). Når du kører på tværs af fodgængere, skal du holde den laveste hastighed eller stå af køretøjet.
- Under alle omstændigheder skal du foregribe din bane og din hastighed, mens du respekterer vejen, fortovet og de mest sårbare personer. Giv besked om din tilstedeværelse, når du nærmer dig en fodgænger eller cyklist, når du ikke bliver set eller hørt. Kryds de beskyttede passager, mens du går. Undgå områder med høj trafik eller overfyldte områder.
- At køre med høj hastighed eller en hastighed, der ikke er passende eller tilstrækkelig til situationen (dårlige vejrforhold, dårlige overfladeforhold eller lignende) kan føre til et potentielt tab af stabilitet eller tab af kontrol. For at reducere enhver risiko skal du følge alle instruktioner i denne manual. Vær forsigtig ved montering og afmontering af produktet, da det kan falde ned og forårsage skade.
- Trafikken i byen har mange forhindringer på krydse, såsom kantsten eller trapper. Det anbefales at undgå forhindringsspring. Det er vigtigt at forudse og tilpasse din bane og hastighed til en fodgænger, før du krydser disse forhindringer. Det anbefales også at komme af køretøjet, når disse forhindringer bliver farlige på grund af deres form, højde eller glidning.
- Udlån ikke dit løbehjul til dem, der ikke kender betjeningen. Før du udlåner el-løbehjulet til andre, skal du sørge for, at føreren har læst denne instruktionsmanual og set instruktionsvideoen og forstået den grundlæggende betjening. Mind førere om at bære sikkerhedsbeskyttelse korrekt for at sikre førerens sikkerhed.
- Kontakt din sælger for passende uddannelsesorganisationer.
- I alle tilfælde skal du passe på dig selv og andre.
- Enhver belastning på styret vil påvirke køretøjets stabilitet.
- Rør ikke ved bremsesystemet, da det kan forårsage skader på grund af skarpe kanter. Bremsen kan blive varm under

brug. Rør ikke efter brug.

- Det A-vægtede emissionslydtryksniveau er mindre end 70 dB(A).
- For en bedre køreoplevelse anbefales det at udføre en regelmæssig vedligeholdelse af produktet.
- Fjern eventuelle skarpe kanter forårsaget af brug.
- Tilbehør og eventuelle yderligere dele, som ikke er godkendt af producenten, må ikke anvendes.
- Regelmæssig vedligeholdelse af køretøjet er en sikkerhedsfaktor.
- De selvspændende møtrikker samt de øvrige selvspændende befæstigelses kan miste deres effektivitet, og de skal muligvis efterspændes.
- Kontroller regelmæssigt tilspændingen af de forskellige boltede elementer, især hjulakserne, foldesystemet, styresystemet og bremseakslen.
- Undlad at ændre eller transformere køretøjet, inklusive styrerøret og muffen, frempinden, foldemekanismen og bagbremsen.
- Foretag ikke ændringer, der ikke er angivet i instruktionerne.
- Sørg for, at løbehjulet er slukket, når den transporteres og opbevares i dens originale emballage, hvis det er muligt.
- For at undgå utilsigtede skader såsom elektrisk stød og brand forårsaget af forkert brug, bedes du læse instruktionerne omhyggeligt før brug, og opbevare dem korrekt til fremtidig reference.
- Brug venligst dette produkt i overensstemmelse med instruktionerne i brugermanualen. Førere er ansvarlige for ethvert tab eller skade, der opstår som følge af forkert brug af dette produkt.
- Sluk køretøjet, eller sæt det i en ikke-driftstilstand under opladning.
- Oplad ikke, hvis ladeporten eller ladekablet er vådt. Læs denne manual omhyggeligt før opladning.
- Oplad ikke løbehjulet ved en omgivende temperatur over 40°C eller under 0°C.
- Hold en sikker afstand, når scooteren kører på en jævn vej uden hældning. Bremselængden vil øges i vådt vejr.
- Støtdabsorberingen på dette produkt kan ikke justeres (hvis relevant).
- Apparatet er ikke beregnet til brug i højder på mere end 2000 m over havets overflade.
- Apparatet skal være afbrudt fra strømkilden under service og ved udskiftning af dele.
- Det eksterne fleksible kabel eller ledning på denne transformator (oplader) kan ikke udskiftes; hvis ledningen er beskadiget, skal transformeren (opladeren) skrottes.
- Hvis det eksterne fleksible kabel eller ledningen til denne transformator er beskadiget, skal det udskiftes af producenten eller deres serviceagent eller en tilsvarende kvalificeret person for at undgå en fare.
- Hvis forsyningsledningen er beskadiget, skal den udskiftes af producenten, dennes serviceagent eller lignende kvalificerede personer for at undgå en fare.
- Dette produkt indeholder batterier, som kun kan udskiftes af kvalificerede teknikere eller af eftersalgsservice.
- Dette apparat indeholder batterier, som kun kan udskiftes af fagfolk.

**ADVARSEL: Med henblik på genoplading af batteriet må du kun bruge den aftagelige forsyningsenhed, der følger med dette apparat. Brug ikke en batterioplader fra et andet produkt.**

- Hold sikker afstand til de omgivende brændbare stoffer under opladning.
- **ADVARSEL:** Brug ikke batterier eller batteriopladere fra en tredjepart. Brug kun med LI-0554200130NA forsyningsenhed.
- **ADVARSEL!** Hold plastikbetræk væk fra børn for at undgå kvælning.
- **ADVARSEL!** Brug aldrig produktet tæt på en vandkilde.
- **ADVARSEL!** Stop med at bruge produktet, når det er beskadiget.
- **ADVARSEL!** Som med enhver mekanisk komponent er et køretøj udsat for høje belastninger og slid. De forskellige materialer og komponenter kan reagere forskelligt på slid eller træthed. Hvis den forventede levetid for en komponent er overskredet, kan den pludselig gå i stykker og dermed risikere at forårsage skader på føreren. Revner, ridser og misfarvninger i områder, der er udsat for høje belastninger, indikerer, at komponenten har overskredet sin levetid. Kontakt venligst en autoriseret eller specialiseret reparatør.

 aftagelig strømforsyningsdel

## Miljøinstruktioner

Løbehjulet indeholder en genopladelig lithium-ion batteripakke, og forkert bortskaffelse af disse batterier vil skade miljøet. Følg nedenstående trin for at fjerne batterierne, før du kasserer løbehjulet og kasser batterierne korrekt:

1. Før du fjerner batterierne, er det bedre at bruge dem op og sørge for, at løbehjulet er afbrudt fra strømforsyningen. Skru derefter bunddækslet af løbehjulet af for at fjerne det.
2. Tag batteristikket ud, og fjern derefter batterierne. Beskadig ikke batterikassen for at undgå risiko for skader. Brug ikke batteriet, hvis det er beskadiget, har en mærkelig lugt, udsender røg eller bliver overophedet. Hold et utæt batteri væk fra andre genstande.
3. Bortskaf de fjernede batterier på et professionelt genbrugssted.

For at finde en kvalificeret servicebutik, kontakt os via [service@navee.tech](mailto:service@navee.tech)/[www.navee.tech](http://www.navee.tech)

## 2. Indhold af pakken

---

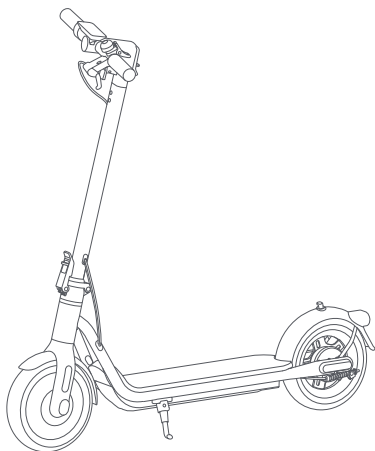

El-løbehjul



Vigtig information



QSG

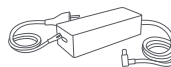

Strømadapter



Unbrakonøgle

### 3. Produktoversigt

#### El-løbehjul

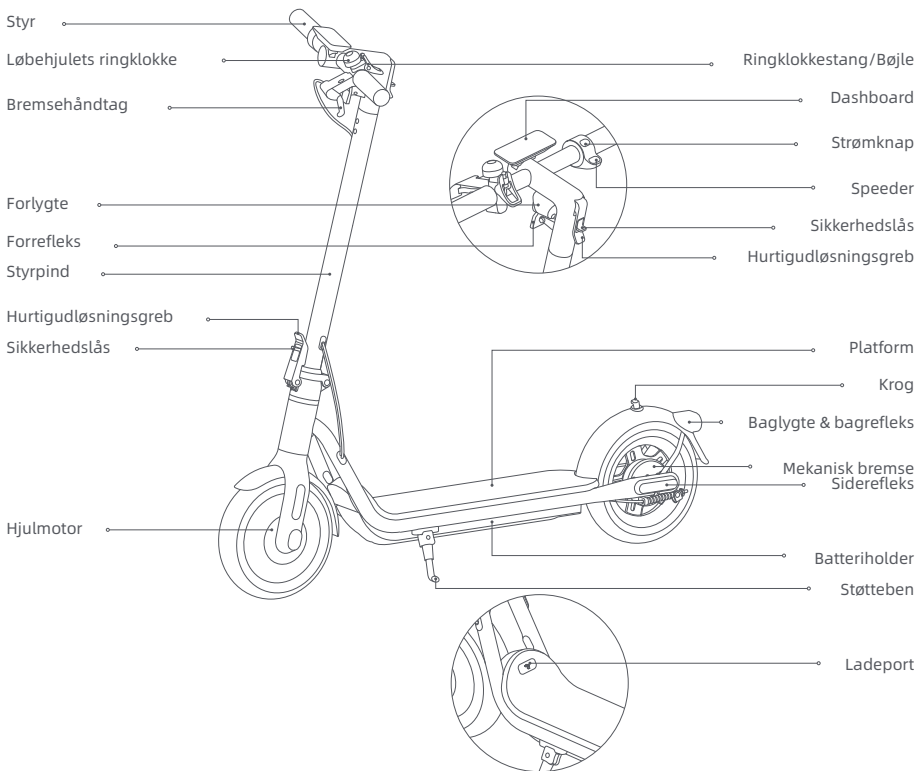

Illustrationerne i denne manual er kun til reference, det faktiske udseende afhænger af det faktiske produkt.

## El-løbehjul

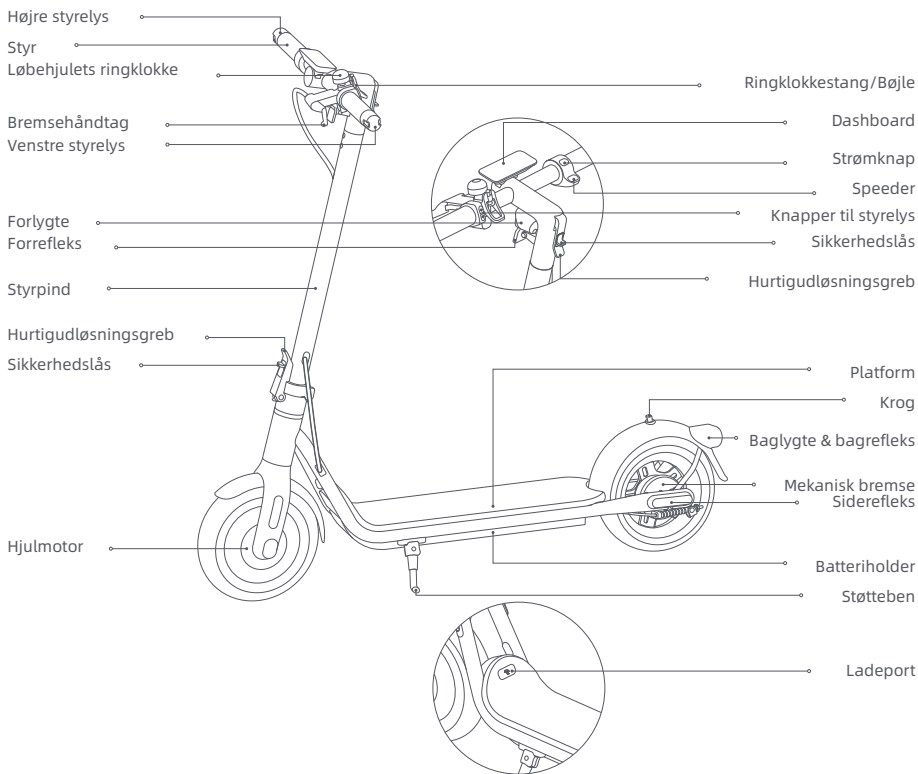

Illustrationerne i denne manual er kun til reference, det faktiske udseende afhænger af det faktiske produkt.



## 3. Produktoversigt

### Dashboard

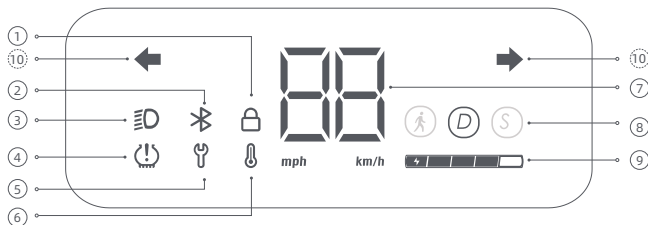

- ① Lås: Når ikonet lyser op, indikerer det, at løbehjulet er låst. Lås løbehjulet/lås løbehjulet op via NAVEE-appen.
- ② Bluetooth: Bluetooth-ikonet er altid tændt, hvilket indikerer, at løbehjulet er blevet forbundet med den mobile enhed.
- ③ Lys: Når scooteren er tændt, skal du trykke på tænd/sluk-knappen for at tænde/slukke forlygten og baglygten. Alternativt kan du aktivere den automatiske lysfølsomme funktion via APP'en. Under kørslen vil forlygten og baglygten tænde/slukke automatisk baseret på lysstyrken i omgivelserne.

Bemærk: Hvis du tænder eller slukker lyset manuelt efter at have aktiveret den automatiske lysfølsomme funktion, vil denne funktion midlertidigt blive deaktiveret. Du bliver nødt til at genstarte el-scooteren, før den træder i kraft.



- ④ Oppumpning: Du kan indstille påmindelsen om dækvedligeholdelse via NAVEE-appen. Når oppumpningsikonet er tændt, betyder det, at det er tid til at vedligeholde dækkene.

Tips: Efter vedligeholdelse skal du følge instruktionerne på APP'en eller trykke på bremsen og power-tasten på samme tid for at slukke for inflationspåmindelsen på instrumentbrættet.

- ⑤ Fejlmeddelelse: Når skruenøgleikonet er rødt, indikerer det, at løbehjulet har en fejl.
- ⑥ Temperaturadvarsel: Hvis batteritemperaturen er for høj eller for lav, vil termometerikonet være tændt. Brug eller oplad løbehjulet, efter dens batteritemperatur vender tilbage til det normale driftsområde.
- ⑦ Speedometer: Den viser den aktuelle hastighed, når løbehjulet kører. Når løbehjulet har et problem, viser den en fejlkode. Når løbehjulet oplader, viser den det aktuelle batteriniveau.
- ⑧ Køretilstande: er til gangtilstand, og dens maksimale hastighed er 6 km/t. Baglygten vil blinke rødt, når denne tilstand er aktiveret. er til standardtilstand. er til sportstilstand.
- ⑨ Batteriniveau: Batteristrømmen er angivet med 5 søjler, der hver repræsenterer cirka 20 % af et fuldt batteri.
- ⑩ Styretøjsindikator: Når scooteren er tændt, skal du trykke på venstre eller højre styringsknap, hvorefter den tilsvarende styrelampe og indikatoren på kontrolpanelet blinker. I mellemtiden vil summeren reagere med samme frekvens. Tryk på knappen igen for at slukke styrelset.

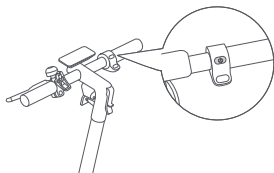
## Strømknap



**Strømknap:** Tryk på knappen  for at tænde løbehjulet, og hold knappen  nede i 2 til 3 sekunder for at slukke løbehjulet. Når løbehjulet er tændt, tryk én gang for at tænde/slukke forlygten og baglygten, og tryk to gange for at skifte køretilstand.

**Bemærk:** Løbehjulet slukker automatisk, når den går i standbytilstand i mere end 10 minutter. Standbytilstand betyder, at løbehjulet oplades eller ikke låses, når den er tændt og ikke kører.

## 4. Montering

1. Rejs den lodrette søjle op til en fuldstændig oprejst position, løft sikkerhedslåsen op, og skub foldeskruenøglen stramt indad. Åbn derefter kickstativet.

2. Tryk på sikkerhedslåsen, og træk hurtigudløseren ud. Drej derefter styret 90° mod uret, og skub hurtigudløseren indad.

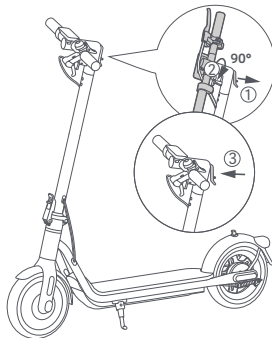
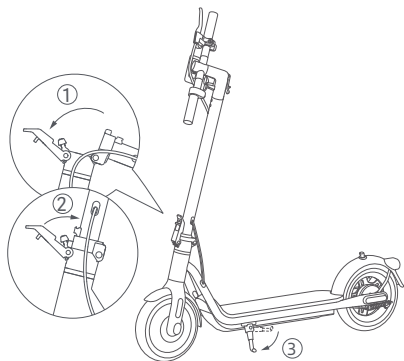

## 5. Opladning

Løbehjulet er fuldt opladet, når LED'en på batteriopladeren skifter fra rød til grøn.

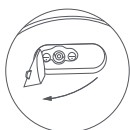
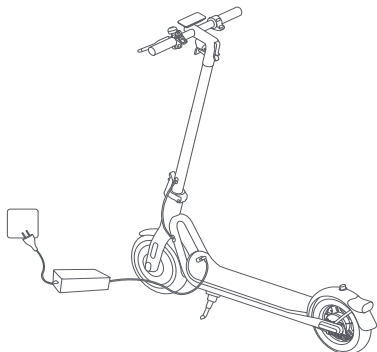

1. Åbn dækslet til opladningsporten.



2. Sæt batteriopladeren i ladeporten.

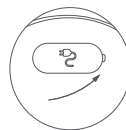

3. Efter opladning skal du trække stikket ud, og lukke låget til opladningsporten tæt.

### ADVARSEL!

- Brug kun den originale batterioplader for at undgå potentiel skade eller brand. Sluk for køretøjet eller indstil det til en bestemt ikke-driftstilstand under opladning.
- Oplad din scooter indendørs, og udsæt den aldrig for regn. Oplad ikke, når ladeporten eller strømledningen er våd. Hvis batteriet er beskadiget eller gennemblødt med vand, er det forbudt at oplade eller fortsætte med at bruge batteriet.

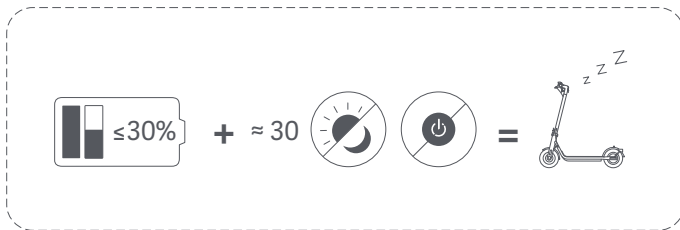

Når løbehjulet er slukket i omkring en måned, hvor batteriniveauet på løbehjulet er lavere end 30 %, vil løbehjulet gå i dvaletilstand. Hvis dette sker, kan løbehjulet ikke tændes. For at forlade dvaletilstanden skal løbehjulet oplades i ca. tre sekunder for at aktivere batteriet.

## 6. Opret forbindelse til NAVEE-appen

Bemærk: For din sikkerhed kan din nye scooter ikke aktiveres fuldt ud, før den er forbundet med din mobiltelefon; den bipper konstant efter at være blevet tændt, og dens hastighed vil være begrænset til 10 km/t. Når scooteren bruges første gang, skal den aktiveres via NAVEE-appen, hvor du kan følge en sikkerhedsvejledning. Når scooteren er aktiveret, vil biplyden stoppe, og hastighedsbegrænsningen ophæves.

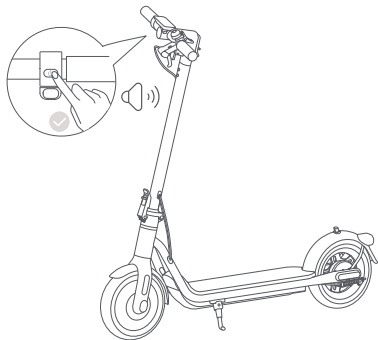

1. Scan QR-koden for at downloade og installere appen, så du kan registrere / logge ind.



2. Tænd scooteren; et blinkende Bluetooth-ikon indikerer, at scooteren venter på at blive tilsluttet.

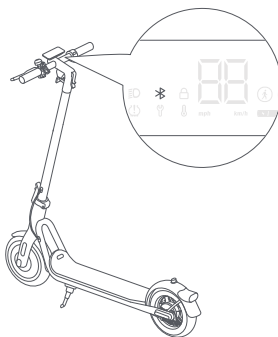

3. Åbn NAVEE-appen, klik på [Par min enhed] og følg instruktionerne for at tilknytte din scooter.

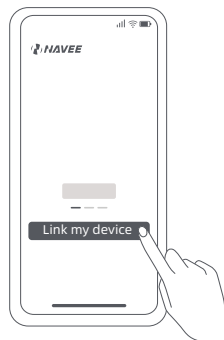

## Nulstil Bluetooth

Sørg for, at løbehjulet er tændt. Klem bremsegrebet, og tryk på strømknappen 5 gange for at nulstille. Når løbehjulet bipper, er den blevet nulstillet.

## Gendan fabriksindstillinger

Sørg for, at løbehjulet er tændt. Tryk på bremsegrebet, og tryk og hold samtidigt strømknappen nede i 7 sekunder. Når du hører et bip, er løbehjulet gendannet til fabriksindstillingerne. Denne handling vil fuldstændigt slette de data, der er gemt på løbehjulet, fortsæt venligst med forsigtighed.

**Bemærk:** Løbehjulet kan ikke gendannes til fabriksindstillingerne under kørsel eller hvis det er låst.

# 7. Start med at køre

---

## Før kørsel

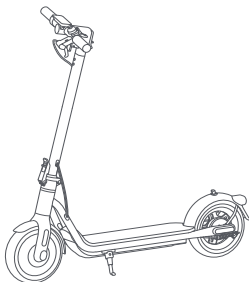

Før hver tur skal du kontrollere status på dit løbehjul, inklusive dækkets ydeevne, resterende batteriniveau og løbehjulets kropstilstand, og sikre dig, at ingen del er løs eller beskadiget.

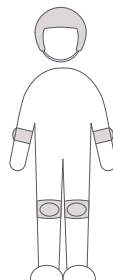

Før du kører, skal du altid bære hjelme, hånd-/håndledsbeskyttere, knæbeskyttere, albuebeskyttere og andet beskyttelsesudstyr.

**Bemærk:** Tjek dæktrykket før du kører. Det anbefalede dæktryk er 45-50 psi.

## Start og øgning af hastighed

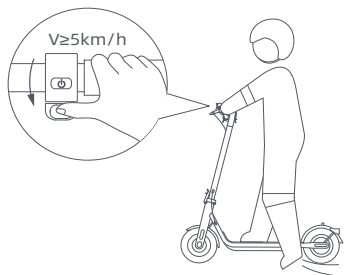

Tråd op på platformen med én fod, og skub langsomt bagud med den anden fod på jorden. Når løbehjulet begynder at trille, kan du stå på platformen med begge fødder og forsigtigt trykke på speederen.

**Tips:** Denne elektriske kick-scooter drives af en elektrisk motor. For din kørselssikkerhed starter motoren ikke, før hastigheden når 5 km/t.

## Styring

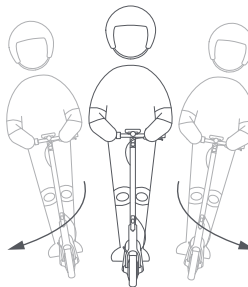

Vip din krop til styreretningen, mens du drejer, og drej langsomt styret.

## Nedbremsnings og bremsning og parkering

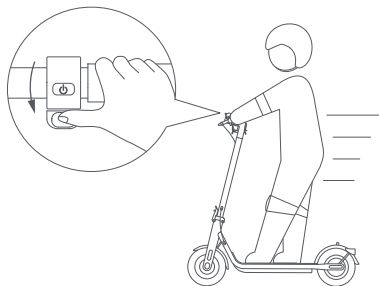

Slip speederen for at sætte farten ned, og tryk på bremsenhåndtaget for en pludselig bremsning.

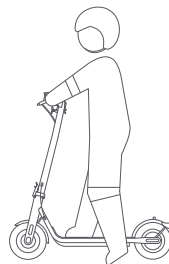

For at undgå, at andre brugere løbehjulet uden din tilladelse, kan du låse løbehjulet, når det er parkeret.

## PARKERING ADVARSEL

- Parker ikke din kick scooter på en skråning.
- Sørg for, at kickstativet er placeret på en flad overflade, og at kick-scooteren er stabil nok til at stå alene, før du forlader den.



**ADVARSEL:** For at undgå, at andre brugere løbehjulet uden din tilladelse, kan du låse løbehjulet, når det er parkeret.

## 8. Lås og lås din løbehjulet

Når løbehjulet er låst, er motoren låst, og alle ikonerne på kontrolpanelet slukker automatisk, med undtagelse af Bluetooth-ikonet og låseikonet. Hvis løbehjulet bevæger sig uden for Bluetooth-rækkevidde, vil Bluetooth blive deaktiveret, og ikonet slukker.

Når løbehjulet er låst i appen, låses motoren, og tænd/sluk-knappen fungerer ikke. Hvis løbehjulet flyttes med magt, kan dens forhjul ikke bevæge sig normalt, og det vil have en rullemodstand ledsaget af summeralarmen og en vibrerende alarm på telefonen. Denne funktion kan ikke forhindre løbehjulet i at blive stjålet. Hold din løbehjulet sikker. Løbehjulet slukker automatisk efter 24 timers låst, og den forbliver låst, når den tændes igen. For at låse løbehjulet skal du trykke på „Lås op“ i appen. Låsning af løbehjulet vil forbruge løbehjulet kraft, brug venligst denne funktion klogt.



## Forholdsregler

**Bemærk:** Før du bruger produktet, skal du omhyggeligt læse og overholde følgende vigtige sikkerhedsoplysninger.

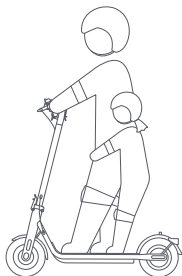

Dette produkt kan kun bruges af én person, medbring ikke andre på samme tid.

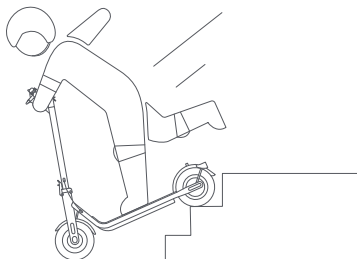

Forsøg ikke at køre op eller ned ad trapper, og prøv heller ikke at hoppe over forhindringer.

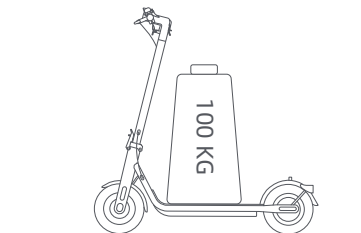

- ⊗ Brug ikke dette produkt ud over den maksimale belastning (100 kg) som specificeret af dette produkt.

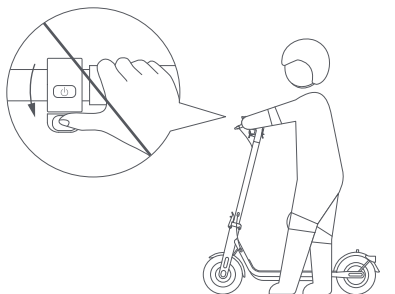

- ⊗ Tryk ikke på speederen, når du går ved siden af løbehjulet.

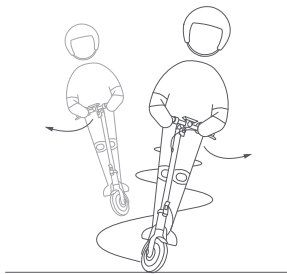

- ⊗ Ændr ikke styreretningen brat ved høj hastighed.

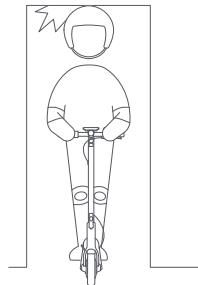

- ⊗ Undgå at slå hovedet på dørkarme, elevatorer og andre overliggende forhindringer.



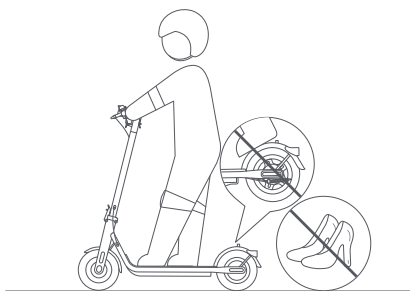

- ⊗ Du må ikke bære høje hæle under ridning.  
Hold ikke fødderne på bagskærmen.



- ⊗ Brug ikke mobiltelefon eller bære høretelefoner,  
når du betjener løbehjulet.

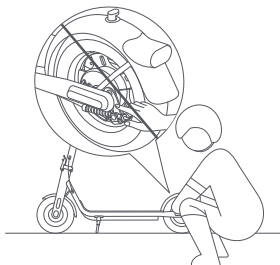

- ⊗ Berør ikke den mekaniske bremse.

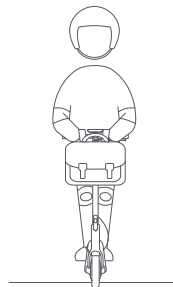

- ⊗ Hæng ikke tasker eller andre tunge ting på styret.



Kør venligst ikke i dårligt vejr som regn, sne, tåge, hagl, og når vejen er glat eller isglat. Hvis du støder på ovenstående situationer undervejs, skal du ikke foretage en nødpause. Hold afstand og sæt farten ned for at komme af. Du kan gå med din scooter eller folde den sammen til transport.

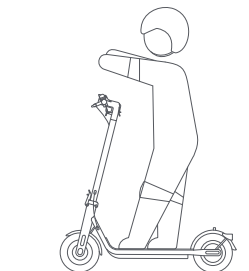

Foretag ikke farlige handlinger under kørsel, såsom at køre med et ben eller en hånd. Sørg for, at både ben og hænder holdes på el-løbehjulet.

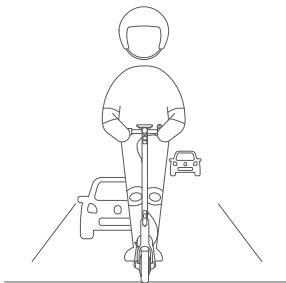

Medmindre andet er godkendt af de lokale love, er det forbudt og ulovligt at køre på offentlige veje, motortrafikveje og motorveje.



I tilfælde af ujævne veje eller andre dårlige vejforhold, bedes du sætte farten ned i tide og køre forsigtigt, sætte farten ned eller stå af køretøjet. Løbehjulet er specielle rideprodukter. Prøv venligst udelukkende at køre på flade veje uden huller.

## 9. Fold/Udfold og at bære

Løbehjulet SKAL slukkes, før den foldes sammen.

### Fold

1. Hold fast i styret, tryk på sikkerhedslåsen, og træk hurtigudløsningshåndtaget ud. Drej derefter styret 90° med uret, og skub hurtigudløseren indad.

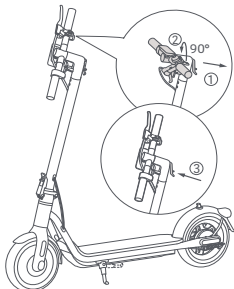

2. Hold i styret, tryk på sikkerhedslåsen, træk hurtigudløserhåndtaget ud, og fold derefter styret sammen.

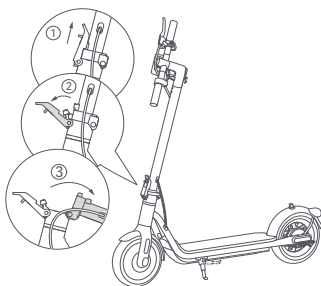

3. Juster bøjljen med krogen og fastgør dem sammen.

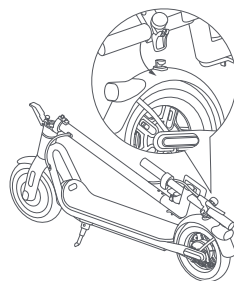

### At bære

Hold styrpinden med enten den ene hånd eller begge hænder for at bære.

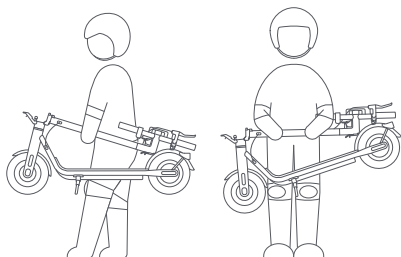

### Udfold

Træk bøjljen opad for at frigøre det fra krogen. Hold styrpinden op, løft derefter sikkerhedslåsen, og skub hurtigudløsningsgrebet indad til enden.

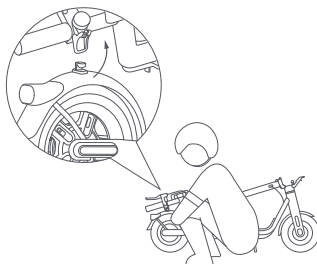

**Sikkerhedstip:** Når du løfter frempinden på løbehjulet, må du **ALDRIG** stikke dine hænder mellem leddene, da det kan resultere i alvorlige skader.

## 10. Pleje og vedligeholdelse

---

### Rengøring

Under rengøring skal du sørge for, at løbehjulet er slukket, ladekablet er trukket ud, og gummiklappen er lukket.

Tør hovedstellet af med en blød fugtig klud, og det svære snavs kan skrubbes med en tandbørste. Tør derefter alle områder af med en tør klud.

### ADVARSEL!

- Vask ikke løbehjulet med en højtryksvandspray.
- Rengør ikke løbehjulet med ætsende rengøringsmiddel, som vil beskadige løbehjulets ydre og indre struktur.

### Batteri

Oplad altid, før du opbruger batteriet for at forlænge batteriets levetid.

Når du kører, opbevarer eller oplader, må du ikke overskride den specificerede temperaturgrænse (se specifikationerne). Undladelse af at følge instruktionerne for brug, opbevaring eller opladning kan resultere i batteriskade, manglende opladning og ugyldiggøre garantien.

Det fuldt opladede løbehjul har en cirka standbytid på 120-180 dage. Hvis den ikke bruges i længere tid, skal den oplades hver 30. dag. Vær opmærksom på standby-tiden for at forhindre uoprettelig skade på batteriet forårsaget af manglende opladning.

### ADVARSEL!

- Brug ikke batteripakker af andre modeller eller mærker, da der kan være en sikkerhedsrisiko.
- Brug kun den originale batterioplader for at undgå potentiel skade eller brand.
- Hvis batteriet er beskadiget eller gennemblødt med vand, må du ikke oplade eller fortsætte med at bruge det.
- Fjern ikke batteriet. Det er kompliceret at fjerne batteriet, og forkert betjening kan påvirke løbehjulets funktion.

### Opbevaring

Hvis løbehjulet ikke skal bruges i en længere periode, skal den oplades helt, derefter slukkes og opbevares på et køligt, tørt sted. Genoplad løbehjulet mindst hver 2. måned for at forhindre batteriskader. Sørg for, at løbehjulet er slukket, når den transporteres og opbevares i dens originale emballage, hvis det er muligt.

### ADVARSEL!

- Efterlad ikke løbehjulet under varm sol eller et stærkt fugtigt sted i længere perioder.
- Placer venligst ikke scooteren i nærheden af brændbare materialer.
- Dette produkt indeholder et indbygget lithiumbatteri og må kun transporteres, når det er tilladt i henhold til lokale love og regler.

## Pump dækket

Tjek dæktrykket hver anden måned, og pump dækkene op, hvis trykket er for lavt. Det anbefalede dæktryk er 45-50 psi.

**ADVARSEL!** Fjernelse af dæk er meget kompliceret. Fjern venligst ikke dækket selv. Forkert betjening kan påvirke løbehjulets funktion. Kontakt venligst professionel support.

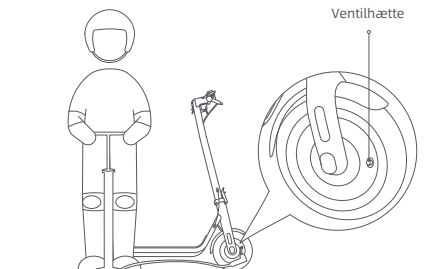

## Justering af den mekaniske bremse

Værktøj: 14 mm unbrakonøgle (værktøjet skal forberedes af føreren).

Før du justerer, skal du sørge for, at løbehjulet er slukket og ikke bliver opladet. Hvis bremsen er for stram, bruges værktøjet til at dreje møtrikken på gevindstykket mod uret, så bremsekablets synlige nederste del gøres lidt kortere. Hvis bremsen er for løs, bruges værktøjet til at dreje møtrikken på gevindstykket med uret, så bremsekablets synlige nederste del gøres lidt længere.

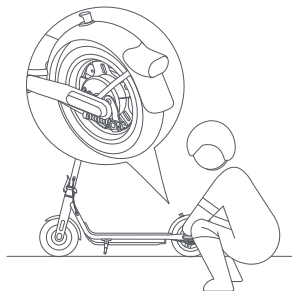

## Vedligeholdelsesplan for løbehjul (anbefalet):

Regelmæssig vedligeholdelse af løbehjulet kan hjælpe med at holde det pæn og i god stand, undgå sikkerhedsrisici, minimere nedbrud, bremse forringelsen af løbehjulet og forlænge dets levetid.

Enhed	Serviceobjekt	Handlinger	Hver tredje måned	Hver tredje måned	Hver 500 km/6 måneder	Hver 1000 km/1 år	Hver 10.000 km/3 år
Dæk	Dæktryk	Pump dækket op, indtil dets tryk når 45-50 psi.	√		√	√	√
	Slid på dæk	Tjek om dækket er revnet, deformeret, slidt etc.			√	√	√
Skruer	Monteringskruer til styret	Stram skruen, der forbinder styret med styrpinden (med det anbefalede drejningsmoment på $4,8 \pm 0,2$ N·m).		√	√	√	√
		Stram speederskruen (med det anbefalede drejningsmoment på $1,6 \pm 0,1$ N·m).					
		Stram bremsegrebsskruen (med det anbefalede drejningsmoment på $5 \pm 0,2$ N·m).				√	√

Enhed	Serviceobjekt	Handlinger	Hver tredje måned	Hver tredje måned	Hver 500 km/6 måneder	Hver 1000 km/1 år	Hver 10.000 km/3 år
Funktioner	Bremsejustering	Før du justerer, skal du sørge for, at løbehjulet er slukket og ikke bliver opladet. Værktøj: 14 mm unbrakonøgle (værktøjet skal forberedes af brugeren). Under justering skal du trække i enden af bremsekablet for at gøre kablet stramt. Bemærkninger: Hvis bremsen er for stram, bruges værktøjet til at dreje møtrikken på gevindstykket mod uret, så bremsekablets synlige nederste del gøres lidt kortere. Hvis bremsen er for løs, bruges værktøjet til at dreje møtrikken på gevindstykket med uret, så bremsekablets synlige nederste del gøres lidt længere.			√	√	√
	Opladning	Oplad løbehjulet ved en passende temperatur. Indikatoren på batteriopladeren er rød, når løbehjulet oplades, og lyser grøn, når løbehjulet er fuldt opladet. Kontrolpanelet vil vise opladningsstatus samtidigt under opladning.			√	√	√
	Styretøj	Drej styret 60° til venstre og højre for at sikre, at drejevinklen er korrekt, og at styringen er fri for modstand og stagnation.				√	√
Vigtige komponenter	Batterisamling	Oplad løbehjulet helt, inden du efterlader den ubrugt i længere tid, og tænd den for at oplade hver 60. dag.					√

Hvis hjul, bremseklodser og andre sårbare dele er slidte eller beskadigede og skal udskiftes, bedes du kontakte eftersalgsservicen i tide.

# 11. Specifikationer

Produkt	Navn	NAVEE El-løbehjul			
	Model	V25-E	V25-D	V25i-E	V25i-D
Dimensioner	Køretøj: L × B × H (mm) <sup>[1]</sup>	1140 × 485 × 1165		1140 × 570 × 1165	
	Efter foldning: L × B × H (mm)	1140 × 160 × 505		1180 × 160 × 505	
Nettovægt	Køretøjets nettovægt (kg)	17,1			
Fører	Lasteområde (kg)	25-100			
	Alder (år)	16-50			
	Kropslængde (cm)	120-200			
Samlet el-løbehjul	Maks. hastighed (km/t)	25	20	25	20
	Generel rækkevidde (km) <sup>[2]</sup>	Ca. 25			
	Maks. stigningsvinkel (%)	Ca. 15			
	Egnede overflader	Cement- eller asfaltveje med kanter på mindre end 1 cm eller revner, der er smallere end 3 cm.			
	Driftstemperatur (°C)	-10 til 40			
	Opbevaringstemperatur (°C)	-20 til 45			
	IP-klassificering	IPX5			
	Opladningstid (timer)	Ca. 4-4,5			
Batteripakke	Model	T2314-BA2A			
	Nominal spænding (V DC)	36			
	Maks. ladespænding (V DC)	42			
	Nominal energi (Wh)	183,6			
	Avanceret batteristyringssystem	Beskyttelse mod overophedning, kortslutning, overspænding, overafledning og overopladning			
	Normalt ladetemperaturområde (°C)	0 til 40			
	Nominal kapacitet (Ah)	5,1			
Hjulmotor	Mærkeeffekt (kW, W)	0,3; 300			
Batterioplader	Model <sup>[3]</sup>	LI-0554200130NA			
	Udgangseffekt (kW, W)	0,0533; 53,3			
	Indgang	100-240 V~ 50-60 Hz			
	Maks. udgangsspænding (VDC)	42,0			
	Nominal effekt (VDC, A)	41,0; 1,3			
Dæk	For- og bagdæk	10-tommers luftdæk			
Bluetooth	Frekvensbånd (s)	2,4000-2,4835 GHz			
	Maks. RF-effekt (dBm)	8			

[1] Køretøjshøjde: Fra jorden til toppen af løbehjulet.

[2] Generel rækkevidde: Målt, når der ikke er nogen vind og ved 25 °C. Løbehjulet er fuldt opladet til at køre med en konstant hastighed på 15 km/t på fladt underlag med en last på 75 kg.

[3] Batteriet må udelukkende genoplades med den medfølgende batterioplader. Se parametrene for batteriopladeren i Specifikationer.



## 12. Varemærke og juridisk erklæring

**NAVEE** er et registreret varemærke tilhørende Suzhou Brightway Ltd., og alle rettigheder er forbeholdt.

## 13. Sikkerhedsadvarsel



Fare!  
Læs brugsanvisningen før brug.



ADVARSEL!  
Læs omhyggeligt og opbevar den til senere brug.



ADVARSEL  
Hot Surface



Må ikke udsættes for fugt



Lys



SMPS med en kortslutningssikker sikkerhedsisolerende transformer (iboende eller ikke iboende)



SMPS (switch mode-strømforsyningsenhed)



Time-lag miniature sikring, hvor X er symbolet for tid/strømkarakteristikken som angivet i IEC 60127.



ADVARSEL!  
Kun til indendørs brug (til opladeren).



ADVARSEL  
Apparat i klasse II



ADVARSEL  
Skarpe kanter



≤5000m

Opladeren er beregnet til brug i højder, der ikke overstiger 5000 m.



Styrelys



Jævnstrøm



Vekselstrøm



Polaritet på opladerens udgang, center positiv

## 14. Fejlfinding

Fejlkoder	Årsager	Løsninger
10	Fejl i instrumentbrættet	Kontakt rettidigt eftersalgsservice for at få detektion og reparation.
11/12/28/29/40	Fejl i controlleren	
14	Fejl i acceleratoren	Kontroller, at speederen er tilbage i sin position, ellers kan den ikke køre normalt.
		Kontakt rettidigt eftersalgsservice for at få detekteret og repareret, hvis acceleratorens ledningsnet er løst eller beskadiget.
15	Fejl i bremsen	Kontroller, at bremsegrebet er sat tilbage i sin position, ellers kan det ikke køre normalt.
		Hvis ledningen til bremsegrebet bliver løs eller beskadiget, bedes du straks kontakte eftersalgsservice for inspektion og reparation.
18	Motorfejl	Kontakt rettidigt eftersalgsservice for at få detektion og reparation.
50	Batteripakke overtemperatur	Lad scooteren køle af, og brug den ikke, før temperaturen er vendt tilbage til det normale.

## 15. Certificeringer

### Begrænsning af anvendelsen af visse farlige stoffer i elektrisk og elektronisk udstyr (ROHS)

Produktet fra Brightway Innovation Intelligent Technology (Suzhou) Co., Ltd., og tilhørende dele (kabler, ledninger osv.) overholder begrænsning af anvendelsen af visse farlige substanser i elektrisk og elektronisk udstyr i EU-direktiv 2011/65/EU, bilag II, som ændret ved EU-direktiv 2015/863/EU.

### EU-overensstemmelseserklæring



Denne anordning overholder EU-kravene om begrænsning af eksponering af den generelle offentlighed for elektromagnetiske felter gennem sundhedsbeskyttelse.

Tæki þetta fullnægir kröfum ESB um takmörkun á nálægð almennings við rafeindasvið sem heilsuvörn. Brightway Innovation Intelligent Technology (Suzhou) Co., Ltd. lýsir því hér með yfir að útværpsbúnaðsgerð: V25-E, V25-D, V25i-E og V25i-D er samkvæmur tilskipun 2014/53/EU og 2006/42/EC. Allur textinn um samræmisfyrirsögu ESB má nálgast á eftirfarandi vefslóð: [www.navetechno.com](http://www.navetechno.com)

### EU-overensstemmelseserklæring

#### Information om genanvendelse af batterier for EU



Batteriet eller emballage til batterier er mærket i henhold til det europæiske direktiv 2006/66/EF og ændringen 2013/56/EU om batterier og akkumulatører og udjente batterier og akkumulatører. Direktivet fastsætter lovgrundlaget for returnering og genanvendelse af udjente batterier og akkumulatører og gælder i hele den Europæiske Union. Dette mærkat sættes på forskellige batterier for at angive, at batteriet ikke må smides ud, men skal genindsamles, når det er udjent.

I overensstemmelse med det europæiske direktiv 2006/66/EF og ændringen 2013/56/EU skal batterier og akkumulatører mærkes for at angive, at de skal indsamles separat og genanvendes ved ophørt levetid. Mærkatet på batteriet kan også omfatte et kemisk symbol for det pågældende metal i batteriet (Pb for bly, Hg for kviksølv og Cd for cadmium). Brugere af batterier og akkumulatører må ikke bortskaffe batterier og akkumulatører som usorteret husholdningsaffald, men skal bruge det indsamlingssystem, der er tilgængelige for forbrugere, til returnering, genanvendelse og behandling af batterier og akkumulatører. Kundedeltagelsen er vigtig for at minimere potentielle virkninger af batterier og akkumulatører på miljøet og den menneskelige sundhed på grund af tilstedeværelsen af farlige substanser.

Før elektronisk og elektrisk udstyr (EEE) placeres i affaldsindsamlingskredsløbet eller i affaldsindsamlingsfaciliteter, skal slutbrugeren af udstyr, der indeholder batterier og/eller akkumulatører, tage disse batterier og akkumulatører ud til separat indsamling.

### Direktiv om affald af elektrisk og elektronisk udstyr (WEEE)



Ethvert produkt, der bærer dette symbol, er affald af elektrisk og elektronisk udstyr (WEEE som i direktiv 2012/19/EU), som ikke må blandes med usorteret husholdningsaffald. I stedet skal du beskytte den menneskelige sundhed og miljøet ved at overgive dit affaldsudstyr til et dertil beregnet indsamlingsskema til genanvendelse af affald af elektrisk og elektronisk udstyr, som er udnævnt af de nationale eller lokale myndigheder. Korrekt bortskaffelse og genanvendelse vil bidrage til at forhindre potentielt negative konsekvenser for miljøet og den menneskelige sundhed. Kontakt installatøren eller de lokale myndigheder for at få flere oplysninger om lokationen samt vilkårene og betingelserne for sådanne.

## 16. Garanti

---

Hvis produktet er inden for garantiperioden fra købsdatoen, reparerer, udskifter eller returnerer vi det gratis, hvis producenten eller forhandleren bekræfter, at det er defekt eller beskadiget på grund af kvalitetsfejl ved normal brug. Medmindre andet er angivet i relevant lovgivning, er det produkt eller den komponent, der anvendes til udskiftning, muligvis ikke nyt, men det fungerer alligevel godt og svarer mindst til det oprindelige produkt eller den oprindelige komponent i funktion. Garantiperioden beregnes fra den første købsdato for produktet, med forbehold af fakturadatoen. Hvis der ikke foreligger nogen gyldig faktura, beregnes garantiperioden fra produktionsdatoen plus tre måneder. Hvis fakturadatoen er senere end den faktiske leveringsdato for produktet, beregnes garantiperioden fra den faktiske leveringsdato. De reparerede eller udskiftede produkter skal fortsat være omfattet af garantien i resten af garantiperioden, dog mindst tredive (30) dage. For anvendelse af garantien bedes du kontakte producenten eller distributøren af produktet og følge instruktionerne. Ved ansøgning om garanti skal der fremlægges en nøjagtig, fuldstændig og klar gyldig salgsfaktura. Ovenstående garanti gælder ikke for fejl, funktionsfejl eller skader forårsaget af: (a) misbrug, misbrug eller forkert transport, vedligeholdelse eller opbevaring, såsom, men ikke begrænset til, brug, opbevaring eller vedligeholdelse under forkert temperatur, fugtighed eller andre u hensigtsmæssige miljøforhold; (b) force majeure eller ulykker, netværks- eller strømafbrydelse og andre årsager, som ligger uden for vores rimelige kontrol; (c) reparation eller fjernelse uden tilladelse fra producenten; (d) den måde, hvorpå skaden er blevet forårsaget af produkter eller tjenester fra tredjepart; (e) andre formål end dem, som produktet er blevet udpeget eller beregnet til; (f) brug af produktet i strid med produktvejledningen; (g) brug af produktet til kommercielle formål; eller (h) det akkumulerede kilometertal, der er registreret af scooterens krop, har oversteg 2000 km. Normal slitage eller ældning, ridser, slid og problemer forårsaget af brug af belægningsmidler eller andre kemikalier under almindelig brug af produktet falder ikke ind under garantien. Hvis produktets originale identifikationsmærke ændres eller beskadiges, er denne garanti ugyldig. Produkternes og de vedlagte materials integritet og fuldstændighed er ikke omfattet af garantien. Du bør inspicere produkterne på stedet, når du modtager dem, og straks gøre indsigelse mod eventuelle konstaterede uoverensstemmelser. Ovenstående garantierklæring gælder for vores produkter. Denne garanti giver de specifikke juridiske rettigheder og andre rettigheder, som du kan have i henhold til loven. Intet i dette dokument påvirker dine rettigheder på en måde, som ikke kan udelukkes eller begrænses i overensstemmelse med loven.

## Garantioplysninger for produktet:

Dette produkt er det samme som alle mekaniske dele. Scooteren kan tåle høj belastning og slid. Forskellige materialer og komponenter (scooterens maskineri, aksel) kan reagere forskelligt på slid eller træthed. Hvis komponenten har nået den forventede levetid, kan den pludselig gå i stykker, hvilket kan medføre risiko for personskade. Hvis der konstateres et problem, skal du reparere og udskifte delene i tide. Hvis der er revner, ridser og misfarvning i det område, der er udsat for høj belastning, tyder det på, at komponenten har overskredet sin levetid. Kontakt venligst producenten eller forhandleren for at udskifte komponenten så hurtigt som muligt.

Navee yder garantiservice i henhold til lokale bestemmelser, men forskellige dele har forskellige garantiperioder. For nærmere oplysninger, kontakt venligst den officielle Navee eller den lokale forhandler.

## Garantibevis

Når du køber produktet, anbefaler vi, at du tydeligt udfylder følgende oplysninger og anbringer salgsseglet for at beskytte dine legitime rettigheder og interesser:

Brugeroplysninger	Fuldt navn		E-mail
	Postadresse		
	Kontaktnummer		Postnummer
Oplysninger om produktet	Produktets navn		Salgsdato
	Produktmodel		Fakturanummer
Leverandøroplysninger	Navn		Kontaktnummer
	Adresse		Postnummer
Bemærk: (1) Denne formular skal bekræftes med sælgerens segl. (2) For produkter, der er omfattet af relevante "tre garantier"-regler, svarer dette garantibevis til "tre garantibeviser". (3) Vedligeholdelsesregistret er underlagt den kupon, der er udstedt af den autoriserede serviceorganisation. Opbevar den venligst på et sikkert sted efter ansøgning om service.			

# Batterioplader

## ADVARSEL

1. Opladeren er kun beregnet til indendørs brug. Den må ikke udsættes for regn eller sne.
2. Må ikke bruges til ikke-genopladelige batterier, da de kan blive overophedede og gå i stykker.
3. Misbrug af andre typer batterier kan forårsage personskade og skader.
4. Batterier må ikke forbrændes, skilles ad eller kortsluttes.
5. Hvis batteriernes ydeevne forringes væsentligt, er det tid til at udskifte dem.
6. Opbevar opladeren på et køligt og tørt sted, når den ikke er i brug.
7. Afbryd strømforsyningen, før du foretager eller afbryder tilslutninger til batteriet.
8. Eksplosive gasser. Undgå flammer og gnister. Sørg for tilstrækkelig ventilation under opladning.
9. Under opladning skal batteriet placeres i et godt ventileret område.
10. Hold elektriske apparater uden for børns eller svage personers rækkevidde. Lad dem ikke bruge apparaterne uden opsyn.
11. Dette apparat er ikke beregnet til brug af personer (herunder børn) med nedsatte fysiske, sensoriske eller mentale evner, eller manglende erfaring og viden, medmindre de er blevet overvåget eller instrueret i brugen af apparatet af en person, der er ansvarlig for deres sikkerhed.
12. Dette apparat kan bruges af børn fra 8 år og opefter og personer med nedsatte fysiske, sensoriske eller mentale evner eller manglende erfaring og viden, hvis de er blevet overvåget eller instrueret i at bruge apparatet på en sikker måde og forstår de involverede farer. Børn må ikke lege med apparatet. Rengøring og brugervedligeholdelse må ikke foretages af børn uden opsyn.
13. Det eksterne fleksible kabel eller ledningen på denne transformator kan ikke udskiftes; hvis ledningen er beskadiget, skal transformatoren skrottes.
14. Hvis forsyningsledningen er beskadiget, skal den udskiftes med en speciel ledning eller samling, der kan fås hos producenten eller dennes serviceagent.

## Instruktioner til opladning

1. Tilslut opladeren direkte til en strømkilde. Brug aldrig forlængerledninger.
2. Opladeren kan kun oplade lithium-ion-batterier LI-0554200130NA.
3. Undgå omvendt opladning.
4. Opladerne er ikke beregnet til at oplade bilbatterier.

# Batteripakke

## ADVARSEL

1. Sekundære celler eller batterier må ikke afmonteres, åbnes eller makuleres.
2. Opbevar batterier utilgængeligt for børn. Børns brug af batterier skal overvåges. Hold især små batterier uden for små børns rækkevidde.
3. Søg straks lægehjælp, hvis en celle eller et batteri er blevet slugt.
4. Celler og batterier må ikke udsættes for varme eller ild. Undgå opbevaring i direkte sollys.
5. Kortslut ikke en celle eller et batteri. Opbevar ikke celler eller batterier tilfældigt i en kasse eller skuffe, hvor de kan kortslutte hinanden eller blive kortsluttede af andre metalgenstande.
6. Tag ikke en celle eller et batteri ud af den originale emballage, før det skal bruges.
7. Udsæt ikke celler eller batterier for mekaniske stød.
8. Hvis en celle lækker, må væsken ikke komme i kontakt med huden eller øjnene. Hvis der har været kontakt, skal du vaske det berørte område med rigelige mængder vand og søge lægehjælp.
9. Brug ikke andre opladere end dem, der specifikt leveres til brug sammen med udstyret.
10. Overhold plus (+) og minus (-) mærkerne på cellen, batteriet og udstyret, og sørg for korrekt brug.
11. Brug ikke celler eller batterier, som ikke er beregnet til brug sammen med udstyret.
12. Bland ikke celler af forskellig fabrikation, kapacitet, størrelse eller type i en enhed.
13. Køb altid det batteri, som producenten af udstyret anbefaler til udstyret.
14. Hold celler og batterier rene og tørre.
15. Tør celle- eller batteripolerne af med en ren, tør klud, hvis de bliver snavsede.
16. Sekundære celler og batterier skal oplades før brug. Brug altid den korrekte oplader, og se producentens instruktioner eller udstyrsmanualen for korrekte opladningsinstruktioner.
17. Lad ikke et batteri stå til opladning i længere tid, når det ikke er i brug.
18. Efter længere tids opbevaring kan det være nødvendigt at oplade og aflade cellerne eller batterierne flere gange for at opnå maksimal ydelse.
19. Opbevar den originale produktlitteratur til fremtidig reference.
20. Brug kun cellen eller batteriet til den anvendelse, som det er beregnet til.
21. Fjern om muligt batteriet fra udstyret, når det ikke er i brug.
22. Bortskaf det korrekt.

