

项目名称

P2223 ( 美规 )

版本号

MP.0

设计时间

20221019

物料名称

使用说明书

设计师

鲁凡如

审核

鲁凡如 20230113

批准

杨晓 20230113

料号

40150500000172

材质工艺要求:

材质要求: 封面 157g 哑粉纸, 覆亚膜; 内页 68g 哑粉纸; 胶装

颜色及专色: Pantone Cool Gray 11C

尺寸要求: 140\*140mm

认证要求: 测试标准: 包装指令 94/62/EC

变更履历:

20221019: 取消激活提示, 变更公司地址, 增加认证信息

# NAVEE Electric Scooter S65 User Manual

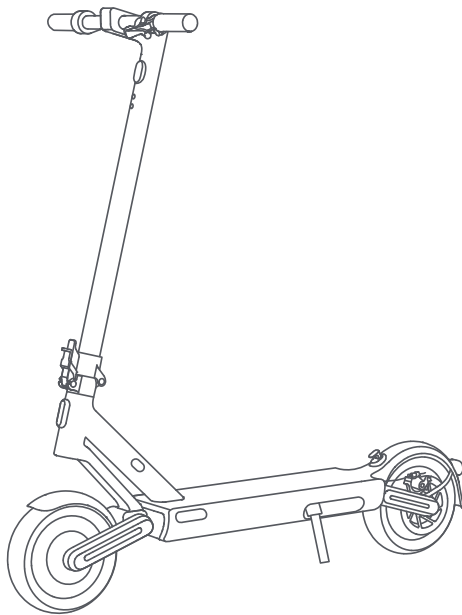

The illustrations in this manual are for reference only, the actual appearance shall be subject to actual product.



EN	User Manual	01
FR-CA	Manuel Utilisateur	23
ES	Manual de usuario	45

## 1. Safety Instructions

EN

# IMPORTANT SAFETY INSTRUCTIONS

When using an electrical appliance, basic precautions should always be followed, including the following:  
READ ALL INSTRUCTIONS BEFORE USING (THIS APPLIANCE). Failure to follow the warnings and instructions may result in electric shock, fire and/or serious injury.

## SAVE THESE INSTRUCTIONS

Store Indoors When Not in Use.

### WARNING - To reduce the risk of injury, user must read instruction manual

- Wear a helmet, elbow pads and knee pads in case of a fall to avoid injury. Improper driving may lead to falls or serious accidents.
- The scooter shall be used by one person only. Shoes must be worn while riding. Do not use the scooter for other purpose. This scooter is not intended for acrobatic use.
- The product is recommended for riders above age of 16 and below age of 50. People who are not suitable for riding this product include: (1) persons under the influence of alcohol or drugs, (2) persons unable to engage in strenuous physical activities due to health or physical conditions, (3) persons who are incapable of keeping their balance or who cannot keep their balance due to impaired motor skills, (4) persons whose size exceeds the weight limit, (5) women who are pregnant, (6) persons who suffer from visual and/or hearing impairments.
- Comply with local laws and regulations when riding this product. Do not ride where prohibited by local laws.
- When riding in countries and regions where there are no relevant national standards and regulations for electric scooters, please be sure to strictly abide by the safety requirements for drivers in this operation manual. Brightway innovation Intelligent Technology (Suzhou) Co., Ltd. will not bear any direct responsibility and joint and several liability for all property, personal losses, accidents, legal disputes, and all other adverse events that cause conflicts of interest caused by the use of behaviors in violation of the instructions for use.
- Do not ride in traffic lanes or residential areas where vehicles and pedestrians are both allowed. When passing through a place designated for pedestrians who are entitled to the right-of-way laws like crosswalk, please get off to walk along with the scooter.
- Do not choose places where children, pedestrians, pets, vehicles, bicycles or other obstacles and potential dangers may appear for your first ride.
- Check the scooter before every use. When you note loose parts, low battery alerts, flat tires, excessive wear, strange sounds, malfunctions and other abnormal conditions, stop riding immediately and call for professional support.
- To ride safely, you must be able to clearly see what is in front of you and you must be clearly visible to others.

# 1. Safety Instructions

- Do not ride in bad weather, low visibility, or after intense physical exertion.
- Always park the scooter with kickstand on an even and stable surface.
- This electric scooter is a leisure device. However, when entering a public area, it will be considered a means of transportation and subject to possible safety risks for all means of transportation. Riding in strict accordance with the instructions in this manual will protect you and others to the greatest extent.
- The user should check the limits of use in accordance with the local regulations. Ride the scooter on the roads or areas permitted by local regulations and laws and park it in the areas permitted. The maximum speed of the scooter is limited to 19.9 mph (32 km/h). If the local regulations and laws have different provisions on the maximum speed, the local regulations and laws will prevail. Please respect and follow the road safety and vehicle rules.
- Respect pedestrians' Right of Way. Try not to startle them while driving, especially children. When you ride from behind pedestrians, ring your bell to give them a heads-up and slow your scooter down to pass from their left, and keep to the right at a low speed while riding across them (applicable to countries where vehicles drive on the right). When you drive across pedestrians, keep the lowest speed or getting off the vehicle.
- In any case, anticipate your trajectory and your speed while respecting the code of the road, the code of the sidewalk and the most vulnerable. Notify your presence when approaching a pedestrian or cyclist when you are not seen or heard. Cross the protected passages while walking. Cross the protected passages while walking. Avoid high traffic areas or overcrowded areas.
- Riding with high speed or a speed that is not appropriate or adequate for the situation (bad weather conditions, bad surface conditions, or the like) may lead into a potential loss of stability or loss of control. To reduce any risk, you must follow all instructions in this manual. Be careful when mounting and dismantling the product, it may fall and cause injury.
- Traffic in the city has many obstacles to cross such as curbs or steps. It is recommended to avoid obstacle jumps. It is important to anticipate and adapt your trajectory and speed to those of a pedestrian before crossing these obstacles. It is also recommended to get out of the vehicle when these obstacles become dangerous due to their shape, height or slippage.
- Do not lend your scooter to whoever does not know the operations. Before lending the electric scooter to others, please make sure that the rider has read this instruction manual and watched the instruction video, and understood the basic operation. Remind riders to wear safety protection correctly to ensure the safety of riders.
- Contact your seller for appropriate training organizations.
- In all cases, take care of yourself and others.
- Any load attached to the handlebar will affect the stability of the vehicle.
- Do not touch the brake system, it could cause injuries due to sharp edges. The brake may become hot in use. Do not touch after use.
- The A-weighted emission sound pressure level is less than 70 dB(A).
- For a better riding experience, it is recommended to carry out a regular maintenance of the product.
- Eliminate any sharp edges caused by use.
- Accessories and any additional items which are not approved by the manufacturer shall not be used.

# 1. Safety Instructions

- Regularly check the tightening of the various bolted elements, in particular the wheel axles, the folding system, the steering system and the brake shaft.
- Do not modify or transform the vehicle, including the steering tube and sleeve, stem, folding mechanism and rear brake.
- Make sure the scooter is turned off when being transported and kept in its original packaging if possible.
- In order to avoid accidental injuries such as electric shock and fire caused by improper use, please read the instructions carefully before use, and keep them properly for future reference.
- Please use this product in accordance with the instructions in the User Manual. Users are responsible for any loss or damage arising from improper use of this product.
- Do not charge if the charge port or charge cable is wet. Read this manual carefully before charging.
- Do not charge the scooter at an ambient temperature above 40° C or below 0° C.
- **WARNING:** For the purposes of recharging the battery, only use the detachable supply unit provided with this appliance. Do not use a battery charger from any other product. Keep a safe distance from the surrounding combustibles when charging.
- **WARNING:** Do not use any third-party battery or battery charger. Use only with S126BP5300230U supply unit.
- **WARNING!** Keep plastic covering away from children to avoid suffocation.
- **WARNING!** Never use the product close to a water source.
- **WARNING!** Stop using the product when damaged.

 detachable power supply part

## Environmental Instructions

The scooter contains a rechargeable lithium-ion battery pack, and improper disposal of these batteries will cause harm to the environment. Follow the steps below to remove the batteries before disposing of the scooter and discard the batteries properly:

1. Before removing the batteries, it is better to use them up and make sure the scooter is disconnected from the power supply. Then unscrew the bottom cover of the scooter to remove it.
2. Unplug the battery connector, and then remove the batteries. Do not damage the battery case to avoid any risk of injuries.
3. Discard the removed batteries at a professional recycling facility.

## 2. Product Overview

### Accessories



Extension Nozzle

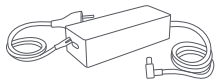

Battery Charger



User Manual



Screw x 5



Allen Key

### Scooter

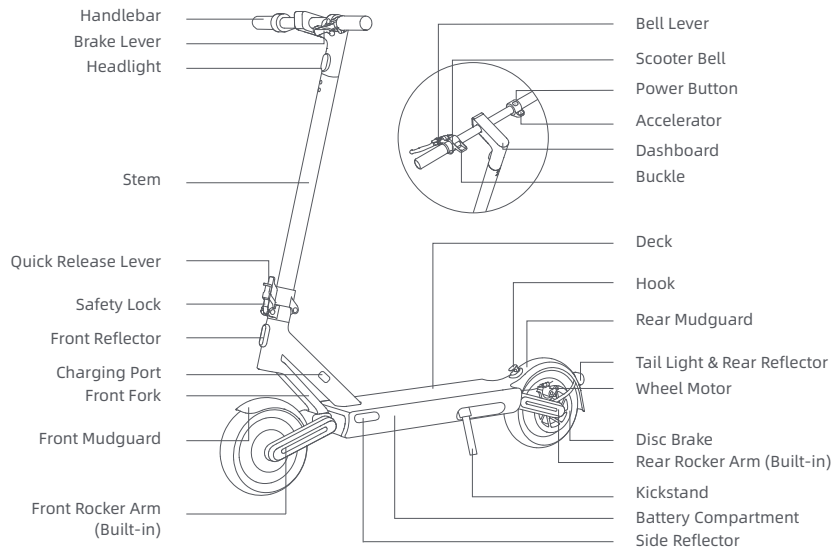



The illustrations in this manual are for reference only, the actual appearance shall be subject to actual product.

## 2. Product Overview

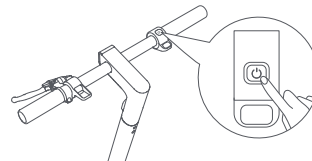
### Power Button



Press the button  to turn the scooter on, and hold the button  for 2 to 3 seconds to turn the scooter off. When the scooter is on, press once to turn on/off the headlight and tail light, and press twice to change riding modes.

### Dashboard

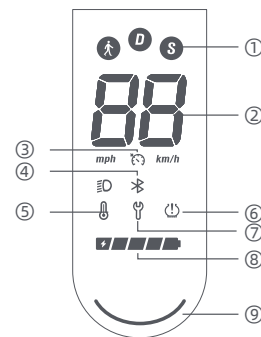

- ① Riding Modes:  is for walking mode, and its maximum speed is 6 km/h, the taillight will blink red when this mode is enabled. D is for standard mode. S is for sport mode.
- ② Speedometer: It displays the current speed when the scooter is working. When the scooter has an issue, it displays an error code. When the scooter is charging, it displays the current battery level.
- ③ Cruise Control: The cruise control function is disabled by default and can be enabled in the Mi Home/Xiaomi Home app.
- ④ Bluetooth: The Bluetooth icon is always on, indicating that the scooter has been successfully connected to the mobile device.
- ⑤ Temperature Warning: If the battery temperature is too high or too low, the thermometer icon will be on. Use or charge the scooter after its battery temperature returns to the normal operating range.
- ⑥ Inflation: When the inflation icon is on, it means that it is time to maintain the tires.
- ⑦ Error Notification: When the wrench icon displays red, it indicates that the scooter has an error.
- ⑧ Battery Level: The battery power is indicated by 5 bars, each representing approximately 20% of a full battery.
- ⑨ Status Light

## 3. Assembly

1. Remove the inner holders.

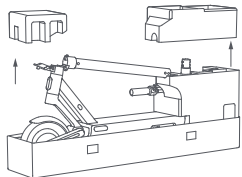

3. Follow the number order as illustrated to pre-tighten the four screws with the included Allen key. Make sure the handlebar is correctly installed and then tighten the screws thoroughly.

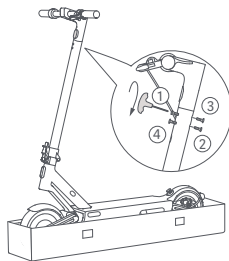

**Note:** Examine the scooter every time before you ride it. Ensure that there are no loose or damaged parts.

2. Hold up the stem until it is completely in an upright position. Then lift the safety lock, and push the quick-release lever inward to the end. Install the handlebar onto the stem.

Headlight Facing Forward

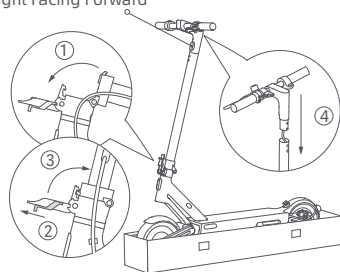

4. Once the scooter is assembled, check if it can be turned on/off properly. Press the power button to turn the scooter on, and then press and hold the power button for 2-3 seconds to turn it off.

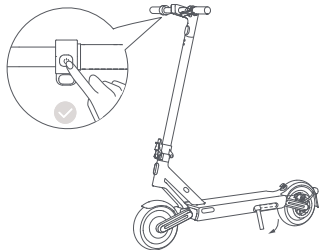

## 4. Connect with Mi Home/Xiaomi Home App

1. Scan the QR code on the label attached to the control panel, on the right side of the deck, or on the back cover of the user manual to download the Mi Home/Xiaomi Home app.

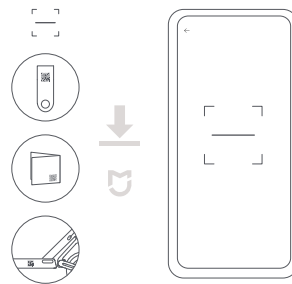

2. Open the Mi Home/Xiaomi Home app. Tap "+" on the top right corner and open "Scan" to scan the QR code again. Then follow the instructions in the app to add the scooter.

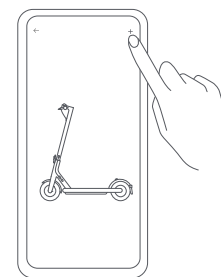

### Notes:

- The QR code is unique to your scooter, please keep it safe.
- When connecting the scooter to the Mi Home/Xiaomi Home app, place your phone to the scooter as close as possible to make sure it is within the effective Bluetooth range.
- If change the account, delete the scooter from the account it is paired with first, then reconnect the scooter with the Mi Home/Xiaomi Home app.

### Reset Bluetooth

Make sure the scooter is turned on. Squeeze the brake lever, and press the power button 5 times to reset. When the scooter beeps, it has been reset successfully.

### Restore Factory Settings

Make sure the scooter is turned on. Squeeze the brake lever, and simultaneously press and hold the power button for 7 seconds. When you hear a beep, the scooter has been restored to factory settings. This operation will completely delete the data stored in the scooter, please proceed with caution.

**Note:** The scooter cannot be restored to factory settings during riding or when locked.

## 5. Charging

The scooter is fully charged when the LED on the battery charger changes from red to green.

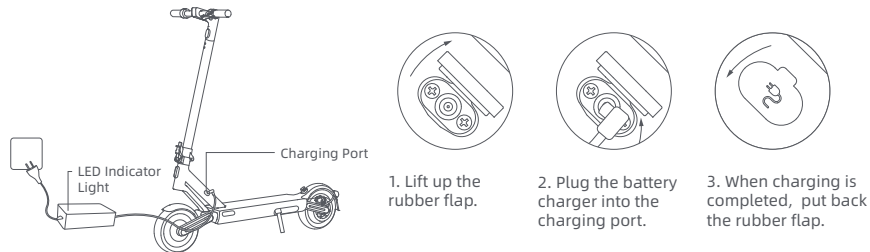

### WARNING!

- Only use the original battery charger to avoid potential damage or fire. Switch off the vehicle or into a certain non-operational mode during charging.
- Do not charge when the charging port or power cord is wet. If the battery is damaged or soaked with water, it is forbidden to charge or continue to use the battery.

## 6. Check Before Riding

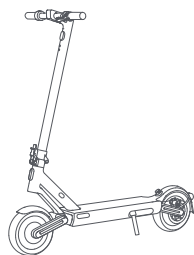

Before each ride, please check the status of your scooter, including tire performance, remaining battery level and scooter body state, and ensure that no part is loose or damaged.

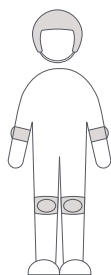

**WARNING:** Wear a helmet, elbow pads and knee pads before riding.

## 7. Start Riding

**Important!** There will be falling and injury risk while studying, please wear helmet and safety gear at all times.

1. Step on the deck with one foot, and slowly kicks off the other on the ground.

2. Put your other foot on the deck to keep both feet stable, and gently press the accelerator.

**Note:** For your safety, the accelerator can be used once the scooter is going over 5 km/h.

**Note:** When riding, hold the handlebar tightly with both hands to avoid injury, or any falls due to loss of balance.

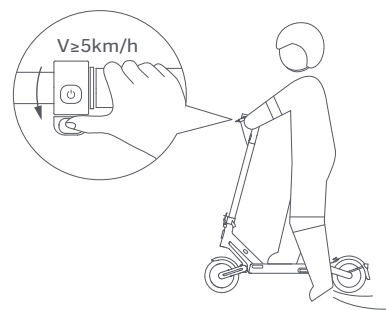

3. Release the accelerator to slow down, and squeeze the brake lever for a sudden brake.

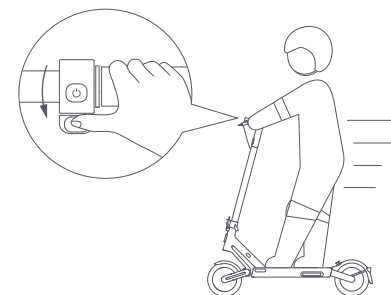
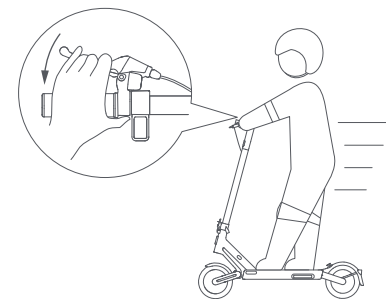

4. Tilt your body to the steering direction as you turn, and slowly turn the handlebar.

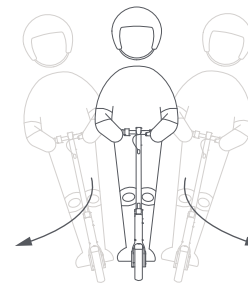

**WARNING:** Sudden braking may cause you to lose traction, fall and serious injury, maintain moderate speed and be aware of potential hazards.

## ⚠️ Precautions

**Note:** Before using the product, please carefully read and abide by the following important safety information.

1. This product can only be used by one person, do not carry others at the same time.



2. Do not try riding up or down stairs, nor try jumping over obstacles.

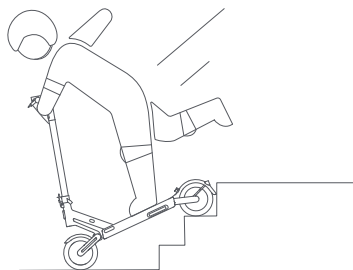

3. Do not keep your feet on the rear mudguard.

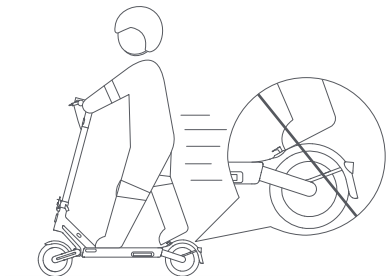

4. Do not use mobile phone or wear earphones when operating the scooter.



## ⚠️ Precautions

5. Do not touch the disc brake.

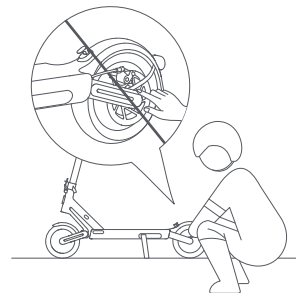

6. Do not hang bags or other heavy stuff on the handlebar.

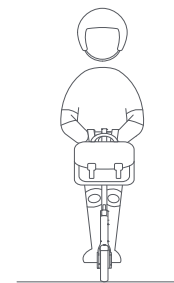

7. Do not use this product beyond the maximum load 264.6 lbs (120 kg) as specified by this product.

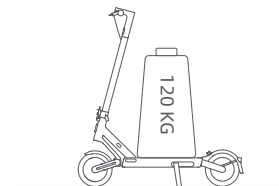

8. Do not press the accelerator when you're walking alongside the scooter.

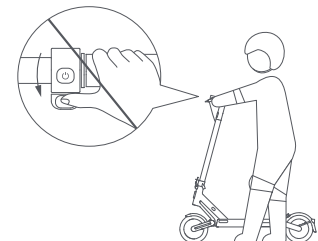



## ⚠️ Precautions

9. Do not abruptly change the steering direction at high speed.

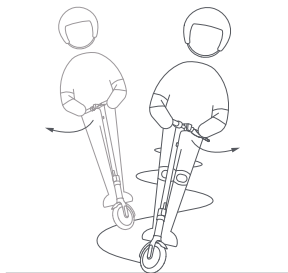

10. Avoid hitting your head on door frames, elevators, and other overhead obstacles.

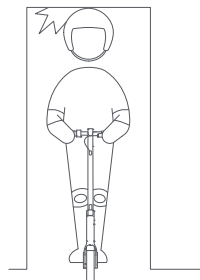

11. Do not ride in the rain. Avoid wet weather, the braking distance will be extended, please ride carefully.



12. Do not make dangerous actions during riding, such as riding with one leg or one hand. Make sure that both legs and hands are kept on the electric scooter.



## ⚠️ Precautions

13. Unless otherwise authorized by the local laws, it is forbidden and illegal to ride on public roads, motorways, and expressways.

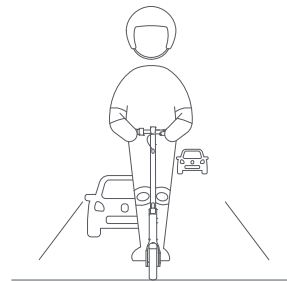

14. In case of uneven roads or other poor road conditions, please slow down in time and ride carefully, slow down or get off the vehicle. Scooter is special riding products. Please try to ride on flat roads without potholes.



## 8. Fold/Unfold & Carry

### Folding

The scooter **MUST** be turned off before being folded. Since the product can be folded, for your protection and safety, do not step on or turn the folding system when riding.

1. Hold the stem, lift the safety lock and open the quick release lever. Lift the safety lock and push down the quick release lever again, then fold the stem.

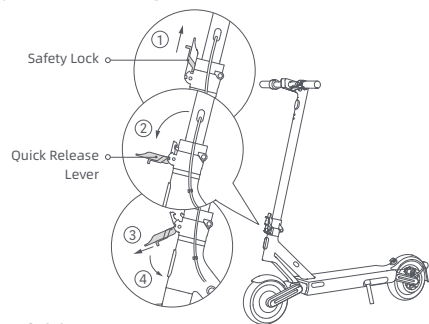

2. Align the buckle with the hook and secure them together.

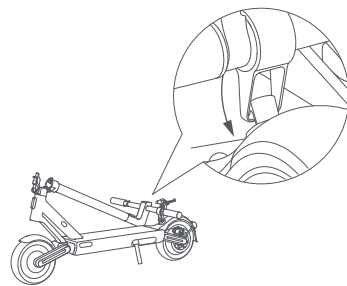

### Unfold

Pull the buckle upwards to release it from the hook. Hold up the stem, then lift the safety lock, and push the quick release lever inward to the end.

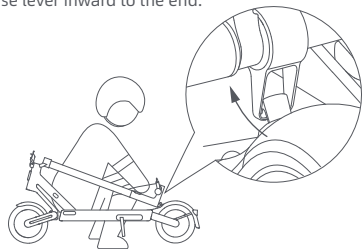

### Carry

Hold the stem with either one hand or both hands to carry.

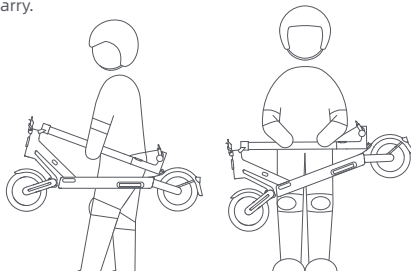

**Safety Tips:** When lifting the stem of the scooter, **NEVER** put your hands between the joints as may result in serious injuries.

## 9. Care & Maintenance

### Cleaning

During cleaning, make sure that the scooter's turned off, the charging cable is unplugged, and the rubber flap is closed.

Wipe the main chassis with a soft damp cloth, the hard-to-remove dirt can be scrubbed with a toothbrush. Afterwards, wipe all areas with a dry cloth.

#### WARNING!

- Do not wash the scooter with a high-pressure water spray.
- Do not clean the scooter with corrosive cleaner, which will damage the external and internal structure of the scooter.

### Battery

Always charge before exhausting the battery to prolong the battery's lifespan.

When riding, storing or charging, do not exceed the specified temperature limit (refer to specifications). Failure to follow instructions for use, storage or charging may result in battery damage, failure to charge and void warranty.

The fully charged scooter has an approximate standby time of 120-180 days. If it is not used for a long time, it should be charged every 30 days. Please pay attention to the standby time to prevent irreversible damage to the battery caused by not charging.

#### WARNING!

- Do not use battery packs of other models or brands, as there may be a safety risk.
- Only use the original battery charger to avoid potential damage or fire.
- If the battery is damaged or soaked with water, do not charge or continue to use it.
- Do not remove the battery. Removing the battery is complicated, and improper operation may affect the operation of the scooter.

### Storage

If the scooter will not be used for an extended period, fully charge it, then turn it off and store it in a cool, dry place. Make sure the scooter is turned off when being transported and kept in its original packaging if possible.

#### WARNING!

- Please do not leave the scooter under hot sun or severely humid place for extended periods of time.
- This product contains a built-in lithium battery and must be transported only when permitted by local laws and regulations.

## 9. Care & Maintenance

### Inflate the Tire

Check the tire pressure every month, and inflate the tires if the pressure is too low. The recommended tire pressure is 45 psi.

If there is a lack of air in the front and rear tires, you may use the extended nozzle supplied with the scooter to inflate tires. First connect the extension nozzle with air pump, then unscrew the front (rear) tire valve cap, and connect the extension nozzle and the valve securely together, then inflate the tire.

**WARNING!** Tire removal is very complicated. Please do not remove the tire by yourself. Improper operation may affect the operation of the scooter. Please contact professional support.

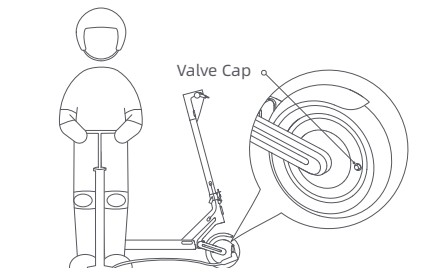

### Adjust the Disc Brake

Tool: 4 mm hex key (the tool needs to be prepared by the user).

Before adjusting, make sure the scooter is turned off and not being charged. During adjusting, pull the end of the brake line to make the line tight.

Note: If the brake is too tight, use the tool to loosen the screw by turning it counterclockwise, pull the disc brake rocker arm outwards, and then tighten the screw. If the brake is too loose, use the tool to loosen the screw by turning it counterclockwise, push the disc brake rocker arm forwards, and then tighten the screw.

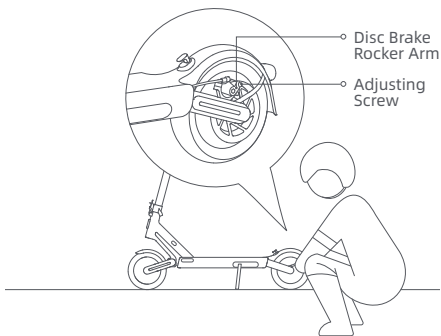

**WARNING!** As with any mechanical component, a vehicle is subject to high stresses and wear. The various materials and components may react differently to wear or fatigue. If the expected service life for a component has been exceeded, it may break suddenly, therefore risking causing injuries to the user. Cracks, scratches and discoloration in the areas subject to high stresses indicate that the component has exceeded its service life and please contact an authorized or a specialized repairer.

## 10. Specifications

Product	Name	NAVEE Electric Scooter S65	
	Model	NKP2223-B32	
Dimensions	Vehicle: L × W × H <sup>[1]</sup>	48.1 × 21.7 × 49.8 in (1222 × 551 × 1266 mm)	
	After Folding: L × W × H	48.1 × 21.6 × 21.2 in (1222 × 549 × 539 mm)	
Net Weight	Vehicle Net Weight	53.6 lbs (24.3 kg)	
	Load Range	55.1 - 264.6 lbs (25-120 kg)	
Rider	Age	16-50 years	
	Body Length	3'11" -6'6" (120-200 cm)	
Assembled Electric Scooter	Max. Speed	19.9 mph (32 km/h)	
	General Range <sup>[2]</sup>	Approx. 40.4 miles (65 km)	
	Max. Climbing Angle	Approx. 25%	
	Suitable Surfaces	Cement or asphalt road, with benches of less than 1 cm or crevices narrower than 3 cm	
	Operating Temperature	14-104 ° F (-10 to 40 ° C)	
	Storage Temperature	-4-113 ° F (-20 to 45 ° C)	
	IP Rating	IP55	
	Charging Time	Approx. 6.5 h	
	Battery Pack	Model	P2301-BD5A
		Nominal Voltage	46.8 V ---
Max. Charge Voltage		54.6 V ---	
Rated Energy		596.7 Wh	
Intelligent Battery Management System		Over-heating, short circuit, over-current, over-discharge, and over-charge protection	
Normal Charging Temperature Range		32-104 ° F (0 to 40 ° C)	
Rated Capacity		12.75 Ah	
Wheel Motor	Rated Power	500 W (0.5 kW)	
	Output Power	121.9 W (0.1219 kW)	
Battery Charger	Input Voltage	100-120 V~	
	Max. Output Voltage	54.6 V ---	
	Rated Output	53.0 V --- 2.3 A	
	Model <sup>[3]</sup>	S126BP5300230U	
Tire	Front & Back Tires	Tubeless self-sealing tires, φ250 × 64 straight valve, with the materials of natural carbon black and synthetic rubber	
Bluetooth	Frequency Band	2.4000-2.4835 GHz	
	Max. RF Power	8 dBm	

[1] Vehicle height: From the ground to the top of the scooter

[2] General range: Measured when there is no wind and at 77 ° F (25 ° C), the scooter is fully charged to ride at a constant speed of 9.3 mph (15 km/h) on a flat surface with a load of 165.3 lbs (75 kg)

[3] To recharge the battery, only use the battery charger provided in the package. Please see battery charger parameters in Specifications.

 **NAVEE** is the trademark of Brightway Ltd. All rights reserved.

## 12. Safety Warning



### CAUTION

Danger! Read user manual before use.



### CAUTION

Sharp Edges. Do not touch the sharp edges or corner.



### CAUTION

Do not disassemble battery cover, hazardous energy inside.



### CAUTION

Hot Surface! Do not touch the surface near this symbol.

## 13. Certification

### FCC Supplier's Declaration of Conformity

This supplier's declaration of conformity is hereby for

Product: NAVEE Electric Scooter S65

Model Number(s): NKP2223-B32

Brand/Trade: NAVEE

We declare that the above mentioned edvice has been tested and found in compliance with CFR 47 Part Regulation.

Responsible Party—U.S.Contact Information

Company: Brightway Innovation Intelligent Technology (Suzhou) Co., Ltd.

Address: Building A2, Shangjinwan Headquarters Economic Park, No.2288, Wuzhong Avenue, Wuzhong Economic Development Zone, Suzhou Jiangsu P.R. China

Country: China

### FCC Compliance Statement for USA

This device complies with part 15 of the FCC Rules. Operation is subject to the following two conditions:

1. This device may not cause harmful interference.
2. This device must accept any interference received, including interference that may cause undesired operation.

This equipment has been tested and found to comply with the limits for a Class B digital device, pursuant to part 15 of the FCC Rules. These limits are designed to provide reasonable protection against harmful interference in a residential installation. This equipment generates uses and can radiate radio frequency energy and, if not installed and used in accordance with the instructions, may cause harmful interference to radio communications. However, there is no guarantee that interference will not occur in a particular installation. If this equipment does cause harmful interference to radio or television reception, which can be determined by turning the equipment off and on, the user is encouraged to try to correct the interference by one or more of the following measures:

- Reorient or relocate the receiving antenna.
- Increase the separation between the equipment and receiver.
- Connect the equipment into an outlet on a circuit different from that to which the receiver is connected.
- Consult the dealer or an experienced radio/TV technician for help.

### FCC Note

Changes or modifications not expressly approved by the party responsible for compliance could void the user's authority to operate the equipment.

### FCC Radiation Exposure Statement

The device has been evaluated to meet general RF exposure requirement.

The device can be used in portable exposure condition without restriction.

## 13. Certification

---

### Industry Canada (IC) Compliance Statement for Canada

This device complies with Industry Canada license-exempt RSS standard (s). Operation is subject to the following two conditions: (1) this device may not cause interference, and (2) this device must accept any interference, including interference that may cause undesired operation of the device.

This product complies with the IC RF exposure limit set forth for an uncontrolled environment and is safe for intended operation as described in this manual.

FCC ID: 2A4GZ-S655001B

IC: 28570-S655001B

## 14. Warranty and service

---

If the product is within the warranty period from the date of your purchase, we will repair, replace or return it free of charge as the case may be if it is confirmed by the manufacturer or dealer that it is faulty or damaged due to quality defects under normal use. Unless otherwise specified by relevant laws, the product or component used for replacement may not be new, but nevertheless performs well and is equivalent, at least, to the original product or component in function. The warranty period is calculated from the first date of purchase of the product, subject to the invoice date. If there is no valid invoice, the warranty period shall be calculated from the date of production date plus three months. If the invoice date is later than the actual delivery date of the product, the warranty period shall be calculated from the actual delivery date. The repaired or replaced products shall continue to enjoy the warranty for the rest of the warranty period, but not less than thirty (30) days. For warranty application, please contact the manufacturer or distributor of the product and follow the instructions. When applying for warranty, an accurate, complete and clear valid sales invoice should be provided.

The above warranty does not apply to failure, malfunction or damage caused by: (a) misuse, abuse or improper transportation, maintenance or storage, such as but not limited to use, storage or maintenance under improper temperature, humidity or other improper environmental conditions; (b) force majeure or accidents, network or power interruption and other reasons beyond our reasonable control; (c) repair or removal without authorization from the manufacturer; (d) the way in which damage has been caused by any third party products or services; (e) purposes other than those for which the product has been designated or intended; (f) using the product in violation of the product instructions; (g) using the product for commercial purposes; or (h) the accumulated mileage recorded by the scooter body has exceeded 2000 km. Normal wear and tear or aging, scratches, abrasions and problems caused by the use of coatings, solvents or other chemicals during general use of the product do not fall within the scope of the warranty. If the original identification label of the product is changed or damaged, this warranty will be invalid. The integrity and completeness of the products and of the attached materials are not within the scope of the warranty. You should inspect the products on the spot when receiving them and object immediately to any ascertained discrepancy/ies.

The above warranty statement applies to our products. This warranty grants the specific legal rights and other rights you may have according to the law. Nothing in this document affects your rights in a fashion that is not susceptible of exclusion or restriction in accordance with law.

## Warranty information for the product:

This product is the same as any mechanical parts. The scooter can bear high stress and wear. Various materials and components ( scooter's machinery, axle) may react differently to wear or fatigue. If the component have reached the expected service life, they may break suddenly, causing the risk of injury. If any problem is found, please repair and replace the parts in time. If there are cracks, scratches and discoloration in the area under high load, it indicates that the component has exceeded its service life. Please contact the manufacturer or dealer to replace the component as soon as possible.

Navee provides warranty service according to local regulations, but different parts have different warranty periods. For details, please consult the official Navee or local dealer.

## Warranty card

When purchasing the product, we recommend that you clearly fill in the following information and affix the sales seal to protect your legitimate rights and interests:

User's information	Full name		E-mail	
	Mailing address			
	Contact number		Postal Code	
Product information	Name of the product		Sales date	
	Product model		Invoice number	
Vendor information	Name		Contact number	
	Address		Postal Code	
<p>Note:</p> <p>(1) This form shall be confirmed by the seller's seal.</p> <p>(2) For products applicable to relevant "three guarantees" regulations, this warranty card is equivalent to "three guarantees certificate".</p> <p>(3) The maintenance record is subject to the voucher issued by the authorized service organization. Please keep it in a safe place after applying for service.</p>				

## IMPORTANTES MESURES DE SÉCURITÉ

L'utilisation d'un appareil électrique demande certaines précautions:

LIRE TOUTES LES INSTRUCTIONS AVANT DE FAIRE FONCTIONNER (CETAPPAREIL), Le non-respect des mises en garde et des instructions peut causer des chocs électriques, des incendies et/ou des blessures graves.

## CONSERVER CES INSTRUCTIONS

Ranger la trottinette à l'intérieur lorsqu'elle n'est pas utilisée.

## AVERTISSEMENT - Pour réduire les risques d'incendie, de choc électrique ou de blessure:

- Porter un casque, des coudières et des genouillères pour éviter les blessures en cas de chute. Une conduite incorrecte peut entraîner des chutes ou des accidents graves.
- La trottinette ne doit être utilisée que par une seule personne à la fois. Le port de chaussures est obligatoire pendant la conduite. N'utilisez pas la trottinette à d'autres fins. Cette trottinette n'est pas adaptée à la pratique d'acrobaties.
- Le produit est recommandé pour les conducteurs âgés de plus de 16 ans et de moins de 50 ans. Les personnes qui ne sont pas aptes à conduire ce produit sont : (1) les personnes sous l'influence de l'alcool ou de drogues, (2) les personnes incapables de s'engager dans des activités physiques intenses en raison de leur état de santé ou de leur condition physique, (3) les personnes incapables de garder leur équilibre ou qui ne peuvent pas le faire en raison d'une déficience motrice, (4) les personnes dont la taille dépasse la limite de poids, (5) les femmes enceintes, (6) les personnes souffrant de déficiences visuelles et/ou auditives.
- Respecter les lois et réglementations locales lors de l'utilisation de ce produit. Ne pas rouler aux endroits où la législation locale l'interdit.
- Lorsque vous conduisez ce produit dans des pays et des régions où il n'existe pas de normes et de réglementations nationales pertinentes pour les trottinettes électriques, veillez à respecter strictement les exigences de sécurité pour les conducteurs contenues dans ce manuel d'utilisation. Brightway innovation Intelligent Technology (Suzhou) Co., Ltd. ne saurait porter aucune responsabilité directe et solidaire en cas de perte de biens, de pertes personnelles, d'accidents, de litiges juridiques et de tout autre événement indésirable causant des conflits d'intérêts, dus à des conduites contraires au mode d'emploi.
- Ne pas rouler dans les voies de circulation ou les zones résidentielles où les véhicules et les piétons sont tous deux autorisés. Lorsque vous passez par un endroit désigné comme étant réservé aux piétons qui ont le droit de passage, comme un passage piéton, veuillez descendre pour marcher avec le scooter.

## 1. Consignes de sécurité

- Ne pas opter pour votre première conduite pour des endroits où des enfants, des piétons, des animaux domestiques, des véhicules, des bicyclettes ou d'autres obstacles et dangers potentiels peuvent apparaître.
- Effectuer une inspection de base de la trottinette électrique avant chaque trajet. En présence de situations anormales telles que des pièces desserrées, des alertes de batterie faible, des pneus à plat ou une usure excessive des pneus, des sons étranges, des dysfonctionnements et d'autres situations anormales, arrêtez immédiatement de rouler et appelez un professionnel.
- Pour rouler en toute sécurité, vous devez être capable de voir clairement ce qui se trouve devant vous et vous devez être clairement visible par les autres.
- Ne pas conduire par mauvais temps, par temps de faible visibilité ou après un effort physique intense.
- Toujours garer le scooter avec la béquille sur une surface plane et stable.
- Cette trottinette électrique est un appareil de loisir. Cependant, lorsqu'il entre dans un espace public, il sera considéré comme un moyen de transport et soumis aux éventuels risques de sécurité de tous les moyens de transport. Rouler en respectant scrupuleusement les instructions de ce manuel vous protégera au mieux, vous et les autres.
- L'utilisateur doit vérifier les limites d'utilisation en fonction de la réglementation locale. Conduire la trottinette sur les routes ou dans les zones autorisées par les lois et règlements locaux et la garer dans les zones autorisées. La vitesse maximale de la trottinette est limitée à 19,9 mph (32 km/h). Si les règlements et lois locaux disposent autrement de la vitesse maximale, ceux-ci prévauront. Veiller à respecter et suivre les règles de sécurité routière et de véhicule.
- Respecter le droit de passage des piétons. Éviter de les faire sursauter en conduisant, surtout les enfants. Lorsque vous roulez derrière des piétons, faites sonner votre sonnette pour les avertir et ralentissez votre trottinette pour passer par la gauche, et serrez à droite à faible vitesse lorsque vous les croisez (applicable aux pays où les véhicules roulent à droite). Lorsque vous traversez des passages à piétons, gardez la vitesse la plus basse ou descendez du véhicule.
- Dans tous les cas, anticiper votre trajectoire et votre vitesse en respectant le code de la route, le code du trottoir et les plus vulnérables. Signaler votre présence à l'approche d'un piéton ou d'un cycliste lorsque vous n'êtes pas vu ou entendu. Traverser les passages protégés en marchant. Éviter les zones à fort trafic ou les zones surpeuplées.
- Rouler à grande vitesse ou à une vitesse qui n'est pas appropriée ou adéquate à la situation (mauvaises conditions météorologiques, mauvais état du revêtement, ou similaires) peut entraîner une perte potentielle de stabilité ou de contrôle. Pour prévenir tout risque, vous devez vous conformer à toutes les instructions de ce manuel. Soyez prudent lorsque vous montez et démontez le produit, il peut tomber et causer des blessures.
- La circulation en ville comporte de nombreux obstacles à franchir tels que des bordures ou des marches. Il est recommandé d'éviter les sauts d'obstacles. Il est important d'anticiper et d'adapter sa trajectoire et sa vitesse à celles d'un piéton avant de franchir ces obstacles. Il est également recommandé de descendre de l'engin lorsque ces obstacles deviennent dangereux en raison de leur forme, de leur hauteur ou de leur caractère glissant.
- Ne pas prêter sa trottinette à une personne qui n'en connaît pas le fonctionnement. Avant de prêter la trottinette électrique à d'autres personnes, veuillez vous assurer que celles-ci ont lu ce manuel d'instruction et regardé la vidéo d'instruction, et qu'elles ont compris le fonctionnement de base. Rappelez aux conducteurs de porter correctement les protections de sécurité pour assurer leur sécurité.
- Contacter votre vendeur pour connaître les organismes de formation appropriés.
- Dans tous les cas, faire attention à soi et aux autres.
- Toute charge fixée au guidon affectera la stabilité du véhicule.

## 1. Consignes de sécurité

- Ne jamais toucher le système de freinage, cela pourrait provoquer des blessures dues aux bords tranchants. Le frein peut devenir chaud en cours d'utilisation. Ne pas toucher après utilisation.
- Le niveau de pression acoustique d'émission pondéré A est inférieur à 70 dB(A).
- Pour une meilleure expérience de conduite, il est recommandé de procéder à un entretien régulier du produit.
- Éliminer toute arête vive causée par l'utilisation.
- Ne pas utiliser d'accessoires ou d'éléments supplémentaires qui ne sont pas approuvés par le fabricant.
- Inspecter régulièrement le serrage des différents éléments boulonnés, notamment les axes de roues, le système de pliage, le système de direction et l'arbre de frein.
- Ne pas modifier ou transformer l'engin, notamment le tube et le manchon de direction, la potence, le mécanisme de pliage et le frein arrière.
- S'assurer que le scooter est éteint lors du transport et conservé si possible dans son emballage d'origine.
- Afin d'éviter les blessures accidentelles telles que les chocs électriques et les incendies causés par une utilisation incorrecte, veuillez lire attentivement les instructions avant l'utilisation, et conservez-les correctement pour toute référence ultérieure.
- Veuillez utiliser ce produit conformément aux instructions du manuel d'utilisation. Les utilisateurs sont responsables de toute perte ou dommage résultant d'une utilisation incorrecte de ce produit.
- Ne pas recharger le produit si le port de charge ou le câble de charge est humide. Lire attentivement ce manuel avant de procéder à la recharge.
- Ne pas recharger la trottinette à une température ambiante supérieure à 40° C ou inférieure à 0° C.
- **AVERTISSEMENT** : Pour recharger la batterie, utilisez uniquement le bloc d'alimentation détachable fourni avec cet appareil. N'utilisez pas un chargeur de batterie d'un autre produit. Maintenez une distance de sécurité avec les combustibles environnants lors de la recharge.
- **AVERTISSEMENT** : N'utilisez pas de batterie ou de chargeur de batterie d'une autre marque. Utilisez uniquement le bloc d'alimentation S126BP5300230U.
- **AVERTISSEMENT** ! Gardez l'enveloppe en plastique hors de portée des enfants pour éviter toute suffocation.
- **AVERTISSEMENT** ! N'utilisez jamais le produit à proximité d'une source d'eau.
- **AVERTISSEMENT** ! Cessez d'utiliser le produit lorsqu'il est endommagé.

### Unité d'alimentation amovible

#### Consignes environnementales

La trottinette est équipée d'une batterie rechargeable au lithium-ion. Une mise au rebut inappropriée de ces batteries peut nuire à l'environnement. Suivez les étapes ci-dessous pour retirer les batteries avant de mettre la trottinette au rebut et jetez les batteries de manière appropriée :

1. Avant de retirer les batteries, il est préférable de les épuiser et de s'assurer que la trottinette est déconnectée de l'alimentation électrique. Dévissez ensuite le couvercle inférieur de la trottinette pour l'enlever.
2. Débranchez le connecteur de la batterie, puis retirez les batteries. N'endommagez pas le boîtier des batteries pour éviter tout risque de blessure.
3. Jetez les batteries retirées dans un centre de recyclage professionnel.

## 2. Présentation du produit

### Accessoires

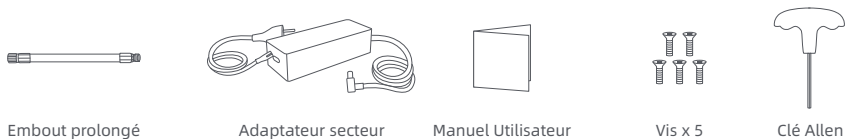

Embout prolongé

Adaptateur secteur

Manuel Utilisateur

Vis x 5

Clé Allen

### Trottinette

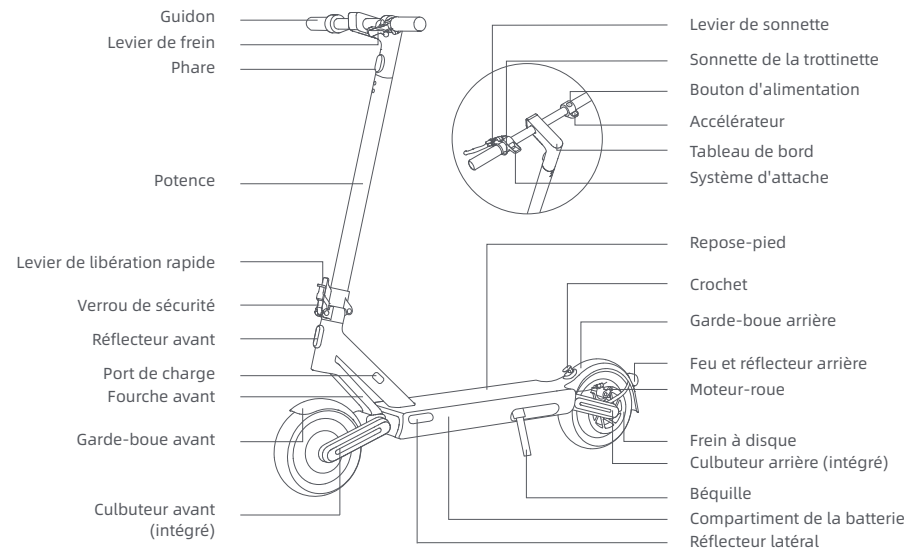

Guidon

Lever de frein

Phare

Potence

Lever de libération rapide

Verrou de sécurité

Réflecteur avant

Port de charge

Fourche avant

Garde-boue avant

Culbuteur avant (intégré)

Lever de sonnette

Sonnette de la trottinette

Bouton d'alimentation

Accélérateur

Tableau de bord

Système d'attache

Repose-pied

Crochet

Garde-boue arrière

Feu et réflecteur arrière

Moteur-roue

Frein à disque

Culbuteur arrière (intégré)

Béquille

Compartment de la batterie



Réflecteur latéral

The illustrations in this manual are for reference only, the actual appearance shall be subject to actual product.

## 2. Présentation du produit

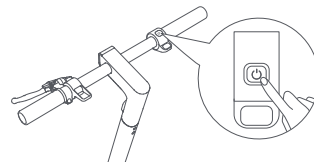
### Bouton d'alimentation



Appuyez sur le bouton  pour allumer la trottinette, et maintenez le bouton  pendant 2 à 3 secondes pour éteindre la trottinette. Lorsque la trottinette est allumée, appuyez une fois pour allumer/éteindre le phare et le feu arrière, et appuyez deux fois pour changer de mode de conduite.

### Tableau de bord

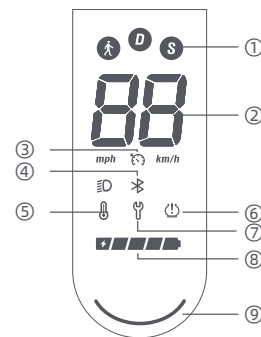

① Modes de conduite:  est pour le mode marche, et sa vitesse maximale est de 6 km/h, le feu arrière clignote en rouge lorsque ce mode est activé. D est pour le mode standard. S est pour le mode sport.

② Indicateur de vitesse: Il affiche la vitesse actuelle lorsque la trottinette fonctionne. Lorsque la trottinette a un problème, il affiche un code d'erreur. Lorsque la trottinette est en charge, il affiche le niveau actuel de la batterie.

③ Régulateur de vitesse: La fonction de régulateur de vitesse est désactivée par défaut et peut être activée dans l'application Mi Home/ Xiaomi Home.

④ Bluetooth: L'icône Bluetooth est toujours allumée, et indique que la trottinette a été connectée avec succès à l'appareil mobile.

⑤ Avertissement de température: Si la température de la batterie est trop élevée ou trop basse, l'icône du thermomètre s'allume. Utilisez ou chargez la trottinette une fois que la température de sa batterie est revenue dans la plage de fonctionnement normale.

⑥ Gonflage: Lorsque l'icône de gonflage est allumée, cela signifie qu'il est temps d'entretenir les pneus.

⑦ Notification d'erreur: Lorsque l'icône de la clé à molette s'affiche en rouge, cela signifie que la trottinette présente une erreur.

⑧ Niveau de la batterie: La puissance de la batterie est indiquée par 5 barres, chacune représentant environ 20 % d'une batterie pleine.

⑨ Voyant d'état



## 3. Montage

1. Retirez les supports intérieurs.

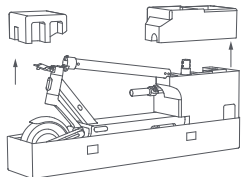

3. Suivez l'ordre des numéros comme illustré pour pré-serrer les quatre vis avec la clé Allen fournie. Assurez-vous que le guidon est correctement installé, puis serrez les vis à fond.

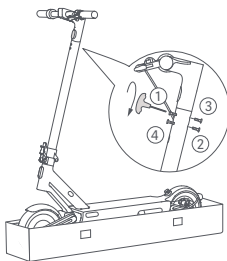

**Remarque :** Examinez la trottinette chaque fois que vous la conduisez. Assurez-vous qu'il n'y a pas de pièces détachées ou endommagées.

2. Tenez la potence jusqu'à ce qu'elle soit complètement en position verticale. Soulevez ensuite le verrou de sécurité, et poussez le levier de libération rapide vers l'intérieur jusqu'à l'extrémité. Installez le guidon sur la potence.

Phare orienté vers l'avant

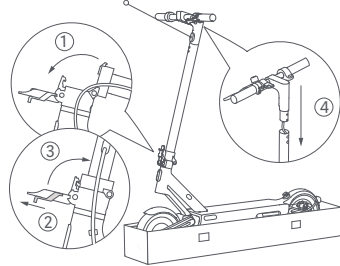

4. Une fois la trottinette assemblée, vérifiez si elle peut être allumée/éteinte correctement. Appuyez sur le bouton d'alimentation pour allumer la trottinette, puis appuyez sur le bouton d'alimentation et maintenez-le enfoncé pendant 2 à 3 secondes pour l'éteindre.

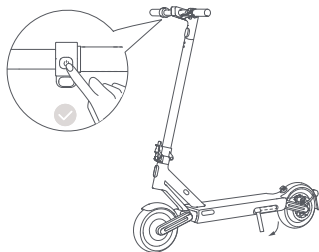

## 4. Connexion avec l'appli Mi Home/Xiaomi Home

1. Scannez le code QR sur l'étiquette apposée sur le panneau de commande, sur le côté droit de la plate-forme ou sur la couverture arrière du manuel utilisateur pour télécharger l'appli Mi Home/Xiaomi Home.

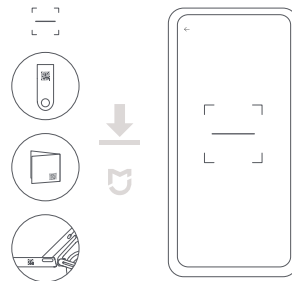

2. Ouvrez l'application Mi Home/Xiaomi Home. Appuyez sur "+" dans le coin supérieur droit et ouvrez "Scan" pour scanner à nouveau le code QR. Suivez ensuite les instructions de l'application pour ajouter la trottinette.

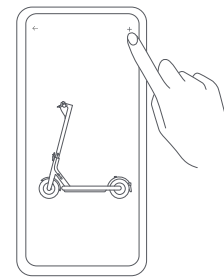

**Remarques:**

- Le code QR est unique à votre trottinette, veuillez le garder en lieu sûr.
- Lorsque vous connectez la trottinette à l'application Mi Home/Xiaomi Home, placez votre téléphone aussi près que possible de la trottinette pour vous assurer qu'il est dans la portée Bluetooth effective.
- Si vous changez de compte, supprimez d'abord la trottinette du compte auquel elle est associée, puis reconnectez-la à l'application Mi Home/Xiaomi Home.

### Réinitialisation du Bluetooth

Assurez-vous que la trottinette est allumée. Serrez le levier de frein, et appuyez 5 fois sur le bouton d'alimentation pour réinitialiser. Lorsque la trottinette émet un bip, la réinitialisation est terminée.

### Restaurer les paramètres d'usine

Assurez-vous que la trottinette est allumée. Serrez le levier de frein et appuyez simultanément sur le bouton d'alimentation pendant 7 secondes. Lorsque vous entendez un bip, la trottinette a été restaurée aux paramètres d'usine. Cette opération effacera complètement les données stockées sur la trottinette, veuillez procéder avec précaution.

**Remarque :** La trottinette ne peut pas être remise aux réglages d'usine pendant la conduite ou lorsqu'elle est verrouillée.

## 5. Recharge

La charge complète de la trottinette est indiquée par le passage du rouge au vert de la LED du chargeur de batterie.

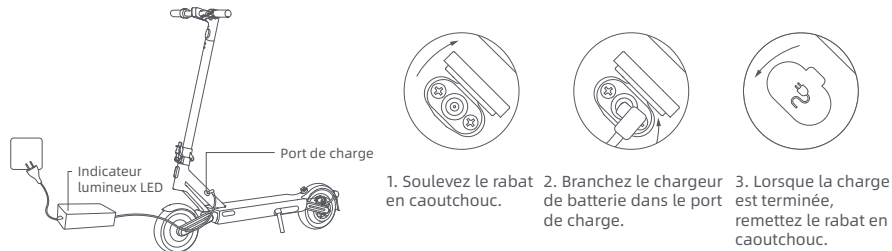

### AVERTISSEMENT !

- Utilisez uniquement le chargeur de batterie d'origine pour éviter tout dommage ou incendie potentiel. Éteignez le véhicule ou passez en mode non opérationnel pendant la charge.
- Ne pas recharger lorsque le port de charge ou le cordon d'alimentation est mouillé. Si la batterie est endommagée ou imbibée d'eau, il est interdit de la charger ou de continuer à l'utiliser.

## 6. Vérification Préalable à la Conduite

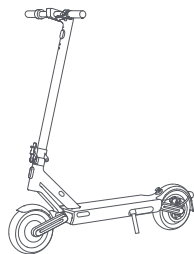

Avant chaque conduite, veuillez vérifier l'état de votre trottinette, y compris la performance des pneus, le niveau de batterie restant et l'état de la trottinette, et assurez-vous qu'aucune pièce n'est desserrée ou endommagée.

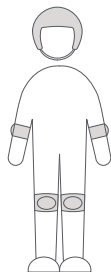

**AVERTISSEMENT :** Porter un casque, des coudières et des genouillères avant de rouler.

## 7. Commencez à rouler

**Important !** Il y a un risque de chute et de blessure pendant les séances d'entraînement, veuillez porter un casque et un équipement de sécurité à tout moment.

1. Monter sur le repose-pieds avec un pied, puis poser lentement l'autre pied sur le sol.

**Remarque :** Pour votre sécurité, l'accélérateur peut être utilisé lorsque la trottinette dépasse 5 km/h.

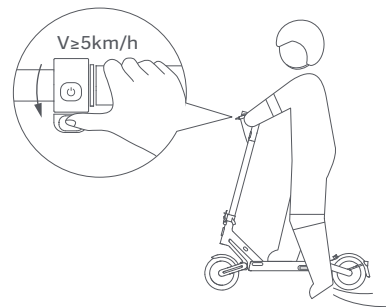

3. Relâcher l'accélérateur pour ralentir, et actionner le levier de frein pour un freinage brusque.

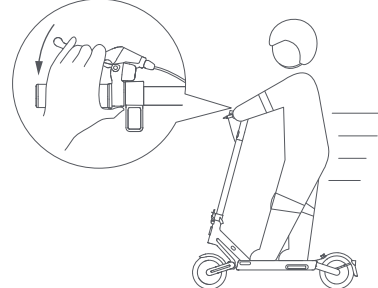

**AVERTISSEMENT :** Un freinage brusque peut entraîner une perte de traction, une chute et des blessures graves. Maintenir une vitesse modérée et soyez conscient des dangers potentiels.

2. Poser votre autre pied sur le repose-pieds de manière à garder les deux pieds stables, et appuyez doucement sur l'accélérateur.

**Remarque :** Lorsque vous roulez, tenez fermement le guidon des deux mains pour éviter toute blessure ou toute chute due à une perte d'équilibre.

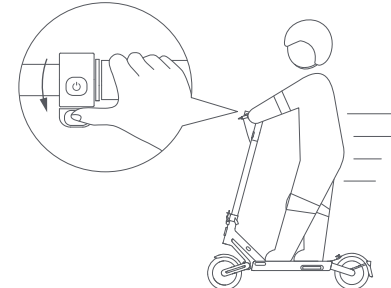

4. Incliner votre corps dans le sens de la direction lorsque vous tournez, et tourner lentement le guidon.

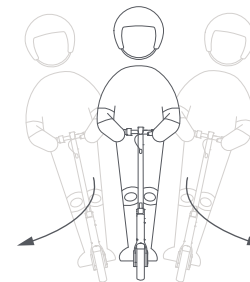

## ⚠️ Précautions à prendre

**Remarque :** Avant d'utiliser le produit, veuillez lire attentivement et vous conformer aux suivantes consignes importantes de sécurité.

1. Ce produit ne peut être utilisé que par une seule personne, ne transportez pas d'autres personnes en même temps.



2. Ne pas essayer de monter ou de descendre des escaliers, ni de sauter par-dessus des obstacles.

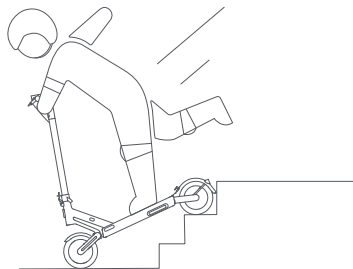

3. Ne pas laisser les pieds sur le garde-boue arrière.

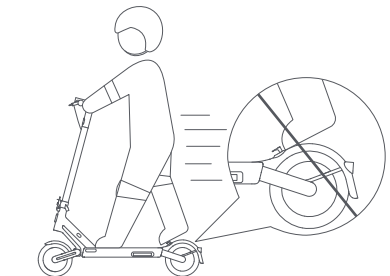

4. Ne pas utiliser de téléphone portable ni porter d'écouteurs pendant l'utilisation de la trottinette.



## ⚠️ Précautions à prendre

5. Ne pas toucher le frein à disque.

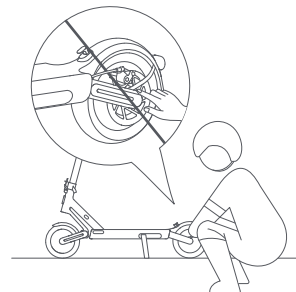

6. Ne pas accrocher de sacs ou autres objets lourds sur le guidon.

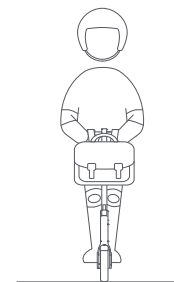

7. Ne pas utiliser ce produit au-delà de la charge maximale 264,6 lbs (120 kg) telle que spécifiée par ce produit.

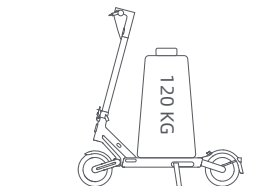

8. Ne pas appuyer sur l'accélérateur lorsque vous marchez à côté de la trottinette.

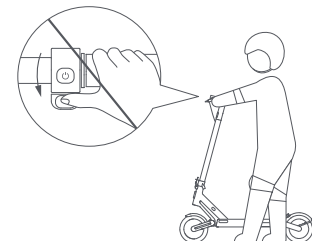

## ⚠️ Précautions à prendre

9. Ne pas changer brusquement la direction de conduite en étant à grande vitesse.

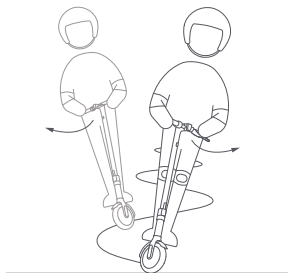

10. Éviter de se cogner la tête sur les cadres de porte, les ascenseurs et autres obstacles aériens.

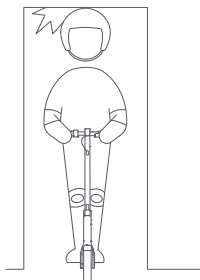

11. Ne pas rouler sous la pluie. Évitez le temps humide, la distance de freinage sera plus longue, veuillez rouler prudemment.



12. Ne pas effectuer d'actions dangereuses pendant la conduite, comme conduire avec une seule jambe ou une seule main. Assurez-vous que les deux jambes et les deux mains restent sur la trottinette électrique.



## ⚠️ Précautions à prendre

13. A moins d'être autorisé par la législation locale, il est interdit et illégal de rouler sur les routes publiques, les autoroutes et les voies express.

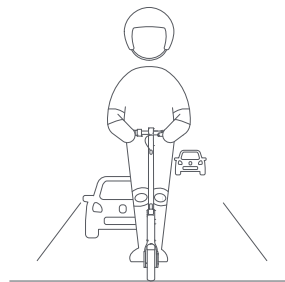

14. En cas de routes inégales ou d'autres mauvaises conditions routières, veuillez ralentir à temps et rouler prudemment, ralentir ou descendre du véhicule. La trottinette est un produit spécial. Veuillez essayer de rouler sur des routes plates sans nids de poule.



## 8. Pliage/dépliage et Transport

### Pliage

La trottinette DOIT être éteinte avant d'être pliée. Comme le produit peut être plié, pour votre protection et votre sécurité, ne marchez pas sur le système de pliage et ne le faites pas tourner lorsque vous roulez.

1. Tenez la potence, soulevez le verrou de sécurité et ouvrez le levier de libération rapide. Soulevez le verrou de sécurité et poussez à nouveau le levier de libération rapide vers le bas, puis pliez la potence.

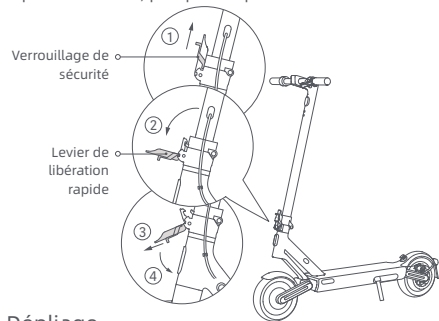

2. Alignez le système d'attache avec le crochet et fixez-les ensemble.

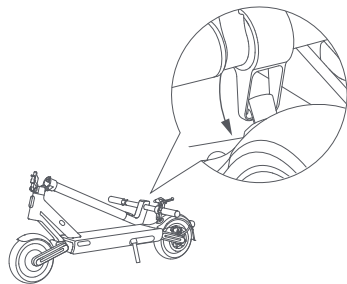

### Dépliage

Tirez le système d'attache vers le haut pour le libérer du crochet. Tenez la potence, puis soulevez le verrou de sécurité et poussez le levier de libération rapide vers l'intérieur jusqu'à l'extrémité.

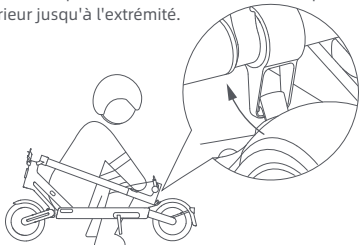

### Transporter

Tenez la potence d'une seule main ou des deux mains pour la transporter.

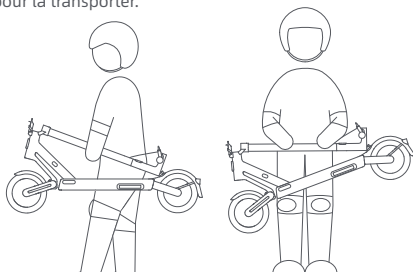

**Conseils de sécurité :** Lorsque vous soulevez la potence de la trottinette, ne mettez JAMAIS vos mains entre les articulations, car vous pourriez vous blesser gravement.

## 9. Entretien et Maintenance

### Nettoyage

Pendant le nettoyage, s'assurer que la trottinette est éteinte, que le câble de charge est débranché et que le volet en caoutchouc est fermé.

Essuyer le cadre principal avec un chiffon doux et humide, les saletés difficiles à enlever peuvent être frottées avec une brosse à dents. Ensuite, essuyez toutes les zones avec un chiffon sec.

#### AVERTISSEMENT !

- Ne pas nettoyer la trottinette avec un jet d'eau à haute pression.
- Ne pas nettoyer le scooter avec un nettoyant corrosif, qui endommagerait la structure externe et interne du scooter.

### Batterie

Toujours recharger avant d'épuiser la batterie pour prolonger la durée de vie de la batterie.

Lors de l'utilisation, du stockage ou de la charge, ne pas excéder la limite de température spécifiée (se référer aux spécifications). Si vous ne suivez pas les instructions d'utilisation, de rangement ou de charge, vous risquez d'endommager la batterie, de ne pas pouvoir la recharger et d'annuler la garantie.

La trottinette entièrement chargée a une autonomie approximative de 120 à 180 jours. S'il n'est pas utilisé pendant une longue période, il doit être rechargé tous les 30 jours. Veuillez faire attention au délai d'attente afin d'éviter des dommages irréversibles à la batterie causés par l'absence de charge.

#### AVERTISSEMENT !

- Ne pas se servir de batteries d'autres modèles ou marques, car il pourrait y avoir un risque pour la sécurité.
- Utiliser uniquement le chargeur de batterie d'origine pour éviter tout dommage ou incendie potentiel.
- Si la batterie est endommagée ou imbibée d'eau, ne pas la charger ni continuer à l'utiliser.
- Ne pas démonter la batterie. Le retrait de la batterie est compliqué, et une opération incorrecte peut affecter le fonctionnement de la trottinette.

### Rangement

En cas de non-utilisation prolongée de la trottinette, charger complètement la batterie, puis l'éteindre et la ranger dans un endroit frais et sec. Veiller à ce que la trottinette soit éteinte pendant le transport et conservée dans son emballage d'origine si possible.

#### AVERTISSEMENT !

- Ne pas exposer la trottinette à un soleil brûlant ou la laisser dans un endroit très humide pendant de longues périodes.
- Ce produit est équipé d'une batterie au lithium intégrée et ne doit être transporté que lorsque les lois et règlements locaux le permettent.

## 9. Entretien et Maintenance

### Gonfler les Pneus

Vérifiez la pression des pneus tous les deux mois, et gonflez les pneus si la pression est trop basse. La pression recommandée pour les pneus est de 45 psi.

S'il y a un manque d'air dans les pneus avant et arrière, vous pouvez utiliser l'embout prolongé fourni avec la trottinette pour gonfler les pneus. Connectez d'abord l'embout prolongé avec la pompe à air, puis dévissez le capuchon de la valve du pneu avant (arrière), et connectez l'embout prolongé et la valve solidement ensemble, puis gonflez le pneu.

**AVERTISSEMENT !** Le démontage du pneu est très compliqué. Ne retirez pas le pneu vous-même. Une opération incorrecte peut affecter le fonctionnement de la trottinette. Veuillez contacter un professionnel.

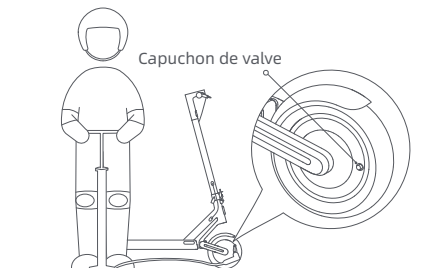

### Réglage du frein à disque

Outil : Clé hexagonale de 4 mm (l'outil doit être préparé par l'utilisateur).

Avant tout réglage, assurez-vous que la trottinette est éteinte et qu'elle n'est pas en charge. Pendant le réglage, tirer l'extrémité du câble de frein pour serrer le câble de frein.

Remarque: Si le frein est trop serré, utiliser un outil pour desserrer la vis en la tournant dans le sens contraire des aiguilles d'une montre, tirer le culbuteur du frein à disque vers l'extérieur, puis serrer la vis. Si le frein est trop lâche, utiliser un outil pour desserrer la vis en la tournant dans le sens contraire des aiguilles d'une montre, pousser le culbuteur du frein à disque vers l'avant, puis serrer la vis.

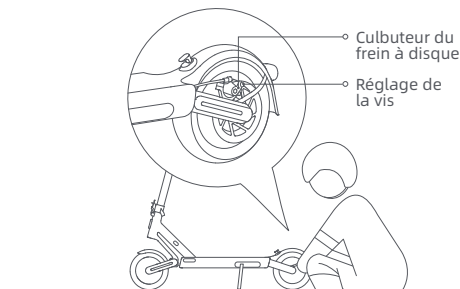

**AVERTISSEMENT !** Comme tout composant mécanique, un véhicule est soumis à des contraintes et à une usure importantes. Les différents matériaux et composants peuvent réagir différemment à l'usure ou à la fatigue. Si la durée de vie prévue d'un composant a été dépassée, celui-ci peut se briser soudainement, risquant ainsi de blesser l'utilisateur. Des fissures, des rayures et une décoloration dans les zones soumises à de fortes contraintes indiquent que le composant a dépassé sa durée de vie et veuillez contacter un réparateur agréé ou spécialisé.

## 10. Caractéristiques

Produit	Nom	NAVEE Electric Scooter S65
	Modèle	NKP2223-B32
Dimensions	Véhicule : L x l x H <sup>[1]</sup>	48,1 x 21,7 x 49,8 in (1 222 x 551 x 1 266 mm)
	Après pliage : L x l x H	48,1 x 21,6 x 21,2 in (1 222 x 549 x 539 mm)
Poids net	Poids net du véhicule	53,6 lbs (24,3 kg)
	Plage de charge	55,1 à 264,6 lbs (25-120 kg)
Utilisateur	Âge	16 à 50 ans
	Taille	3'11" - 6'6" (120-200 cm)
	Vitesse maximale	19,9 mph (32 km/h)
Trottinette électrique assemblée	Plage générale <sup>[2]</sup>	Environ 40,4 miles (65 km)
	Angle maximum de montée	Environ 25%
	Surfaces adaptées	Route revêtu en ciment et d'asphalte, avec des bermes inférieures à 1 cm ou des crevasses inférieures à 3 cm.
	Température de fonctionnement	14 à 104 °F (-10 à 40 °C)
	Température de stockage	-4 à 113 °F (-20 à 45 °C)
	Indice de protection (IP)	IP55
	Temps de charge	Environ 6,5 h
	Modèle	P2301-BD5A
Bloc de batterie	Tension nominale	46,8 V ---
	Tension d'entrée maximale	54,6 V ---
	Énergie nominale	596,7 Wh
	Système intelligent de gestion de batterie	Surchauffe, court-circuit, surintensité, surcharge et protection contre la surcharge
	Plage de températures de charge normales	32 à 104 °F (0 à 40 °C)
	Capacité nominale	12,75 Ah
Moteur-roue	Puissance nominale	500 W (0,5 kW)
	Puissance de sortie	121,9 W (0,1219 kW)
Chargeur de batterie	Tension d'entrée	100 à 120 V ~
	Tension de sortie maximale	54,6 V ---
	Puissance de sortie nominale	53,0 V --- 2,3 A
	Modèle <sup>[3]</sup>	S126BP5300230U
Pneu	Pneus avant et arrière	Pneus sans chambre à air autoréparant, valve droite φ250 x 64, avec des matériaux de caoutchouc synthétique et de carbone naturel noir
	Bande de fréquences	2,4000 à 2,4835 GHz
Bluetooth	Puissance d'émission maximale	8 dBm

[1] Hauteur du véhicule : depuis le sol jusqu'en haut de la trottinette.

[2] Plage générale : mesurée à 77 °F (25 °C) lorsqu'il n'y a pas de vent, la trottinette entièrement chargée et roulant à une vitesse régulière de 9,3 mph (15 km/h) sur une surface plane avec une charge de 165,3 lbs (75 kg).

[3] Ne rechargez la batterie qu'avec le chargeur fourni dans l'emballage. Consultez les paramètres du chargeur de batterie dans la section Caractéristiques.

## 11. Marque déposée et Déclaration

 **NAVEE** est une marque déposée de Brightway Ltd, tous droits réservés.

## 12. Avertissement de Sécurité



### ATTENTION

Danger ! Lire le manuel d'utilisation avant toute utilisation.



### ATTENTION

Bords Tranchants. Ne pas toucher les bords ou les coins tranchants.



### ATTENTION

Ne pas démonter le couvercle de la batterie, une énergie dangereuse s'y trouve.



### ATTENTION

Surface chaude ! Ne pas toucher la surface proche de ce symbole.

## 13. Certification

### Déclaration de Conformité du Fournisseur de la FCC

Cette déclaration de conformité du fournisseur est faite par la présente pour

Produit : Trotinette électrique NAVEE S65

Numéro(s) de modèle : NKP2223-B32

Marque/Trade : NAVEE

Nous déclarons que l'appareil mentionné ci-dessus a été testé et déclaré conforme à la Section 47 du Règlement CFR.

Coordonnées de la partie responsable aux États-Unis

Société : Brightway Innovation Intelligent Technology (Suzhou) Co., Ltd.

Adresse : Building A2, Shangjinwan Headquarters Economic Park, No.2288, Wuzhong Avenue, Wuzhong Economic Development Zone, Suzhou Jiangsu P.R. China

Pays : Chine

### Déclaration de Conformité FCC valable pour les États-Unis

Cet appareil est conforme à la Section 15 des règles de la FCC. Son fonctionnement est soumis aux deux conditions suivantes :

1. Cet appareil ne doit pas causer d'interférences nuisibles.
2. Cet appareil doit accepter toute interférence reçue, y compris les interférences susceptibles de provoquer un fonctionnement indésirable."

Cet équipement a été testé et déclaré conforme aux limites d'un appareil numérique de classe B, conformément à la Section 15 des règles de la FCC. Ces limites sont conçues pour fournir une protection raisonnable contre les interférences nuisibles dans une installation résidentielle. Cet équipement génère, utilise et peut émettre de l'énergie de fréquence radio et, s'il n'est pas installé et utilisé conformément aux instructions, peut causer des interférences nuisibles aux communications radio. Cependant, il n'y a aucune garantie que des interférences ne se produiront pas dans une installation particulière. Si cet équipement provoque des interférences nuisibles à la réception de la radio ou de la télévision, ce qui peut être déterminé en éteignant et en allumant l'équipement, l'utilisateur est invité à essayer de corriger les interférences par l'une ou plusieurs des mesures suivantes :

- Réorienter ou déplacer l'antenne de réception.
- Augmentez la distance entre l'équipement et le récepteur.
- Connectez l'équipement à une prise sur un circuit différent de celui auquel le récepteur est connecté.
- Consulter le revendeur ou un technicien

### Note de la FCC

Les changements ou modifications qui ne sont pas expressément approuvés par la partie responsable de la conformité peuvent annuler l'autorité de l'utilisateur à utiliser l'équipement.

## 13. Certification

### Déclaration de conformité d'Industrie Canada (IC) valable au Canada

Cet appareil est conforme à la (aux) norme(s) RSS exempte(s) de licence d'Industrie Canada. Son utilisation est soumise aux deux conditions suivantes : (1) cet appareil ne doit pas provoquer d'interférences, et (2) cet appareil doit accepter toute interférence, y compris les interférences pouvant provoquer un fonctionnement indésirable de l'appareil.

Ce produit est conforme à la limite d'exposition IC RF définie pour un environnement non contrôlé et est sûr pour le fonctionnement prévu comme décrit dans ce manuel.

FCC ID: 2A4GZ-S655001B

IC: 28570-S655001B

## 14. Garantie et service

Pour autant que le produit se trouve dans la période de garantie à compter de la date de votre achat, nous le réparerons, le remplacerons ou le retournerons gratuitement, selon le cas, s'il est confirmé par le fabricant ou le revendeur qu'il est défectueux ou endommagé en raison de défauts de qualité dans le cadre d'une utilisation normale. Sauf disposition contraire de la législation en vigueur, le produit ou le composant utilisé pour le remplacement peut ne pas être neuf, mais il est néanmoins performant et équivalent, au moins, au produit ou au composant d'origine en termes de fonction. La période de garantie est calculée à partir de la première date d'achat du produit ; la date de la facture fait foi. En l'absence de facture valide, la période de garantie est calculée sur la base de la date de production plus trois mois. Si la date de la facture est postérieure à la date de livraison effective du produit, la période de garantie sera calculée à partir de la date de livraison effective. Les produits réparés ou remplacés continueront à bénéficier de la garantie pendant le reste de la période de garantie, mais pas moins de trente (30) jours. Pour la demande de garantie, veuillez contacter le fabricant ou le distributeur du produit et suivre les instructions. Lors de la demande de garantie, une facture de vente valide, précise, complète et claire doit être fournie.

La garantie ci-dessus ne s'applique pas aux pannes, dysfonctionnements ou dommages résultant de (a) d'une mauvaise utilisation, d'un abus ou d'un transport, d'un entretien ou d'un stockage inappropriés, tels que, mais sans s'y limiter, l'utilisation, le stockage ou l'entretien dans des conditions de température, d'humidité ou autres conditions environnementales inappropriées ; (b) d'un cas de force majeure ou d'un accident, d'une interruption du réseau ou de l'alimentation et d'autres raisons indépendantes de notre volonté ; (c) d'une réparation ou d'un retrait sans l'autorisation du fabricant ; (d) du fait que les dommages ont été causés par des produits ou services tiers ; (e) des utilisations autres que celles pour lesquelles le produit a été désigné ou prévu ; (f) de l'utilisation du produit en violation des consignes concernant le produit ; (g) de l'utilisation du produit à des fins commerciales ; ou (h) du fait que le kilométrage cumulé enregistré par la carrosserie du scooter a dépassé 2000 km. L'usure normale ou le vieillissement, les rayures, les abrasions et les problèmes causés par l'utilisation de revêtements, de solvants ou d'autres produits chimiques pendant l'utilisation générale du produit n'entrent pas dans le cadre de la garantie. Si l'étiquette d'identification originale du produit est modifiée ou endommagée, la présente garantie ne sera pas valable. L'intégrité et l'exhaustivité des produits et des matériaux joints ne sont pas couverts par la garantie. Vous devez inspecter les produits sur place dès leur réception et signaler immédiatement toute anomalie constatée.

La déclaration de garantie ci-dessus s'applique à nos produits. Cette garantie accorde les droits légaux spécifiques et autres droits que vous pouvez avoir selon la loi. Rien dans ce document n'affecte vos droits d'une manière qui n'est pas susceptible d'exclusion ou de restriction conformément à la loi.



## Informations relatives à la garantie du produit :

Ce produit est identique à toute pièce mécanique. Le scooter peut supporter des contraintes et une usure élevées. Les différents matériaux et composants (machinerie du scooter, essieu) peuvent réagir différemment à l'usure ou à la fatigue. Si les composants arrivent à la fin de leur durée de vie prévue, ils peuvent se briser brusquement, ce qui présente un risque de blessure. Si un dysfonctionnement est constaté, veuillez réparer et remplacer les pièces à temps. La présence de fissures, de rayures et de décoloration dans la zone soumise à une forte charge indique que le composant a dépassé sa durée de vie. Veuillez contacter le fabricant ou le revendeur pour remplacer le composant dans les meilleurs délais.

Navee fournit un service de garantie conformément aux réglementations locales, mais les différentes pièces ont des périodes de garantie différentes. Pour plus de détails, veuillez consulter le revendeur officiel Navee ou le revendeur local.

## Carte de garantie

Lors de l'achat du produit, nous vous recommandons de remplir clairement les informations suivantes et d'apposer le sceau de vente afin de protéger vos droits et intérêts légitimes :

Informations sur l'utilisateur	Nom et prénom		E-mail	
	Adresse postale			
	Numéro de contact		Code postal	
Informations sur le produit	Nom du produit		Date de vente	
	Modèle du produit		Numéro de facture	
Informations sur le vendeur	Nom		Numéro de contact	
	Adresse		Code postal	
<p>Note :</p> <p>(1) Ce formulaire doit être confirmé par le sceau du vendeur.</p> <p>(2) Pour les produits applicables aux réglementations concernant les "trois garanties", cette carte de garantie est équivalente au "certificat de trois garanties".</p> <p>(3) Le carnet d'entretien est soumis au bon émis par l'organisme de service autorisé. Veuillez le conserver en lieu sûr après avoir fait appel au service.</p>				

## 1. Instrucciones de seguridad importantes

## INSTRUCCIONES IMPORTANTES DE SEGURIDAD

Cuando utiliza un aparato eléctrico, siempre debe seguir las precauciones básicas, incluidas las siguientes:

**LEA TODAS LAS INSTRUCCIONES ANTES DE USAR (ESTE APARATO).**  
El incumplimiento de las advertencias e instrucciones puede provocar descarga eléctrica, incendio y/o lesiones graves.

## GUARDE ESTAS INSTRUCCIONES

Guarde el producto en el interior cuando no lo utilice.

## ADVERTENCIA - To reduce the risk of injury, user must read instruction manual

- Lleve casco, coderas y rodilleras en caso de caída para evitar lesiones. Una conducción inadecuada puede provocar caídas o accidentes graves.
- El scooter debe ser utilizado por una sola persona. Se debe llevar calzado mientras se conduce. No utilice el scooter para otros fines. Este scooter no está destinado a un uso acrobático.
- El producto está recomendado para jinetes mayores de 16 años y menores de 50. Las personas que no son adecuadas para montar este producto son: (1) personas bajo la influencia del alcohol o las drogas, (2) personas incapaces de realizar actividades físicas extenuantes debido a condiciones de salud o físicas, (3) personas incapaces de mantener el equilibrio o que no pueden mantener el equilibrio debido a una discapacidad motriz, (4) personas cuyo tamaño excede el límite de peso, (5) mujeres embarazadas, (6) personas que sufren deficiencias visuales y/o auditivas.
- Cumpla con las leyes y reglamentos locales cuando conduzca este producto. No conduzca donde lo prohíban las leyes locales.
- Cuando conduzca en países y regiones en los que no existan normas y reglamentos nacionales relevantes para los scooters eléctricos, asegúrese de cumplir estrictamente los requisitos de seguridad para los conductores incluidos en este manual de instrucciones. Brightway innovation Intelligent Technology (Suzhou) Co., Ltd. no asumirá ninguna responsabilidad directa y solidaria por todos los bienes, pérdidas personales, accidentes, disputas legales y todos los demás eventos adversos que causen conflictos de intereses causados por el uso de comportamientos que violen las instrucciones de uso.
- No circule por carriles de tráfico o zonas residenciales en las que estén permitidos tanto los vehículos como los peatones. Cuando pase por un lugar designado para los peatones que tienen derecho a las leyes de derecho de paso, como el paso de peatones, bájese para caminar junto con el scooter.

## 1. Instrucciones de seguridad importantes

- No elija lugares donde puedan aparecer niños, peatones, mascotas, vehículos, bicicletas u otros obstáculos y peligros potenciales para su primer viaje.
- Realice una inspección básica del scooter eléctrico antes de cada viaje. Si hay condiciones anormales como piezas sueltas, alertas de batería baja, neumáticos pinchados o desgaste excesivo de los neumáticos, sonidos extraños, mal funcionamiento y otras condiciones anormales, deje de montar inmediatamente y llame a la asistencia profesional.
- Para conducir con seguridad, debes poder ver claramente lo que tienes delante y ser claramente visible para los demás.
- No conduzca con mal tiempo, baja visibilidad o después de un esfuerzo físico intenso.
- Aparque siempre el scooter con el caballete en una superficie plana y estable.
- Este scooter eléctrico es un dispositivo de ocio. Sin embargo, al entrar en una zona pública, se considerará un medio de transporte y estará sujeto a los posibles riesgos de todos los medios de transporte. Conducir siguiendo estrictamente las instrucciones de este manual le protegerá a usted y a los demás en la mayor medida posible.
- El usuario debe comprobar los límites de uso de acuerdo con la normativa local. Conduzca el scooter por las carreteras o zonas permitidas por las normativas y leyes locales y apárquelo en las zonas permitidas. La velocidad máxima del scooter está limitada a 19,9 mph (32 km/h). Si las normativas y leyes locales tienen disposiciones diferentes sobre la velocidad máxima, prevalecerán las normativas y leyes locales. Por favor, respete y siga las normas de seguridad vial y del vehículo.
- Respete el derecho de paso de los peatones. Intente no asustarlos mientras conduce, especialmente a los niños. Cuando circule por detrás de los peatones, toque el timbre para avisarles y reduzca la velocidad de su scooter para pasar por su izquierda, y manténgase a la derecha a baja velocidad mientras los cruza (aplicable a los países donde los vehículos circulan por la derecha). Cuando te cruces con peatones, mantén la velocidad más baja o bájate del vehículo.
- En cualquier caso, anticipe su trayectoria y su velocidad respetando el código de circulación, el de la acera y el de los más vulnerables. Avisa de tu presencia al acercarte a un peatón o ciclista cuando no te vean ni te oigan. Cruce los pasos protegidos mientras camina. Cruce los pasos protegidos mientras camina. Evitar las zonas de mucho tráfico o de gran afluencia.
- Circular a gran velocidad o a una velocidad no apropiada o adecuada a la situación (malas condiciones meteorológicas, mal estado de la superficie o similares) puede provocar una posible pérdida de estabilidad o de control. Para reducir cualquier riesgo, debe seguir todas las instrucciones de este manual. Tenga cuidado al montar y desmontar el producto, ya que podría caerse y causar lesiones.
- El tráfico en la ciudad tiene muchos obstáculos que cruzar, como bordillos o escalones. Se recomienda evitar los saltos de obstáculos. Es importante anticiparse y adaptar su trayectoria y velocidad a las de un peatón antes de cruzar estos obstáculos. También se recomienda bajarse del vehículo cuando estos obstáculos se vuelvan peligrosos por su forma, altura o deslizamiento.
- No preste su scooter a quien no conozca su funcionamiento. Antes de prestar el scooter eléctrico a otras personas, asegúrese de que el conductor ha leído este manual de instrucciones y ha visto el vídeo de instrucciones, y ha comprendido el funcionamiento básico. Recuerde a los conductores que deben llevar correctamente la protección de seguridad para garantizar la seguridad de los conductores.
- Contáctese con tu vendedor para conocer las organizaciones de formación adecuadas.
- En todos los casos, tenga cuidado con usted mismo y con los demás.

## 1. Instrucciones de seguridad importantes

- Cualquier carga fijada al manillar afectará a la estabilidad del vehículo.
- No toque el sistema de frenos, ya que podría causar lesiones debido a los bordes afilados. El freno puede calentarse durante su uso. No lo toque después de usarlo.
- El nivel de presión sonora de las emisiones ponderadas A es inferior a 70 dB(A).
- Para una mejor experiencia de conducción, se recomienda realizar un mantenimiento regular del producto.
- Elimine los bordes afilados causados por el uso.
- No se deben utilizar accesorios ni elementos adicionales que no estén aprobados por el fabricante.
- Compruebe regularmente el apriete de los distintos elementos atornillados, en particular los ejes de las ruedas, el sistema de plegado, el sistema de dirección y el eje de los frenos.
- No modifique ni transforme el vehículo, incluidos el tubo y el manguito de dirección, la potencia, el mecanismo de plegado y el freno trasero.
- Asegúrese de que el scooter está apagado cuando se transporta y guárdelo en su embalaje original si es posible.
- Para evitar lesiones accidentales como descargas eléctricas e incendios causados por un uso inadecuado, lea atentamente las instrucciones antes de utilizar el producto y guárdelas debidamente para futuras consultas.
- Por favor, utilice este producto de acuerdo con las instrucciones del Manual del Usuario. Los usuarios son responsables de cualquier pérdida o daño derivado del uso inadecuado de este producto.
- No cargue si el puerto de carga o el cable de carga están mojados. Lea atentamente este manual antes de realizar la carga.
- No cargue el scooter a una temperatura ambiente superior a 40° C o inferior a 0° C.
- **ADVERTENCIA:** Para recargar la batería, utilice únicamente la unidad de alimentación desmontable suministrada con este aparato. No utilice un cargador de batería de otro producto. Mantenga una distancia segura de los combustibles circundantes durante la carga.
- **ADVERTENCIA:** No utilice una batería o un cargador de batería de otros fabricantes. Utilice sólo la unidad de alimentación S126BP5300230U.
- **ADVERTENCIA!** Mantenga la cubierta de plástico lejos de los niños para evitar que se asfixien.
- **ADVERTENCIA!** No utilice el producto cerca de una fuente de agua.
- **ADVERTENCIA!** Deje de usar el producto cuando esté dañado.

### Pieza de alimentación desmontable

#### Instrucciones ambientales

El scooter contiene un paquete de baterías recargables de iones de litio, y la eliminación inadecuada de estas baterías causará daños al medio ambiente. Siga los pasos que se indican a continuación para extraer las baterías antes de desechar el scooter y deséchelas correctamente:

1. Antes de retirar las baterías, es mejor agotarlas y asegurarse de que el scooter está desconectado de la red eléctrica. A continuación, desenrosque la tapa inferior del scooter para retirarla.
2. Desenchufe el conector de las baterías y, a continuación, extraiga las baterías. No dañe la caja de las baterías para evitar cualquier riesgo de lesiones.
3. Deseche las baterías extraídas en un centro de reciclaje profesional.

Accesorios



Boquilla de extensión

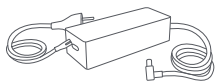

Adaptador de corriente



Manual de usuario



Tornillo x 5



Llave Allen

Scooter

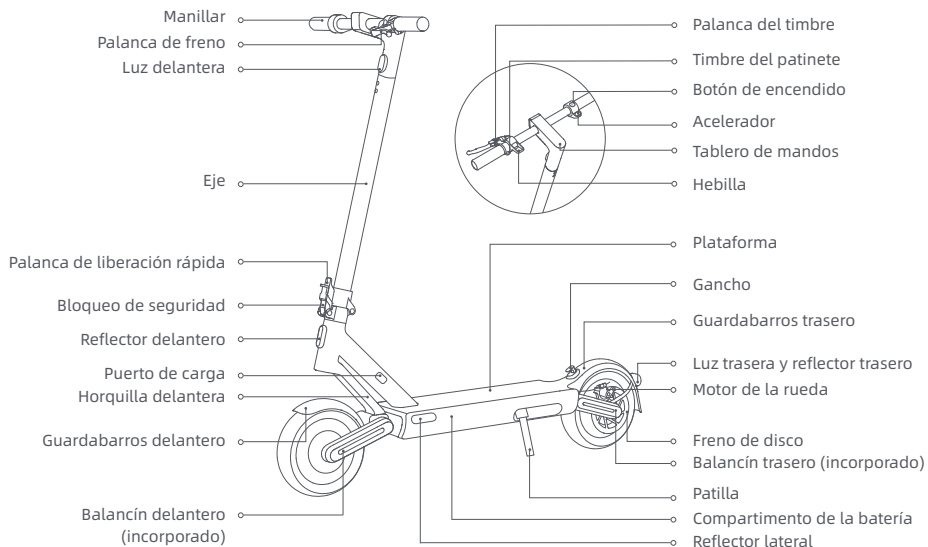

Las ilustraciones de este manual son sólo de referencia, la apariencia real estará sujeta al producto real.

Botón de encendido

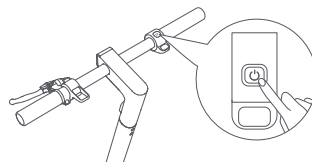

Pulse el botón para encender el scooter, y mantenga pulsado el botón durante 2 o 3 segundos para apagar el scooter. Cuando el scooter esté encendido, pulse una vez para encender/apagar el faro y la luz trasera, y pulse dos veces para cambiar los modos de conducción.

Tablero de mandos

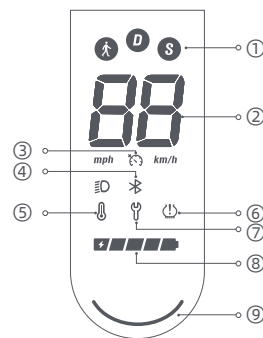

- ① Modos de conducción: es para el modo de marcha, y su velocidad máxima es de 6 km/h, la luz trasera parpadeará en rojo cuando este modo esté activado. D es para el modo estándar. S es para el modo deportivo.
- ② Velocímetro: Muestra la velocidad actual cuando el scooter está funcionando. Cuando el scooter tiene un problema, muestra un código de error. Cuando el scooter se está cargando, muestra el nivel actual de la batería.
- ③ Control de crucero: La función de control de crucero está desactivada por defecto y se puede activar en la app Mi Home/Xiaomi Home.
- ④ Bluetooth: El icono de Bluetooth está siempre encendido, indicando que el scooter se ha conectado con éxito al dispositivo móvil.
- ⑤ Aviso de temperatura: Si la temperatura de la batería es demasiado alta o demasiado baja, el icono del termómetro estará encendido. Utilice o cargue el scooter después de que la temperatura de su batería vuelva al rango de funcionamiento normal.
- ⑥ Inflado: Cuando el icono de inflado está encendido, significa que es el momento de realizar el mantenimiento de los neumáticos.
- ⑦ Notificación de error: Cuando el icono de la llave inglesa se muestra en rojo, indica que el scooter tiene un error.
- ⑧ Nivel de batería: La potencia de la batería se indica mediante 5 barras, cada una de las cuales representa aproximadamente el 20 % de una batería llena.
- ⑨ Luz de estado

## 3. Montaje

1. Retire los soportes interiores.

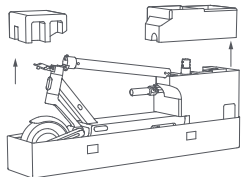

3. Siga el orden numérico ilustrado para prepreparar los cuatro tornillos con la llave Allen incluida. Asegúrese de que el manillar está correctamente instalado y apriete bien los tornillos.

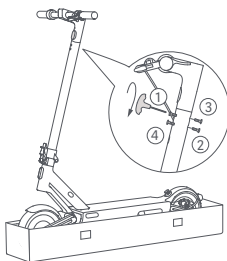

**Nota:** Examine el scooter cada vez que vaya a utilizarlo. Asegúrese de que no hay piezas sueltas o dañadas.

2. Mantenga el vástago hasta que esté completamente en posición vertical. A continuación, levante el cierre de seguridad y empuje la palanca de cierre rápido hacia dentro hasta el final. Instale el manillar en la potencia.

Faro delantero orientado hacia delante

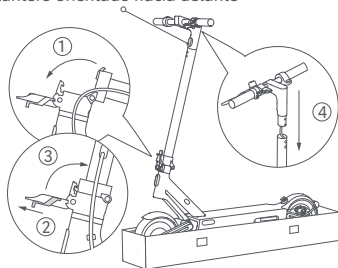

4. Una vez montado el scooter, compruebe si se puede encender y apagar correctamente. Pulse el botón de encendido para encender el scooter y, a continuación, mantenga pulsado el botón de encendido durante 2-3 segundos para apagarlo.

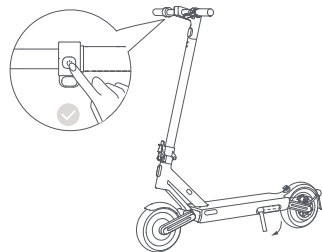

## 4. Conecta con Mi Home/Xiaomi Home App

1. Escanea el código QR que aparece en la etiqueta adherida al panel de control, en el lado derecho de la cubierta o en la contraportada del manual de usuario para descargar la app Mi Home/Xiaomi Home.

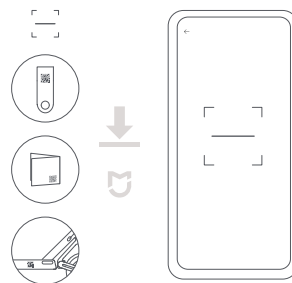

2. Abre la aplicación Mi Home/Xiaomi Home. Toca "+" en la esquina superior derecha y abre "Scan" para escanear el código QR de nuevo. A continuación, sigue las instrucciones de la app para añadir el scooter.

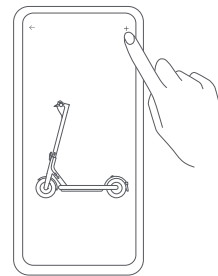

### Notas:

- El código QR es único para su scooter, manténgalo seguro.
- Cuando conecte el scooter a la App Mi Home/Xiaomi Home, acerque su teléfono al scooter lo máximo posible para asegurarse de que está dentro del rango efectivo de Bluetooth.
- Si cambia la cuenta, borre primero el scooter de la cuenta con la que está emparejado y luego vuelva a conectar el scooter con la App Mi Home/Xiaomi Home.

### Reiniciar el Bluetooth

Asegúrese de que el scooter está encendido. Aprieta la palanca de freno, y pulsa el botón de encendido 5 veces para reiniciar. Cuando el scooter emita un pitido, se habrá restablecido con éxito.

### Restaurar la configuración de fábrica

Asegúrese de que el scooter está encendido. Apriete la palanca de freno y, al mismo tiempo, mantenga pulsado el botón de encendido durante 7 segundos. Cuando escuche un pitido, el scooter ha sido restaurado a los ajustes de fábrica. Esta operación borrará completamente los datos almacenados en el scooter, proceda con precaución.

**Nota:** El scooter no puede ser restaurado a los ajustes de fábrica durante la conducción o cuando está bloqueado.

## 5. Carga

El scooter está completamente cargado cuando el LED del cargador de baterías cambia de rojo a verde.



### ¡ADVERTENCIA!

- Utilice únicamente el cargador de baterías original para evitar posibles daños o incendios. Apague el vehículo o póngalo en un modo no operativo durante la carga.
- No cargue cuando el puerto de carga o el cable de alimentación estén mojados. Si la batería está dañada o empapada de agua, está prohibido cargarla o seguir utilizándola.

## 6. Comprobación antes de conducir

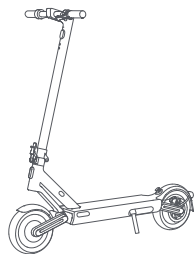

Antes de cada viaje, compruebe el estado de su scooter, incluyendo el rendimiento de los neumáticos, el nivel de batería restante y el estado de la carrocería del scooter, y asegúrese de que ninguna pieza esté suelta o dañada.

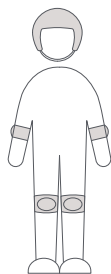

¡ADVERTENCIA! Utilice un casco, coderas y rodilleras antes de conducir.

## 7. Empezar a conducir

**¡Importante!** Habrá riesgo de caídas y lesiones durante el estudio, por favor use el casco y el equipo de seguridad en todo momento.

1. Pise la cubierta con un pie, y pise lentamente el suelo con el otro.

**Nota:** Para su seguridad, el acelerador se puede utilizar una vez que el scooter vaya a más de 5 km/h.

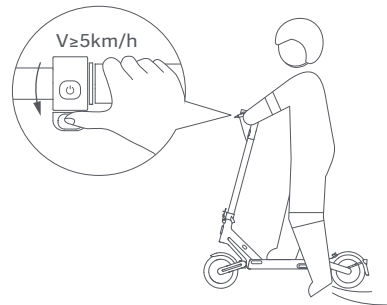

3. Suelte el acelerador para reducir la velocidad, y apriete la palanca de freno para frenar de golpe.

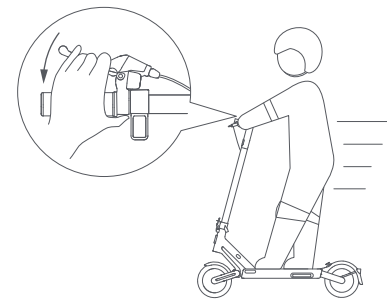

¡ADVERTENCIA! Una frenada brusca puede provocar la pérdida de tracción, una caída y lesiones graves, mantenga una velocidad moderada y esté atento a los posibles peligros.

2. Ponga el otro pie en la cubierta para mantener ambos pies estables, y pise suavemente el acelerador.

**Nota:** Cuando conduzca, sujete el manillar firmemente con ambas manos para evitar lesiones, o cualquier caída por pérdida de equilibrio.

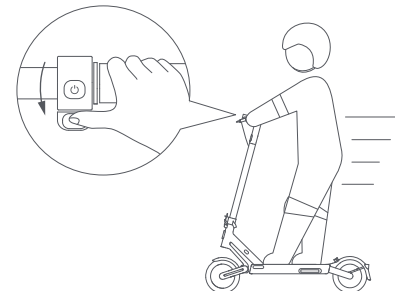

4. Incline su cuerpo hacia el sentido de la dirección al girar, y gire lentamente el manillar.

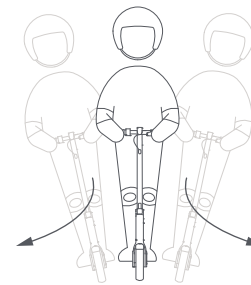

## ⚠️ Precauciones

**Nota:** Antes de utilizar el producto, lea atentamente y respete la siguiente información de seguridad importante.

1. Este producto sólo puede ser utilizado por una persona, no lleve a otras al mismo tiempo.



2. No intente subir o bajar escaleras, ni intente saltar obstáculos.

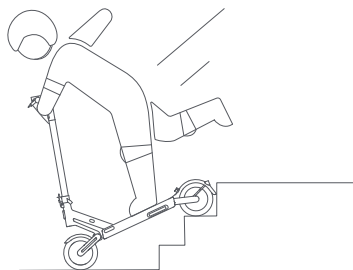

3. No mantenga los pies sobre el guardabarros trasero.

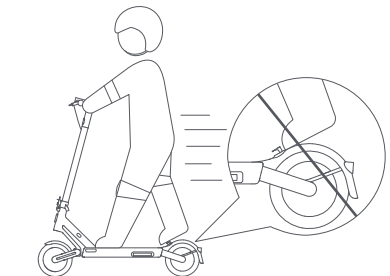

4. No utilice el teléfono móvil ni lleve auriculares cuando maneje el scooter.



## ⚠️ Precauciones

5. No toque el freno de disco.

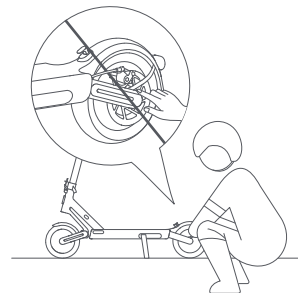

6. No cuelgue bolsas u otras cosas pesadas en el manillar.

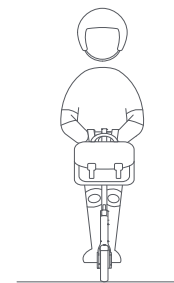

7. No utilice este producto más allá de la carga máxima 264,6 lbs (120 kg) especificada por este producto.

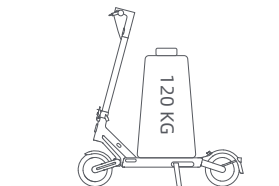

8. No pise el acelerador cuando usted esté caminando junto al scooter.

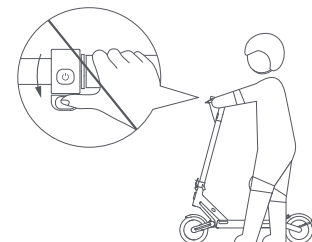

## ⚠️ Precauciones

9. No cambie bruscamente el sentido de la dirección a gran velocidad.

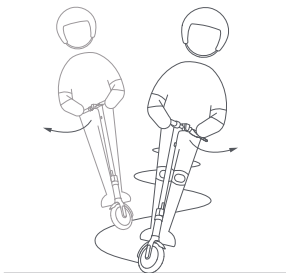

10. Evite golpearse la cabeza con los marcos de las puertas, ascensores y otros obstáculos superiores.

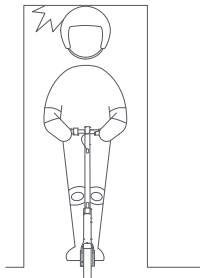

11. No conduzca bajo la lluvia. Evite el tiempo húmedo, la distancia de frenado se alargará, por favor conduzca con cuidado.



12. No realice acciones peligrosas durante la conducción, como montar con una pierna o una mano. Asegúrese de mantener ambas piernas y manos en el scooter eléctrico.



## ⚠️ Precauciones

13. A menos que las leyes locales lo autoricen, está prohibido y es ilegal circular por las vías públicas, autopistas y vías rápidas.

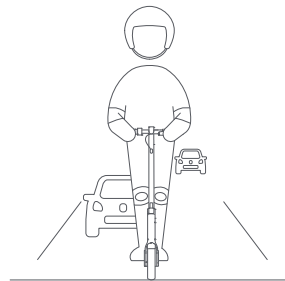

14. En caso de carreteras irregulares u otras malas condiciones de la carretera, por favor, reduzca la velocidad a tiempo y conduzca con cuidado, reduzca la velocidad o baje del vehículo. El scooter es un producto especial para la conducción. Intente circular por carreteras llanas y sin baches.



## 8. Plegado/desplegado y transporte

### Plegado

El scooter DEBE estar apagado antes de ser plegado. Dado que el producto se puede plegar, para su protección y seguridad, no pise ni gire el sistema de plegado cuando esté conduciendo.

1. Sujete la potencia, levante el bloqueo de seguridad y abra la palanca de liberación rápida. Levante el bloqueo de seguridad y vuelva a empujar hacia abajo la palanca de liberación rápida, luego pliegue el eje.

2. Alinee la hebilla con el gancho y fíjelos juntos.

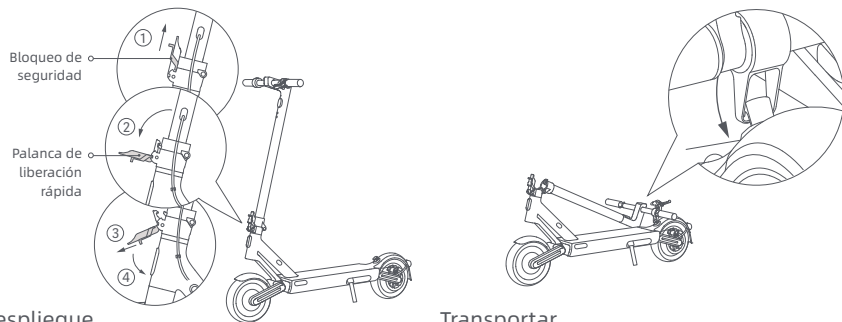

### Despliegue

Tire de la hebilla hacia arriba para liberarla del gancho. Sostenga el vástago, luego levante el cierre de seguridad y empuje la palanca de liberación rápida hacia adentro hasta el final.



**Consejos de seguridad:** Cuando levante el vástago del scooter, NUNCA ponga las manos entre las articulaciones, ya que puede provocar lesiones graves.

### Transportar

Sujete la potencia con una mano o con las dos para transportarla.

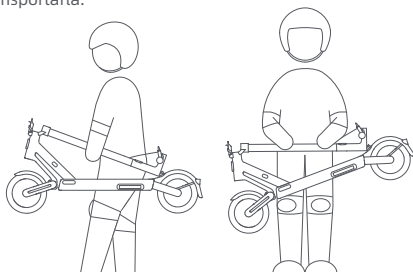

## 9. Cuidado y mantenimiento

### Limpieza

Durante la limpieza, asegúrese de que el scooter está apagado, el cable de carga está desenchufado y la tapa de goma está cerrada.

Limpie el chasis principal con un paño suave y húmedo, la suciedad difícil de eliminar se puede frotar con un cepillo de dientes. A continuación, limpie todas las zonas con un paño seco.

¡ADVERTENCIA!

- No lave el scooter con un chorro de agua a alta presión.
- No limpie el scooter con un limpiador corrosivo, que dañará la estructura externa e interna del scooter.

### Batería

Cargue siempre antes de agotar la batería para prolongar su vida útil.

Cuando monte, almacene o cargue la batería, no exceda el límite de temperatura especificado (consulte las especificaciones). El incumplimiento de las instrucciones de uso, almacenamiento o carga puede provocar daños en la batería, fallos en la carga y la anulación de la garantía.

El scooter completamente cargado tiene un tiempo de espera aproximado de 120-180 días. Si no se utiliza durante mucho tiempo, debe cargarse cada 30 días. Por favor, preste atención al tiempo de espera para evitar daños irreversibles en la batería causados por la falta de carga.

¡ADVERTENCIA!

- No utilice paquetes de baterías de otros modelos o marcas, ya que puede haber un riesgo de seguridad.
- Utilice únicamente el cargador de baterías original para evitar posibles daños o incendios.
- Si la batería está dañada o empapada de agua, no la cargue ni siga utilizándola.
- No extraiga la batería. La extracción de la batería es complicada y una operación inadecuada puede afectar al funcionamiento del scooter.

### Almacenamiento

Si el scooter no se va a utilizar durante un período prolongado, cárguelo completamente, luego apáguelo y guárdelo en un lugar fresco y seco. Asegúrese de que el scooter está apagado cuando se transporta y guárdelo en su embalaje original si es posible.

¡ADVERTENCIA!

- No deje el scooter bajo el sol o en un lugar muy húmedo durante largos periodos de tiempo.
- Este producto contiene una batería de litio incorporada y debe ser transportado sólo cuando lo permitan las leyes y regulaciones locales.



## 9. Cuidado y mantenimiento

### Inflar los neumáticos

Compruebe la presión de los neumáticos cada dos meses e inflélos si la presión es demasiado baja. La presión recomendada para los neumáticos es de 45 psi.

Si hay falta de aire en los neumáticos delanteros y traseros, puede utilizar la boquilla de extensión suministrada con el scooter para inflar los neumáticos. Primero conecte la boquilla de extensión con la bomba de aire, luego desenrosque la tapa de la válvula del neumático delantero (trasero), y conecte la boquilla de extensión y la válvula de forma segura, luego infle el neumático.

**¡ADVERTENCIA!** El desmontaje del neumático es muy complicado. Por favor, no desmonte el neumático usted mismo. Una operación incorrecta puede afectar al funcionamiento del scooter. Contáctese en contacto con un soporte profesional.

### Ajuste del freno de disco

Herramienta: Llave hexagonal de 4 mm (la herramienta debe ser preparada por el usuario).

Antes de realizar el ajuste, asegúrese de que el scooter está apagado y no se está cargando. Durante el ajuste, tire del extremo del cable de freno para tensarlo.

Nota: Si el freno está demasiado apretado, utilice la herramienta para aflojar el tornillo girándolo en sentido contrario a las agujas del reloj, tire del balancín del freno de disco hacia fuera y, a continuación, apriete el tornillo. Si el freno está demasiado flojo, utilice la herramienta para aflojar el tornillo girándolo en sentido contrario a las agujas del reloj, empuje el balancín del freno de disco hacia delante y, a continuación, apriete el tornillo.

**¡ADVERTENCIA!** Como cualquier componente mecánico, un vehículo está sometido a grandes tensiones y desgaste. Los distintos materiales y componentes pueden reaccionar de forma diferente al desgaste o a la fatiga. Si se supera la vida útil prevista para un componente, éste puede romperse repentinamente, con el consiguiente riesgo de causar lesiones al usuario. Las grietas, los arañazos y la decoloración en las zonas sometidas a grandes tensiones indican que el componente ha superado su vida útil y le rogamos que se ponga en contacto con un reparador autorizado o especializado.

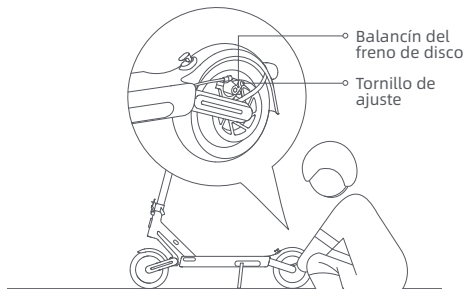
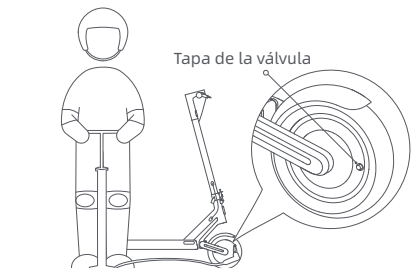

## 10. Especificaciones

Producto	Nombre	NAVEE Electric Scooter S65
	Modelo	NKP2223-B32
Dimensiones	Vehículo: La. × An. × AL. <sup>[1]</sup>	48,1 × 21,7 × 49,8 in (1222 × 551 × 1266 mm)
	Plegado: La. × An. × AL.	48,1 × 21,6 × 21,2 in (1222 × 549 × 539 mm)
Peso neto	Peso neto del vehículo	53,6 lbs (24,3 kg)
Conductor	Rango de carga	55,1 a 264,6 lbs (25-120 kg)
	Edad	16 a 50 años
Patinete eléctrico montado	Longitud del cuerpo	3'11" -6'6" (120-200 cm)
	Velocidad máxima	19,9 mph (32 km/h)
	Rango general <sup>[2]</sup>	Approx. 40,4 miles (65 km)
	Ángulo de subida máximo	aprox. 25%
	Superficies adecuadas	Carretera de cemento o asfalto, con desniveles inferiores a 1 cm o hendiduras de estrechez inferior a 3 cm.
	Temperatura de funcionamiento	de 14 a 104 °F (de -10 a 40 °C)
	Temperatura de almacenamiento	de -4 a 113 °F (de -20 a 45 °C)
	Clasificación IP	IP55
	Tiempo de carga	Aprox. 6,5 h
	Pack de batería	Modelo
Tensión nominal		46,8 V ---
Tensión de carga máxima		54,6 V ---
Energía nominal		596,7 Wh
Sistema de gestión inteligente de la batería		Protección contra sobrecalentamientos, cortocircuitos, sobretensiones, sobredescargas y sobrecargas
Rango de temperatura de carga normal		de 32 a 104 °F (de 0 a 40 °C)
Motor de la rueda	Potencia nominal	500 W (0,5 kW)
	Potencia de salida	121,9 W (0,1219 kW)
Cargador de la batería	Tensión de entrada	100-120 V~
	Tensión de salida máxima	54,6 V ---
	Salida nominal	53,0 V --- 2,3 A
	Modelo <sup>[3]</sup>	S126BP5300230U
Rueda	Neumáticos delanteros y traseros	Neumáticos autosellantes sin cámara, φ250 × 64 de válvula recta, con materiales carbono negro natural y caucho sintético
Bluetooth	Banda(s) de frecuencia	2,4000-2,4835 GHz
	Potencia RF máxima	8 dBm

[1] Altura del vehículo: desde el suelo hasta la parte superior del patinete.

[2] Rango general: determinado sin viento y a una temperatura de 25 °C, el patinete está totalmente cargado para funcionar a una velocidad constante de 15 km/h en una superficie llana con una carga de 75 kg.

[3] Para recargar la batería, utilice únicamente el cargador de batería suministrado en el paquete. Consulte las características del cargador de batería en el apartado de Especificaciones.

## 11. Marca registrada y declaración legal

¡NAVEE es una marca registrada de Brightway Ltd., y todos los derechos están reservados.

## 12. Advertencia de seguridad



### PRECAUCIÓN

¡Peligro! Lea el manual del usuario antes de utilizar.



### PRECAUCIÓN

Bordes afilados. No toque los bordes afilados ni las esquinas.



### PRECAUCIÓN

No desmonte la cubierta de la batería. En el interior puede haber energía peligrosa.



### PRECAUCIÓN

¡Superficie caliente! No toque la superficie cerca de este símbolo.

## 13. Certificación

### Declaración de conformidad del proveedor de la FCC

La presente declaración de conformidad del proveedor es para:

Producto: Scooter eléctrico NAVEE S65

Número(s) de modelo: NKP2223-B32

Marca/comercio: NAVEE

Declaramos que el mencionado edvice ha sido probado y encontrado en conformidad con el Reglamento de la Parte 47 del CFR.

Información de contacto de la parte responsable en EE.UU.

Empresa: Brightway Innovation Intelligent Technology (Suzhou) Co., Ltd.

Dirección: Building A2, Shangjinwan Headquarters Economic Park, No.2288, Wuzhong Avenue, Wuzhong Economic Development Zone, Suzhou Jiangsu P.R. China

País: China

### Declaración de conformidad de la FCC para EE.UU.

## 13. Certificación

Este dispositivo cumple con la parte 15 de las normas de la FCC. Su funcionamiento está sujeto a las dos condiciones siguientes:

1. Este dispositivo no puede causar interferencias perjudiciales.
2. Este dispositivo debe aceptar cualquier interferencia recibida, incluidas las que puedan causar un funcionamiento no deseado.

Este equipo ha sido probado y se ha comprobado que cumple con los límites de un dispositivo digital de clase B, de acuerdo con la parte 15 de las normas de la FCC. Estos límites están diseñados para proporcionar una protección razonable contra las interferencias perjudiciales en una instalación residencial. Este equipo genera utiliza y puede irradiar energía de radiofrecuencia y, si no se instala y utiliza de acuerdo con las instrucciones, puede causar interferencias perjudiciales en las comunicaciones de radio. Sin embargo, no se puede garantizar que no se produzcan interferencias en una instalación concreta. Si este equipo causa interferencias perjudiciales en la recepción de radio o televisión, lo cual puede determinarse apagando y encendiendo el equipo, se recomienda al usuario que intente corregir las interferencias mediante una o varias de las siguientes medidas:

- Reorientar o reubicar la antena receptora.
- Aumentar la separación entre el equipo y el receptor.
- Conecte el equipo a una toma de corriente en un circuito diferente al que está conectado el receptor.
- Consulte al distribuidor o a un técnico de radio/TV con experiencia para que le ayude."

### Nota de FCC

Los cambios o modificaciones no aprobados expresamente por la parte responsable del cumplimiento podrían anular la autoridad del usuario para utilizar el equipo.

### Declaración de conformidad de Industry Canada (IC) para Canadá

Este dispositivo cumple con las normas RSS exentas de licencia de Industry Canada. Su funcionamiento está sujeto a las dos condiciones siguientes: (1) este dispositivo no puede causar interferencias, y (2) este dispositivo debe aceptar cualquier interferencia, incluyendo las que puedan causar un funcionamiento no deseado del dispositivo.

Este producto cumple con el límite de exposición a RF de la IC establecido para un entorno no controlado y es seguro para la operación prevista como se describe en este manual.

FCC ID: 2A4GZ-S655001B

IC: 28570-S655001B

## 14. Garantía y servicio

En caso de que el fabricante o el distribuidor certifiquen que el producto es defectuoso o está dañado por defectos de calidad en condiciones normales de uso, y el producto sigue estando cubierto por la garantía del comprador original, lo repararemos, lo sustituiremos o lo retornaremos sin costo alguno, según corresponda. El producto o componente utilizado para la sustitución puede que no sea nuevo, pero debe funcionar tal cual el producto o componente original y cumplir cualquier otro requisito establecido por la legislación aplicable. El período de garantía se calcula a partir de la primera fecha de compra del producto, sin perjuicio de la fecha de la factura. Si no existe una factura válida, el período de garantía se calculará a partir de la fecha de producción más tres meses. Si la fecha de la factura es posterior a la fecha de entrega real del producto, el período de garantía se calculará a partir de la fecha de entrega real. Los productos reparados o sustituidos seguirán disfrutando de la garantía durante el resto del período de garantía, pero no menos de treinta (30) días. Para la aplicación de la garantía, póngase en contacto con el fabricante o distribuidor del producto y siga las instrucciones. Cuando se solicite la garantía, deberá presentarse una factura de venta válida, precisa, completa y clara.

La garantía anterior no se aplica a fallos, mal funcionamiento o daños causados por: (a) el mal uso, el abuso o el transporte, el mantenimiento o el almacenamiento inadecuados, como, por ejemplo, el uso, el almacenamiento o el mantenimiento en condiciones de temperatura, humedad u otras condiciones ambientales inadecuadas; (b) fuerza mayor o accidentes, interrupción de la red o del suministro eléctrico y otras razones que escapen a nuestro control razonable; (c) la reparación o retirada sin autorización del fabricante; (d) la forma en que los daños hayan sido causados por productos o servicios de terceros; (e) los fines distintos de aquellos para los que el producto ha sido designado o destinado; (f) el uso del producto infringiendo las instrucciones del mismo; (g) utilizar el producto con fines comerciales; o (h) el kilometraje acumulado registrado por la carrocería del scooter ha superado los 2000 km. El desgaste normal o el envejecimiento, los arañazos, las abrasiones y los problemas causados por el uso de revestimientos, disolventes u otros productos químicos durante el uso general del producto no entran en el ámbito de la garantía. Si la etiqueta de identificación original del producto se cambia o se daña, esta garantía no será válida. La integridad y totalidad de los productos y de los materiales adjuntos no entran en el ámbito de la garantía. Deberá inspeccionar los productos in situ cuando los reciba y objetar inmediatamente cualquier discrepancia/es comprobada/s.

La declaración de garantía anterior se aplica a nuestros productos. Esta garantía otorga los derechos legales específicos y otros derechos que pueda tener según la ley. Nada en este documento afecta a sus derechos de una manera que no sea susceptible de exclusión o restricción de acuerdo con la ley.

## 14. Garantía y servicio

### Información para la garantía del producto:

Este producto es igual a cualquier otra pieza mecánica. El ciclomotor puede soportar un alto nivel de esfuerzo y desgaste. Los diversos materiales y componentes (la maquinaria y los ejes del ciclomotor) pueden reaccionar de forma distinta al desgaste o la fatiga. Si el componente ha alcanzado el fin de su vida útil esperada, puede romperse de improviso, ocasionando el riesgo de lesiones. Si se encuentra algún problema, por favor repare y reemplace a tiempo las piezas. Si hay grietas, raspones o decoloración en el área sometida a cargas pesadas, esto indica que el componente ha excedido su vida útil. Contacte al fabricante o vendedor para reemplazar el componente lo antes posible.

Navee proporciona servicio de garantía de acuerdo con las regulaciones locales, pero diferentes partes tienen diferentes períodos de garantía. Para más detalles, por favor, consulte al Navee oficial o al distribuidor local.

### Tarjeta de garantía

Al momento de comprar el producto, le recomendamos que complete de forma clara la siguiente información y agregue el sello de venta para proteger sus legítimos derechos e intereses.

Información del usuario	Nombre completo		Correo electrónico	
	Dirección postal			
	Número de contacto		Código postal	
Información del producto	Nombre del producto		Fecha de venta	
	Modelo del producto		Número de factura	
Información del proveedor	Nombre		Número de contacto	
	Dirección		Código postal	
<p>Nota:</p> <p>(1) Este formulario debe estar confirmado con el sello del vendedor.</p> <p>(2) En el caso de productos a los que les correspondan las regulaciones relevantes de "tres garantías", esta tarjeta de garantía equivale a un "certificado de tres garantías".</p> <p>(3) El registro de mantenimiento está sujeto al comprobante emitido por la organización autorizada para el servicio técnico. Mantenga dicho registro en un lugar seguro tras solicitar el servicio.</p>				



Scan the QR code to access  
electronic user manuals

This QR code is unique to your scooter and can also be found on the labels attached to the control panel and to the right side of the deck. It is used to connect the scooter with the Mi Home/Xiaomi Home app and contains important information about activating your scooter. Please keep this code safe.

For more information & after-sales support,  
contact us via [service@navee.tech](mailto:service@navee.tech)/[www.naveetech.com](http://www.naveetech.com)

Manufactured by: Brightway Innovation Intelligent Technology (Suzhou) Co., Ltd.

Address: Building A2, Shangjinwan Headquarters Economic Park, No.2288, Wuzhong Avenue, Wuzhong Economic Development Zone, Suzhou Jiangsu P.R. China

Made in China



Do Not Remove



Original instructions  
NKP2223-B32-NA-A01