

项目名称

P2223 (欧规)

版本号

MP.1

设计时间

20220901

物料名称

使用说明书

设计师

邱梦丹 / 鲁凡如

审核

鲁凡如 20220901

批准

田宇 20220901

料号

40150500000037

材质工艺要求:

材质要求: 封面 157g 哑粉纸, 覆亚膜; 内页 80g 哑粉纸; 胶装

颜色及专色: Pantone Cool Gray 11C

尺寸要求: 140*140mm

认证要求: 测试标准: 包装指令 94/62/EC

变更履历:

20220901: 变更公司地址, 内容调整

NAVEE Electric Scooter S65 User Manual

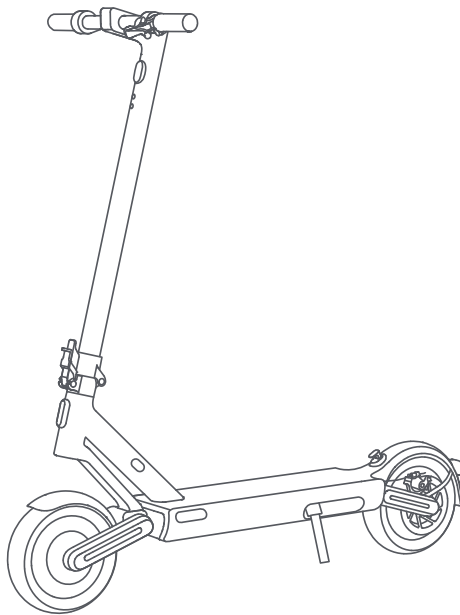

The illustrations in this manual are for reference only, the actual appearance shall be subject to actual product.



EN	User Manual	001
FR	Manuel d'utilisation	022
DE	Benutzerhandbuch	043
IT	Manuale utente	064
ES	Manual de usuario	085
PL	Instrukcja obsługi	106
NL	Gebruikershandleiding	127
PT	Manual do utilizador	148
FI	Käyttöopas	169
SE	Användarmanual	190
DK	Brugervejledning	211
NO	Brukerhåndbok	232
IC	Notkunarleiðbeiningar	253

1. Safety Instructions

IMPORTANT! Please read carefully before using the product and keep for future reference. For detailed e-manual, please visit www.naveetech.com

- This appliance is not intended for use by persons (including children) with reduced physical, sensory or mental capabilities, or lack of experience and knowledge, unless they have been given supervision or instruction concerning use of the appliance by a person responsible for their safety. Children should be supervised to ensure that they do not play with the appliance.
- This appliance is intended for riders older than 16 years and persons with physical and persons with reduced physical, sensory or mental capabilities or lack of experience and knowledge if they have been given supervision or instruction concerning use of the appliance in a safe way and understand the hazards involved. Children shall not play with the appliance. Cleaning and user maintenance shall not be made by children without supervision.
- The appliance is only to be used with the power supply unit provided with the appliance.
- Wear a helmet, elbow pads and knee pads in case of a fall to avoid injury. Improper driving may lead to falls or serious accidents.
- The scooter shall be used by one person only. Shoes must be worn while riding. Do not use the scooter for other purpose. This scooter is not intended for acrobatic use.
- The product is recommended for riders above age of 16 and below age of 50. People who are not suitable for riding this product include: (1) persons under the influence of alcohol or drugs, (2) persons unable to engage in strenuous physical activities due to health or physical conditions, (3) persons who are incapable of keeping their balance or who cannot keep their balance due to impaired motor skills, (4) persons whose size exceeds the weight limit, (5) women who are pregnant, (6) persons who suffer from visual and/or hearing impairments.
- Comply with local laws and regulations when riding this product. Do not ride where prohibited by local laws.
- When riding in countries and regions where there are no relevant national standards and regulations for electric scooters, please be sure to strictly abide by the safety requirements for drivers in this operation manual. Brightway innovation Intelligent Technology (Suzhou) Co., Ltd. will not bear any direct responsibility and joint and several liability for all property, personal losses, accidents, legal disputes, and all other adverse events that cause conflicts of interest caused by the use of behaviors in violation of the instructions for use.
- Do not ride in traffic lanes or residential areas where vehicles and pedestrians are both allowed. When passing through a place designated for pedestrians who are entitled to the right-of-way laws like crosswalk, please get off to walk along with the scooter.
- Do not choose places where children, pedestrians, pets, vehicles, bicycles or other obstacles and potential dangers may appear for your first ride.
- Check the scooter before every use. When you note loose parts, low battery alerts, flat tires, excessive wear, strange sounds, malfunctions and other abnormal conditions, stop riding immediately and call for professional support.
- To ride safely, you must be able to clearly see what is in front of you and you must be clearly visible to others.
- Do not ride in bad weather, low visibility, or after intense physical exertion.
- Always park the scooter with kickstand on an even and stable surface.
- This electric scooter is a leisure device. However, when entering a public area, it will be considered a means of transportation and subject to possible safety risks for all means of transportation. Riding in strict accordance with

1. Safety Instructions

the instructions in this manual will protect you and others to the greatest extent.

- The user should check the limits of use in accordance with the local regulations. Ride the scooter on the roads or areas permitted by local regulations and laws and park it in the areas permitted. The maximum speed of the scooter is limited to 25 km/h. If the local regulations and laws have different provisions on the maximum speed, the local regulations and laws will prevail. Please respect and follow the road safety and vehicle rules.
- Respect pedestrians' Right of Way. Try not to startle them while driving, especially children. When you ride from behind pedestrians, ring your bell to give them a heads-up and slow your scooter down to pass from their left, and keep to the right at a low speed while riding across them (applicable to countries where vehicles drive on the right). When you drive across pedestrians, keep the lowest speed or getting off the vehicle.
- In any case, anticipate your trajectory and your speed while respecting the code of the road, the code of the sidewalk and the most vulnerable. Notify your presence when approaching a pedestrian or cyclist when you are not seen or heard. Cross the protected passages while walking. Cross the protected passages while walking. Avoid high traffic areas or overcrowded areas.
- Riding with high speed or a speed that is not appropriate or adequate for the situation (bad weather conditions, bad surface conditions, or the like) may lead into a potential loss of stability or loss of control. To reduce any risk, you must follow all instructions in this manual. Be careful when mounting and dismantling the product, it may fall and cause injury.
- Traffic in the city has many obstacles to cross such as curbs or steps. It is recommended to avoid obstacle jumps. It is important to anticipate and adapt your trajectory and speed to those of a pedestrian before crossing these obstacles. It is also recommended to get out of the vehicle when these obstacles become dangerous due to their shape, height or slippage.
- Do not lend your scooter to whoever does not know the operations. Before lending the electric scooter to others, please make sure that the rider has read this instruction manual and watched the instruction video, and understood the basic operation. Remind riders to wear safety protection correctly to ensure the safety of riders.
- Contact your seller for appropriate training organizations.
- In all cases, take care of yourself and others.
- Any load attached to the handlebar will affect the stability of the vehicle.
- Do not touch the brake system, it could cause injuries due to sharp edges. The brake may become hot in use. Do not touch after use.
- The A-weighted emission sound pressure level is less than 70 dB(A).
- For a better riding experience, it is recommended to carry out a regular maintenance of the product.
- Eliminate any sharp edges caused by use.
- Accessories and any additional items which are not approved by the manufacturer shall not be used.
- Regularly check the tightening of the various bolted elements, in particular the wheel axles, the folding system, the steering system and the brake shaft.
- Do not modify or transform the vehicle, including the steering tube and sleeve, stem, folding mechanism and rear brake.

1. Safety Instructions

- Make sure the scooter is turned off when being transported and kept in its original packaging if possible.
- In order to avoid accidental injuries such as electric shock and fire caused by improper use, please read the instructions carefully before use, and keep them properly for future reference.
- Please use this product in accordance with the instructions in the User Manual. Users are responsible for any loss or damage arising from improper use of this product.
- Do not charge if the charge port or charge cable is wet. Read this manual carefully before charging.
- Do not charge the scooter at an ambient temperature above 40° C or below 0° C.
- **WARNING:** For the purposes of recharging the battery, only use the detachable supply unit provided with this appliance. Do not use a battery charger from any other product. Keep a safe distance from the surrounding combustibles when charging.
- **WARNING:** Do not use any third-party battery or battery charger. Use only with S126BP5300230 supply unit.
- **WARNING!** Keep plastic covering away from children to avoid suffocation.
- **WARNING!** Never use the product close to a water source.
- **WARNING!** Stop using the product when damaged.

Environmental Instructions

The scooter contains a rechargeable lithium-ion battery pack, and improper disposal of these batteries will cause harm to the environment. Follow the steps below to remove the batteries before disposing of the scooter and discard the batteries properly:

1. Before removing the batteries, it is better to use them up and make sure the scooter is disconnected from the power supply. Then unscrew the bottom cover of the scooter to remove it.
2. Unplug the battery connector, and then remove the batteries. Do not damage the battery case to avoid any risk of injuries.
3. Discard the removed batteries at a professional recycling facility.

2. Product Overview

Accessories

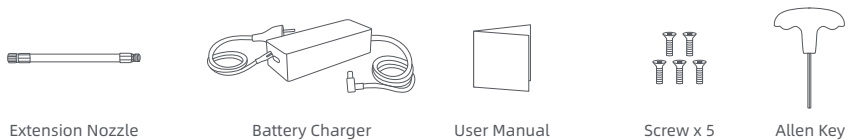

Extension Nozzle

Battery Charger

User Manual

Screw x 5

Allen Key

Scooter

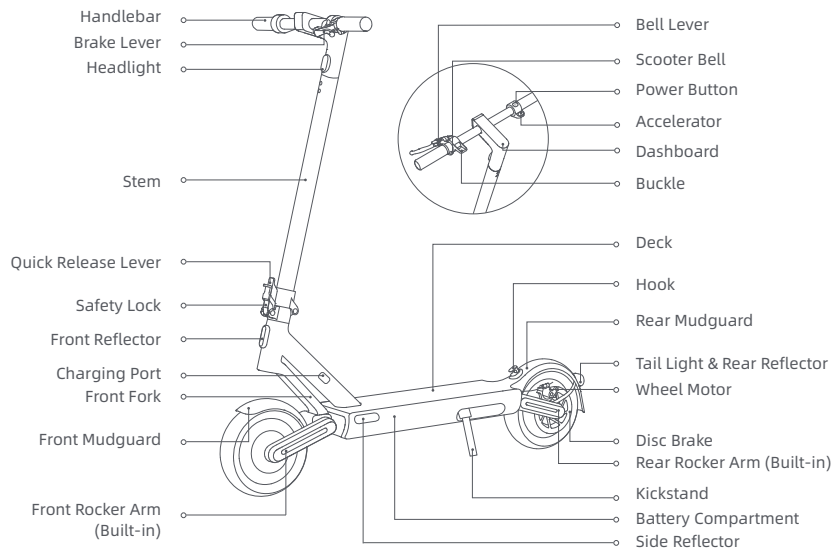

Handlebar
Brake Lever
Headlight

Stem

Quick Release Lever

Safety Lock

Front Reflector

Charging Port
Front Fork

Front Mudguard

Front Rocker Arm (Built-in)

Bell Lever
Scooter Bell
Power Button
Accelerator
Dashboard
Buckle

Deck

Hook

Rear Mudguard

Tail Light & Rear Reflector
Wheel Motor

Disc Brake
Rear Rocker Arm (Built-in)



Kickstand
Battery Compartment
Side Reflector

The illustrations in this manual are for reference only, the actual appearance shall be subject to actual product.

2. Product Overview

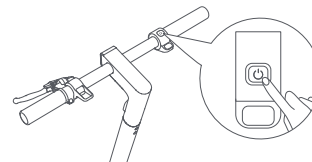
Power Button



Press the button  to turn the scooter on, and hold the button  for 2 to 3 seconds to turn the scooter off. When the scooter is on, press once to turn on/off the headlight and tail light, and press twice to change riding modes.

Dashboard

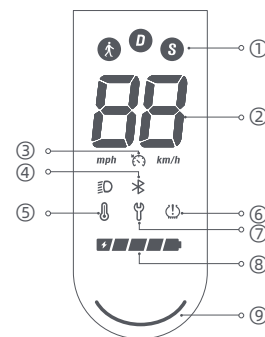

① Riding Modes:  is for walking mode, and its maximum speed is 6 km/h, the taillight will blink red when this mode is enabled. D is for standard mode. S is for sport mode.

② Speedometer: It displays the current speed when the scooter is working. When the scooter has an issue, it displays an error code. When the scooter is charging, it displays the current battery level.

③ Cruise Control: The cruise control function is disabled by default and can be enabled in the Mi Home/Xiaomi Home app.

④ Bluetooth: The Bluetooth icon is always on, indicating that the scooter has been successfully connected to the mobile device.

⑤ Temperature Warning: If the battery temperature is too high or too low, the thermometer icon will be on. Use or charge the scooter after its battery temperature returns to the normal operating range.

⑥ Inflation: When the inflation icon is on, it means that it is time to maintain the tires.

⑦ Error Notification: When the wrench icon displays red, it indicates that the scooter has an error.

⑧ Battery Level: The battery power is indicated by 5 bars, each representing approximately 20% of a full battery.

⑨ Status Light

3. Assembly

1. Remove the inner holders.

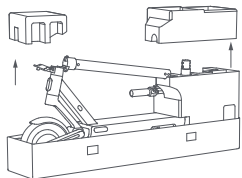

3. Follow the number order as illustrated to pre-tighten the four screws with the included Allen key. Make sure the handlebar is correctly installed and then tighten the screws thoroughly.

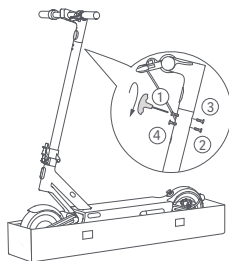

Note: Examine the scooter every time before you ride it. Ensure that there are no loose or damaged parts.

2. Hold up the stem until it is completely in an upright position. Then lift the safety lock, and push the quick-release lever inward to the end. Install the handlebar onto the stem.

Headlight Facing Forward

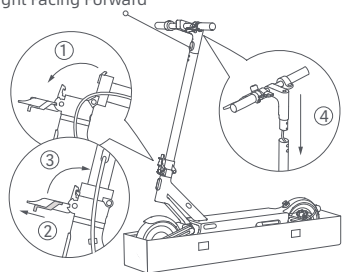

4. Once the scooter is assembled, check if it can be turned on/off properly. Press the power button to turn the scooter on, and then press and hold the power button for 2-3 seconds to turn it off.

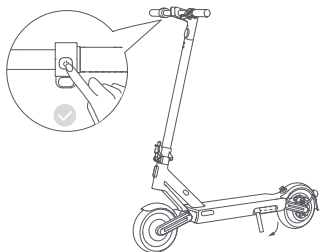

4. Connect with Mi Home/Xiaomi Home App



For your safety, the scooter will keep beeping when turned on and is limited to 10 km/h before being activated. When the scooter is used for the first time, it must be activated via the Mi Home/Xiaomi Home app. Once the scooter is activated, the beeping will stop and the speed restriction will be lifted.

1. Scan the QR code on the label attached to the control panel, on the right side of the deck, or on the back cover of the user manual to download the Mi Home/Xiaomi Home app.

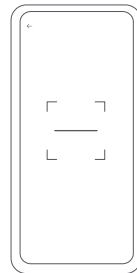

2. Open the Mi Home/Xiaomi Home app. Tap "+" on the top right corner and open "Scan" to scan the QR code again. Then follow the instructions in the app to add the scooter.

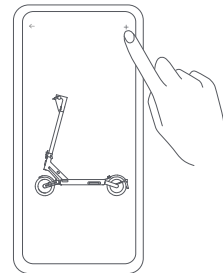

Notes:

- The QR code is unique to your scooter, please keep it safe.
- When connecting the scooter to the Mi Home/Xiaomi Home app, place your phone to the scooter as close as possible to make sure it is within the effective Bluetooth range.
- If change the account, delete the scooter from the account it is paired with first, then reconnect the scooter with the Mi Home/Xiaomi Home app.

Reset Bluetooth

Make sure the scooter is turned on. Squeeze the brake lever, and press the power button 5 times to reset. When the scooter beeps, it has been reset successfully.

Restore Factory Settings

Make sure the scooter is turned on. Squeeze the brake lever, and simultaneously press and hold the power button for 7 seconds. When you hear a beep, the scooter has been restored to factory settings. This operation will completely delete the data stored in the scooter, please proceed with caution.

Note: The scooter cannot be restored to factory settings during riding or when locked.

5. Charging

The scooter is fully charged when the LED on the battery charger changes from red to green.

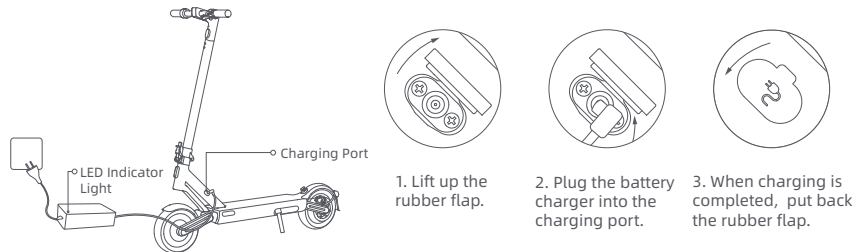

WARNING!

- Only use the original battery charger to avoid potential damage or fire. Switch off the vehicle or into a certain non-operational mode during charging.
- Do not charge when the charging port or power cord is wet. If the battery is damaged or soaked with water, it is forbidden to charge or continue to use the battery.

6. Check Before Riding

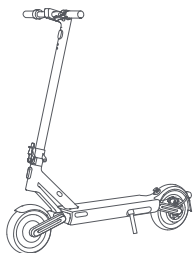

Before each ride, please check the status of your scooter, including tire performance, remaining battery level and scooter body state, and ensure that no part is loose or damaged.

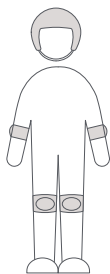

WARNING: Wear a helmet, elbow pads and knee pads before riding.

7. Start Riding

Important! There will be falling and injury risk while studying, please wear helmet and safety gear at all times.

1. Step on the deck with one foot, and slowly kicks off the other on the ground.

2. Put your other foot on the deck to keep both feet stable, and gently press the accelerator.

Note: For your safety, the accelerator can be used once the scooter is going over 5 km/h.

Note: When riding, hold the handlebar tightly with both hands to avoid injury, or any falls due to loss of balance.

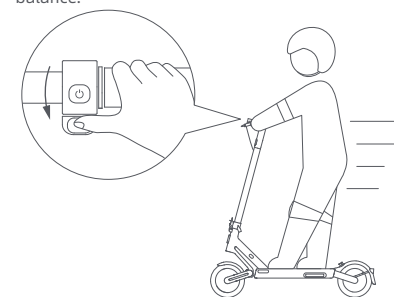
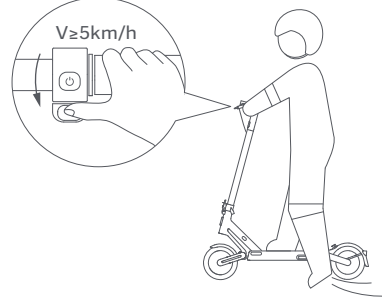

3. Release the accelerator to slow down, and squeeze the brake lever for a sudden brake.

4. Tilt your body to the steering direction as you turn, and slowly turn the handlebar.

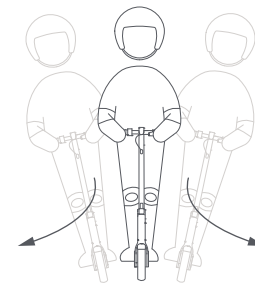
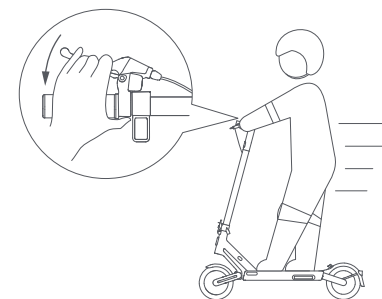

WARNING: Sudden braking may cause you to lose traction, fall and serious injury, maintain moderate speed and be aware of potential hazards.

⚠️ Precautions

Note: Before using the product, please carefully read and abide by the following important safety information.

1. This product can only be used by one person, do not carry others at the same time.
2. Do not try riding up or down stairs, nor try jumping over obstacles.

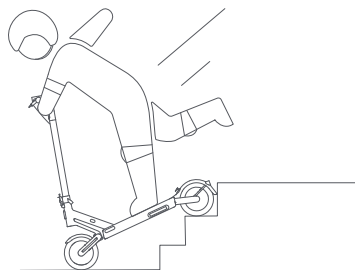

3. Do not keep your feet on the rear mudguard.

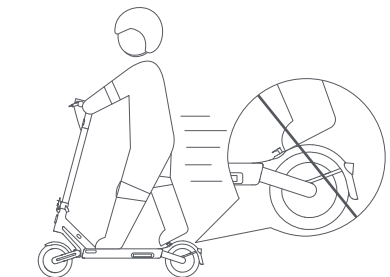

4. Do not use mobile phone or wear earphones when operating the scooter.



⚠️ Precautions

5. Do not touch the disc brake.

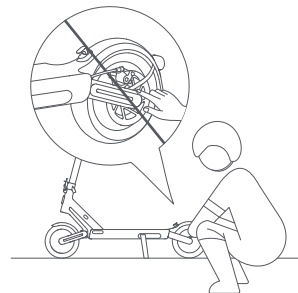

6. Do not hang bags or other heavy stuff on the handlebar.

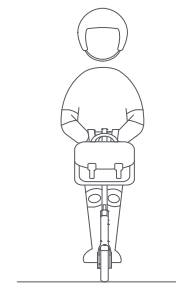

7. Do not use this product beyond the maximum load (120 kg) as specified by this product.

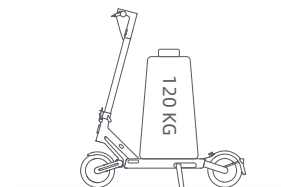

8. Do not press the accelerator when you're walking alongside the scooter.

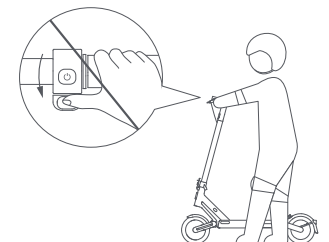

⚠️ Precautions

9. Do not abruptly change the steering direction at high speed.

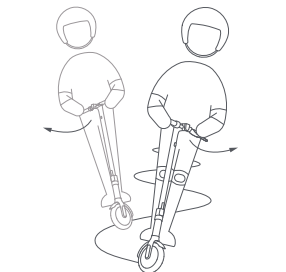

10. Avoid hitting your head on door frames, elevators, and other overhead obstacles.

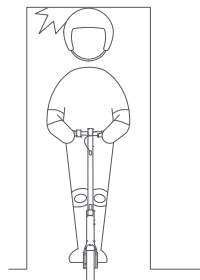

11. Do not ride in the rain. Avoid wet weather, the braking distance will be extended, please ride carefully.



12. Do not make dangerous actions during riding, such as riding with one leg or one hand. Make sure that both legs and hands are kept on the electric scooter.



⚠️ Precautions

13. Unless otherwise authorized by the local laws, it is forbidden and illegal to ride on public roads, motorways, and expressways.

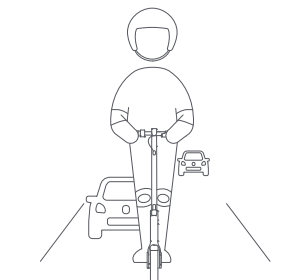

14. In case of uneven roads or other poor road conditions, please slow down in time and ride carefully, slow down or get off the vehicle. Scooter is special riding products. Please try to ride on flat roads without potholes.



8. Fold/Unfold & Carry

Folding

The scooter **MUST** be turned off before being folded. Since the product can be folded, for your protection and safety, do not step on or turn the folding system when riding.

1. Hold the stem, lift the safety lock and open the quick release lever. Lift the safety lock and push down the quick release lever again, then fold the stem.

2. Align the buckle with the hook and secure them together.

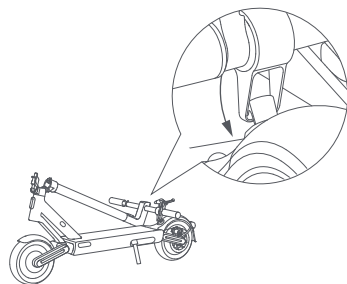
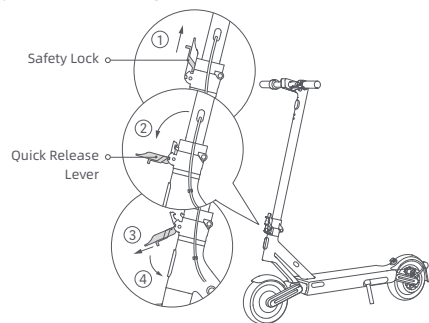

Unfold

Pull the buckle upwards to release it from the hook. Hold up the stem, then lift the safety lock, and push the quick release lever inward to the end.

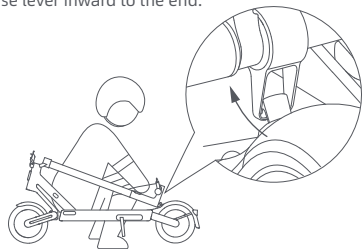

Carry

Hold the stem with either one hand or both hands to carry.

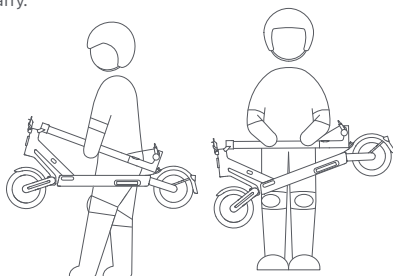

Safety Tips: When lifting the stem of the scooter, **NEVER** put your hands between the joints as may result in serious injuries.

9. Care & Maintenance

Cleaning

During cleaning, make sure that the scooter's turned off, the charging cable is unplugged, and the rubber flap is closed.

Wipe the main chassis with a soft damp cloth, the hard-to-remove dirt can be scrubbed with a toothbrush. Afterwards, wipe all areas with a dry cloth.

WARNING!

- Do not wash the scooter with a high-pressure water spray.
- Do not clean the scooter with corrosive cleaner, which will damage the external and internal structure of the scooter.

Battery

Always charge before exhausting the battery to prolong the battery's lifespan.

When riding, storing or charging, do not exceed the specified temperature limit (refer to specifications). Failure to follow instructions for use, storage or charging may result in battery damage, failure to charge and void warranty. The fully charged scooter has an approximate standby time of 120-180 days. If it is not used for a long time, it should be charged every 30 days. Please pay attention to the standby time to prevent irreversible damage to the battery caused by not charging.

WARNING!

- Do not use battery packs of other models or brands, as there may be a safety risk.
- Only use the original battery charger to avoid potential damage or fire.
- If the battery is damaged or soaked with water, do not charge or continue to use it.
- Do not remove the battery. Removing the battery is complicated, and improper operation may affect the operation of the scooter.

Storage

If the scooter will not be used for an extended period, fully charge it, then turn it off and store it in a cool, dry place. Make sure the scooter is turned off when being transported and kept in its original packaging if possible.

WARNING!

- Please do not leave the scooter under hot sun or severely humid place for extended periods of time.
- This product contains a built-in lithium battery and must be transported only when permitted by local laws and regulations.

9. Care & Maintenance

Inflate the Tire

Check the tire pressure every month, and inflate the tires if the pressure is too low. The recommended tire pressure is 45 psi.

If there is a lack of air in the front and rear tires, you may use the extended nozzle supplied with the scooter to inflate tires. First connect the extension nozzle with air pump, then unscrew the front (rear) tire valve cap, and connect the extension nozzle and the valve securely together, then inflate the tire.

WARNING! Tire removal is very complicated. Please do not remove the tire by yourself. Improper operation may affect the operation of the scooter. Please contact professional support.

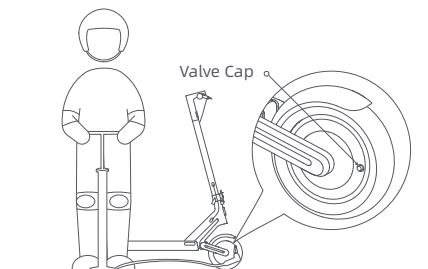

Adjust the Disc Brake

Tool: 4 mm hex key (the tool needs to be prepared by the user).

Before adjusting, make sure the scooter is turned off and not being charged. During adjusting, pull the end of the brake cable to make the cable tight.

If the brake is too tight, use the tool to loosen the screw by turning it counterclockwise, pull the disc brake rocker arm outwards, and then tighten the screw. If the brake is too loose, use the tool to loosen the screw by turning it counterclockwise, push the disc brake rocker arm forwards, and then tighten the screw.

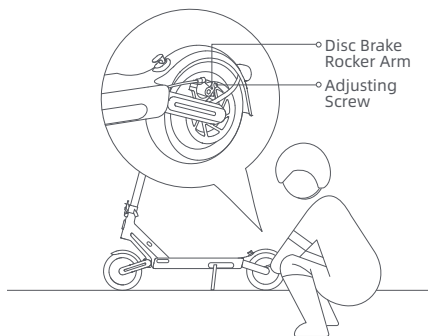

WARNING ! As with any mechanical component, a vehicle is subject to high stresses and wear. The various materials and components may react differently to wear or fatigue. If the expected service life for a component has been exceeded, it may break suddenly, therefore risking causing injuries to the user. Cracks, scratches and discoloration in the areas subject to high stresses indicate that the component has exceeded its service life and please contact an authorized or a specialized repairer.

10. Specifications

Product	Name	NAVEE Electric Scooter S65
	Model	NKP2223-A25
Dimensions	Vehicle: L × W × H (mm) ^[1]	1222 × 551 × 1266
	After Folding: L × W × H (mm)	1222 × 549 × 539
Net Weight	Vehicle Net Weight (kg)	24.3
	Load Range (kg)	25-120
Rider	Age (years)	16-50
	Body Length (cm)	120-200
	Max. Speed (km/h)	25
Assembled Electric Scooter	General Range (km) ^[2]	Approx. 65
	Max. Climbing Angle (%)	Approx. 25
	Suitable Surfaces	Cement or asphalt road, with benches of less than 1 cm or crevices narrower than 3 cm
	Operating Temperature (°C)	-10 to 40
	Storage Temperature (°C)	-20 to 45
	IP Rating	IPX5
	Charging Time (h)	Approx. 6.5
	Model	P2301-BD5A
Battery Pack	Nominal Voltage (VDC)	46.8
	Max. Charge Voltage (VDC)	54.6
	Rated Energy (Wh)	596.7
	Intelligent Battery Management System	Over-heating, short circuit, over-current, over-discharge, and over-charge protection
	Normal Charging Temperature Range (°C)	0 to 40
	Rated Capacity (Ah)	12.75
Wheel Motor	Rated Power (kW; W)	0.5; 500
	Output Power (kW; W)	0.1219; 121.9
Battery Charger	Input Voltage (VAC)	220-240
	Max. Output Voltage (VDC)	54.6
	Rated Output (VDC; A)	53.0; 2.3
	Model ^[3]	S126BP5300230
Tire	Front & Back Tires	Tubeless self-sealing tires, φ250 × 64 straight valve, with the materials of natural carbon black and synthetic rubber
Bluetooth	Frequency Band (s)	2.4000-2.4835 GHz
	Max. RF Power (dBm)	8

[1] Vehicle height: From the ground to the top of the scooter

[2] General range: Measured when there is no wind and at 25° C, the scooter is fully charged to ride at a constant speed of 15 km/h on a flat surface with a load of 75 kg.

[3] To recharge the battery, only use the battery charger provided in the package. Please see battery charger parameters in Specifications. 017

11. Trademark and Legal Statement

 **HAVEE** is the trademark of Brightway Ltd. All rights reserved.

12. Safety Warning



CAUTION

Danger! Read user manual before use.



CAUTION

Sharp Edges. Do not touch the sharp edges or corner.



CAUTION

Do not disassemble battery cover, hazardous energy inside.



CAUTION

Hot Surface! Do not touch the surface near this symbol.

13. Certification

Restriction of Hazardous Substances Directive (RoHS)

This Brightway Innovation Intelligent Technology (Suzhou) Co., Ltd. product, with included parts (cables, cords, and so on) meets the restriction of the use of certain hazardous substances in electrical and electronic equipment 2011/65/EU Annex II and its amendment Directive (EU) 2015/863.

EU Declaration of Conformity



This device meets the EU requirements on the limitation of exposure of the general public to electromagnetic fields by way of health protection.

Hereby, Brightway Innovation Intelligent Technology (Suzhou) Co., Ltd. declares that the radio equipment type: NKP2223-A25 is in compliance with Directive 2014/53/EU and 2006/42/EC. The full text of the EU declaration of conformity is available at the following internet address: <http://www.mi.com/global/service/support/declaration.html>



Hereby, Brightway Innovation Intelligent Technology (Suzhou) Co., Ltd. declares that the radio equipment type NKP2223-A25 is in compliance with the Radio Equipment Regulations 2017, Supply of Machinery (Safety) Regulations 2008 and the Restriction of the Use of Certain Hazardous Substances in Electrical and Electronic Equipment Regulations 2012. The full text of the UK declaration of conformity is available at the following internet address: <https://www.mi.com/uk/service/support/declaration.html>.

13. Certification

European Union Compliance Statement

Battery recycling information for the European Union



Batteries or packaging for batteries are labeled in accordance with European Directive 2006/66/EC and amendment 2013/56/EU concerning batteries and accumulators and waste batteries and accumulators. The Directive determines the framework for the return and recycling of used batteries and accumulators as applicable throughout the European Union. This label is applied to various batteries to indicate that the battery is not to be thrown away, but rather reclaimed upon end of life per this Directive.

In accordance with the European Directive 2006/66/EC and amendment 2013/56/EU, batteries and accumulators are labeled to indicate that they are to be collected separately and recycled at end of life. The label on the battery may also include a chemical symbol for the metal concerned in the battery (Pb for lead, Hg for mercury, and Cd for cadmium). Users of batteries and accumulators must not dispose of batteries and accumulators as unsorted municipal waste, but use the collection framework available to customers for the return, recycling, and treatment of batteries and accumulators. Customer participation is important to minimize any potential effects of batteries and accumulators on the environment and human health due to the potential presence of hazardous substances.

Before placing electrical and electronic equipment (EEE) in the waste collection stream or in waste collection facilities, the end user of equipment containing batteries and/or accumulators must remove those batteries and accumulators for separate collection.

Waste Electrical and Electronic Equipment (WEEE) Directive



All products bearing this symbol are waste electrical and electronic equipment (WEEE as in directive 2012/19/EU) which should not be mixed with unsorted household waste. Instead, you should protect human health and the environment by handing over your waste equipment to a designated collection point for the recycling of waste electrical and electronic equipment, appointed by the government or local authorities. Correct disposal and recycling will help prevent potential negative consequences to the environment and human health. Please contact the installer or local authorities for more information about the location as well as terms and conditions of such collection points.

14. Warranty and service

If the product is within the warranty period from the date of your purchase, we will repair, replace or return it free of charge as the case may be if it is confirmed by the manufacturer or dealer that it is faulty or damaged due to quality defects under normal use. Unless otherwise specified by relevant laws, the product or component used for replacement may not be new, but nevertheless performs well and is equivalent, at least, to the original product or component in function. The warranty period is calculated from the first date of purchase of the product, subject to the invoice date. If there is no valid invoice, the warranty period shall be calculated from the date of delivery plus thirty (30) days. If the invoice date is later than the actual delivery date of the product, the warranty period shall be calculated from the actual delivery date. The repaired or replaced products shall continue to enjoy the warranty for the rest of the warranty period, but not less than thirty (30) days. For warranty application, please contact the manufacturer or distributor of the product and follow the instructions. When applying for warranty, an accurate, complete and clear valid sales invoice should be provided.

The above warranty does not apply to failure, malfunction or damage caused by: (a) misuse, abuse or improper transportation, maintenance or storage, such as but not limited to use, storage or maintenance under improper temperature, humidity or other improper environmental conditions; (b) force majeure or accidents, network or power interruption and other reasons beyond our reasonable control; (c) repair or removal without authorization from the manufacturer; (d) the way in which damage has been caused by any third party products or services shall be specified (purposes other than those for which the product has been designated or intended: (f) using the product in violation of the product instructions: (g) using the product for commercial purposes; or (h) the accumulated mileage recorded by the scooter body has exceeded 2000 km. Normal wear and tear or aging, scratches, abrasions and problems caused by the use of coatings, solvents or other chemicals during general use of the product do not fall within the scope of the warranty. If the original identification label of the product is changed or damaged, this warranty will be invalid. The integrity and completeness of the products and of the attached materials are not within the scope of the warranty. You should inspect the products on the spot when receiving them and object immediately to any ascertained discrepancy/ies.

The above warranty statement applies to our products. This warranty grants the specific legal rights and other rights you may have according to the law. Nothing in this document affects your rights in a fashion that is not susceptible of exclusion or restriction in accordance with law.

Warranty information for the product:

Type	Warranty content	Warranty period
Controller	Controller assembly and central warehouse dashboard	12 months
Lithium battery	Lithium battery pack and protection board	12 months
Main body	Frame assembly, hub motor, front body, rear hub, brake assembly, folding assembly, vertical bar, front fork, rear fork, vertical bar rotating parts, control bus, braking line	12 months
Enclosure	Charger, brake handle, thumb accelerator	6 months

If laws in the territory prescribe a longer warranty period, the aforementioned warranty conditions shall be applied in the prolonged warranty period.

14. Warranty and service

Reminder: The following consumables delivered with the scooter upon purchase are not covered by the warranty: inner and outer tires, front lamp assembly, instrument cover, handle cover, fender, rear tail lamp, decorative cover, foot support, charging port seat, rubber plug and scooter kit. When repairing and replacing parts, do not use any replacement parts other than professional parts provided by the original manufacturer. For replacement, please contact the manufacturer.

This product is the same as any mechanical parts. The scooter can bear high stress and wear. Various materials and components (scooter's machinery, axle) may react differently to wear or fatigue. If the component have reached the expected service life, they may break suddenly, causing the risk of injury. If any problem is found, please repair and replace the parts in time. If there are cracks, scratches and discoloration in the area under high load, it indicates that the component has exceeded its service life. Please contact the manufacturer or dealer to replace the component as soon as possible.

Warranty card

When purchasing the product, we recommend that you clearly fill in the following information and affix the sales seal to protect your legitimate rights and interests:

User's information	Full name		E-mail	
	Mailing address			
	Contact number		Postal Code	
Product information	Name of the product		Sales date	
	Product model		Invoice number	
Vendor information	Name		Contact number	
	Address		Postal Code	

Note:

(1) This form shall be confirmed by the seller's seal.

(2) For products applicable to relevant "three guarantees" regulations, this warranty card is equivalent to "three guarantees certificate".

(3) The maintenance record is subject to the voucher issued by the authorized service organization. Please keep it in a safe place after applying for service.

1. Consignes de sécurité

IMPORTANT ! Lisez attentivement ces consignes avant d'utiliser le produit et conservez-les pour vous y référer ultérieurement.

Rendez-vous sur www.naveetech.com pour consulter l'e-manuel détaillé.

- Ce produit n'est pas destiné à être utilisé par des personnes (y compris des enfants) aux capacités physiques, sensorielles ou mentales réduites ou manquant d'expérience et de connaissance, sauf s'ils sont sous la surveillance d'une personne responsable de leur sécurité ou s'ils ont reçu des instructions sur la manière d'utiliser le produit. Les enfants doivent être surveillés pour s'assurer qu'ils ne jouent pas avec le produit.
- Ce produit est conçu pour des personnes de plus de 16 ans et aux personnes dont les capacités physiques, sensorielles ou mentales sont réduites ou qui manquent d'expérience et de connaissances, à condition qu'ils aient reçu une surveillance ou des instructions concernant l'utilisation de l'appareil en toute sécurité et qu'ils comprennent les risques encourus. Les enfants ne doivent pas jouer avec l'appareil. Le nettoyage et l'entretien par l'utilisateur ne doivent pas être effectués par des enfants sans surveillance.
- Le produit doit être utilisé uniquement avec le bloc d'alimentation fourni.
- Portez un casque et des protections des coudes et des genoux pour éviter les blessures en cas de chute. Une conduite inappropriée peut provoquer des chutes ou des accidents graves
- La trottinette doit être utilisée par une seule personne à la fois. Portez des chaussures quand vous utilisez la trottinette. N'utilisez pas la trottinette à d'autres fins que celle prévue. Cette trottinette n'est pas prévue pour effectuer des acrobaties.
- Ce produit est recommandé pour les personnes âgées de plus de 16 ans et de moins de 50 ans Les personnes pour lesquelles ce produit n'est pas adapté incluent : (1) les personnes étant sous influence de l'alcool ou de drogues, (2) les personnes étant dans l'incapacité d'entreprendre des activités physiques intenses en raison de leur santé ou de leur condition physique, (3) les personnes étant dans l'incapacité de garder leur équilibre ou ne pouvant garder leur équilibre en raison d'une déficience motrice, (4) les personnes dont le poids est supérieur à la limite autorisée pour le produit, (5) les femmes enceintes, (6) les personnes souffrant d'un handicap visuel et/ou auditif.
- Respectez les lois et réglementations locales quand vous roulez. Ne roulez pas dans les endroits interdits par les lois locales.
- Quand vous roulez dans des pays ou des régions où il n'existe aucun standard ni aucune réglementation national(e) pertinent(e), veillez à suivre strictement les consignes de sécurité de ce manuel d'utilisation à l'attention des conducteurs. Brightway innovation Intelligent Technology (Suzhou) Co., Ltd. n'assume aucune responsabilité directe ou conjointe pour les pertes matérielles, personnelles, les accidents, les litiges d'ordre juridique et autres événements préjudiciables pouvant causer des conflits d'intérêt en raison d'un non-respect des consignes d'utilisation.
- Ne roulez pas sur les voies de circulation ou les zones résidentielles où les véhicules et les piétons sont tous deux autorisés. Quand vous passez par un endroit destiné aux piétons et où ils ont la priorité, comme un passage piéton, descendez pour marcher avec la trottinette à la main.
- Ne choisissez pas pour votre première sortie des endroits où les enfants, les piétons, les animaux domestiques, les vélos ou autres obstacles et dangers potentiels peuvent survenir.
- Effectuez une inspection de base de la trottinette électrique avant chaque sortie. En cas de situation anormale, comme des pièces desserrées, une alerte de batterie faible, des pneus dégonflés ou une usure excessive des pneus, des sons étranges, des dysfonctionnements et autres situations anormales, arrêtez immédiatement de

1. Consignes de sécurité

- rouler et faites appel à un professionnel.
- Pour rouler en toute sécurité, vous devez voir clairement ce qui est en face de vous et être clairement visible pour les autres.
- Ne conduisez pas par mauvais temps, quand la visibilité est mauvaise ou après une activité physique intense.
- Garez toujours la trottinette avec sa béquille sur une surface plate et stable.
- La trottinette électrique est un équipement de loisir. Toutefois, quand vous pénétrez dans un lieu public, il sera considéré comme un moyen de transport et vous soumettra aux mêmes risques de sécurité éventuels que tous les autres modes de transport. Le strict respect des instructions contenues dans ce manuel vous protégera, vous et les autres.
- L'utilisateur doit se renseigner sur les limites d'utilisation de la trottinette selon la réglementation locale. Conduisez la trottinette sur les routes et dans les zones autorisées par les lois et les réglementations locales et garez-la dans les zones autorisées. La vitesse maximale de la trottinette est limitée à 25 km/h. Si les lois et les réglementations locales ont des dispositions différentes concernant la vitesse maximale autorisée, les lois et les réglementations prévalent. Veuillez respecter les règles du code de la route.
- Respectez les passages réservés aux piétons. Essayez de ne pas les surprendre quand vous roulez, particulièrement les enfants. Quand vous roulez derrière des piétons, actionnez la sonnette pour les prévenir et ralentissez pour les dépasser sur leur gauche, et maintenez votre droite en roulant lentement quand vous passez au milieu des piétons (dans les pays où les véhicules roulent à droite). Quand vous roulez au milieu des piétons, roulez le plus lentement possible ou descendez de la trottinette.
- Dans tous les cas, anticipez votre trajectoire et votre vitesse en respectant le code de la route et les réglementations sur les trottoirs et en respectant les plus vulnérables. Avertissez de votre présence quand vous approchez d'un piéton ou d'un cycliste quand vous n'êtes pas visible ou audible. Traversez aux passages piétons quand vous marchez. Traversez aux passages piétons quand vous marchez. Évitez les zones à circulation dense ou les zones bondées.
- Le fait de rouler à grande vitesse ou à une vitesse non adaptée à la situation (mauvais temps, terrain en mauvais état ou autres conditions similaires) peut conduire à une perte de stabilité ou à une perte de contrôle. Pour éviter tout risque, vous devez respecter toutes les instructions contenues dans ce manuel Soyez prudent quand vous montez ou démontez ce produit, car il peut tomber et causer des blessures.
- La circulation en ville présente de nombreux obstacles tels que des bordures et des marches. Il est recommandé d'éviter de sauter les obstacles. Il est important d'anticiper et d'adapter votre trajectoire et votre vitesse à ceux des piétons avant de passer ces obstacles Il est également recommandé de descendre de la trottinette quand ces obstacles deviennent dangereux en raison de leur forme, leur hauteur ou leur manque d'adhérence.
- Ne prêtez pas votre trottinette à une personne qui ne connaît pas son fonctionnement. Avant de prêter la trottinette électrique, assurez-vous que la personne a lu ce manuel et a regardé la vidéo de présentation et qu'elle a compris le fonctionnement de l'engin. Il est rappelé aux conducteurs de porter correctement les équipements de protection pour assurer leur sécurité.
- Contactez votre vendeur pour connaître des organismes de formation compétents.
- Dans tous les cas, soyez attentifs à vous-même et aux autres.
- Toute charge attachée au guidon affectera la stabilité du véhicule.
- Ne touchez pas le système de freinage pour éviter des blessures dues aux bords coupants. Le frein peut chauffer pendant l'utilisation. Ne pas le toucher après l'avoir utilisé.

1. Consignes de sécurité

- Le niveau sonore avec la pondération A est inférieur à 70 dB(A).
- Pour une meilleure expérience de conduite, il est recommandé d'effectuer une maintenance régulière du produit.
- Supprimez tout bord tranchant causé par l'usure.
- Les accessoires et les autres éléments qui ne sont pas approuvés par le fabricant ne doivent pas être utilisés.
- Contrôlez régulièrement le serrage des divers éléments vissés, en particulier les axes des roues, le système pliant, le système de direction et l'arbre de frein.
- Ne modifiez pas et ne transformez pas le véhicule, que ce soit la colonne et les manchons de direction, la potence, le mécanisme de pliage ou le frein arrière.
- Assurez-vous d'éteindre la trottinette pour le transport et de la conserver dans son emballage d'origine si possible.
- Pour éviter des blessures accidentelles telles que des chocs électriques et des incendies en raison d'une mauvaise utilisation, veuillez lire les instructions attentivement avant d'utiliser la trottinette et conservez-les soigneusement pour vous y référer ultérieurement.
- Veuillez utiliser le produit conformément aux instructions contenues dans le manuel de l'utilisateur. Les utilisateurs sont responsables de toute perte ou dommage résultant d'une mauvaise utilisation de ce produit.
- Ne chargez pas la trottinette si le port de charge ou le câble de charge est mouillé. Lisez ce manuel attentivement avant de charger.
- Ne chargez pas la trottinette par une température ambiante supérieure à 40 ° C ou inférieure à 0 ° C.
- **ATTENTION** : Pour recharger la batterie, utilisez uniquement le bloc d'alimentation amovible fourni avec le produit. N'utilisez pas l'adaptateur secteur d'un autre produit. Maintenez une distance de sécurité avec les combustibles à proximité quand vous chargez la batterie.
- **ATTENTION** : N'utilisez pas la batterie ou l'adaptateur secteur de quelqu'un d'autre. À utiliser uniquement avec le bloc d'alimentation S126BP5300230.
- **ATTENTION** ! Gardez l'emballage plastique à distance des enfants pour éviter un risque de suffocation.
- **ATTENTION** ! N'utilisez jamais ce produit à proximité d'une source d'eau.
- **ATTENTION** ! Arrêtez d'utiliser le produit lorsqu'il est endommagé.

Consignes de recyclage

La trottinette contient un bloc batterie lithium-ion rechargeable, et une mauvaise élimination de ces batteries peut être nocive à l'environnement. Suivez les étapes ci-dessous pour retirer les batteries avant de jeter la trottinette et d'éliminer les batteries correctement :

1. Avant de retirer les batteries, il est préférable de les utiliser à fond et de s'assurer que la trottinette est déconnectée de l'alimentation. Dévissez le couvercle du dessous de la trottinette pour le retirer.
2. Débranchez le raccord de la batterie puis retirez les batteries. N'endommagez pas le boîtier de la batterie pour éviter tout risque de blessure.
3. Déposez les batteries retirées dans un établissement de recyclage spécialisé.

2. Présentation du produit

Accessoires

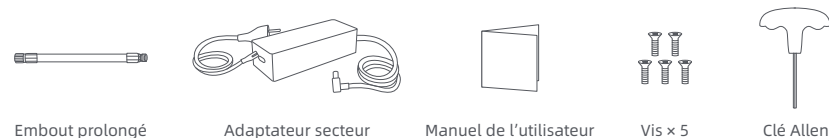

Trottinette

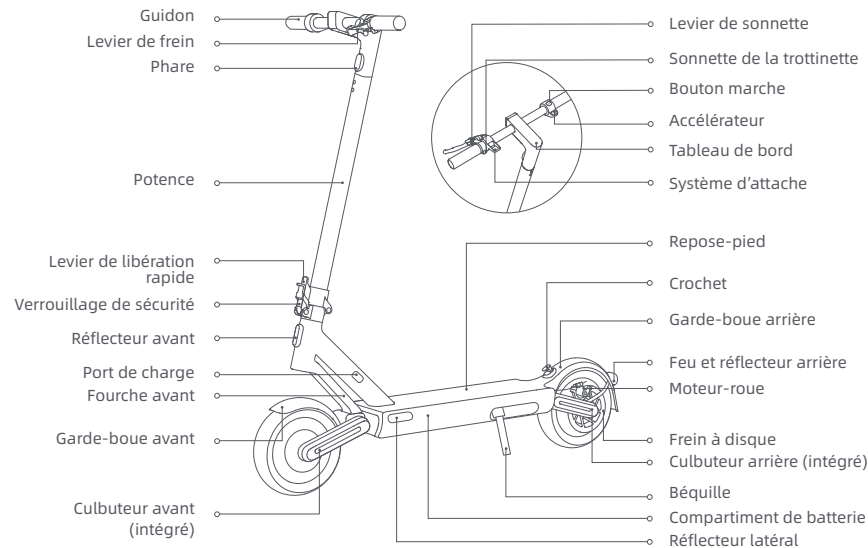

Les illustrations de ce manuel sont fournies à titre de référence uniquement, le produit reçu fait foi.

2. Présentation du produit

Bouton marche

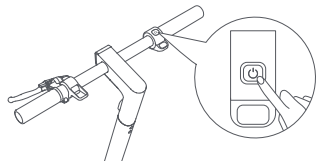





Appuyez sur le bouton  pour allumer la trottinette et appuyez sur le bouton  pendant 2 à 3 secondes pour éteindre la trottinette. Allumez la trottinette, appuyez une fois pour allumer/éteindre le phare et le feu arrière, puis appuyez deux fois pour changer de mode de navigation.

Tableau de bord

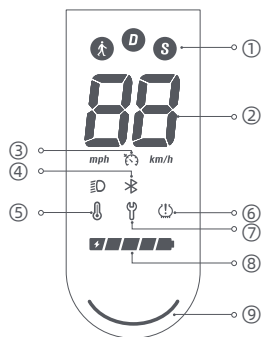

- ① Modes de conduite:  est pour le mode marche, sa vitesse maximum est de 6 km/h. Le feu arrière clignote rouge quand ce mode est activé. D est pour le mode standard. S est pour le mode sport.
- ② Compteur de vitesse: Il affiche la vitesse quand la trottinette est en marche. En cas de problème sur la trottinette, il affiche un code d'erreur. Quand la trottinette est en charge, il affiche le niveau de batterie.
- ③ Contrôle de la navigation: La fonction contrôle de la navigation est désactivée par défaut et peut être activée dans l'application Mi Home/ Xiaomi Home.
- ④ Bluetooth: L'icône Bluetooth est toujours allumée, indiquant que la trottinette s'est bien connectée à l'appareil mobile.
- ⑤ Alerte de température: Si la température de la batterie est trop élevée ou trop basse, l'icône du thermomètre s'allume. Attendez que la température de la batterie soit revenue dans la plage normale pour l'utiliser ou la charger.
- ⑥ Gonflage des pneus: Quand l'icône gonflage s'allume, cela indique qu'il est temps d'entretenir les pneus.
- ⑦ Notification d'erreur: Quand l'icône de la clé s'affiche en rouge, cela indique qu'il y a une panne sur la trottinette.
- ⑧ Niveau de batterie: Le niveau de batterie est indiqué par 5 barres, chacune représentant environ 20 % de la batterie pleine.
- ⑨ Voyant de statut

3. Montage

1. Retirer les supports internes.

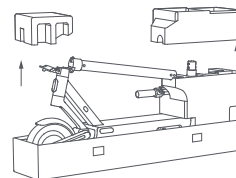

3. Suivez l'ordre des numéros comme sur l'image pour pré-serrer les quatre vis avec la clé Allen incluse. Assurez-vous que le guidon est correctement installé puis serrez les vis complètement.

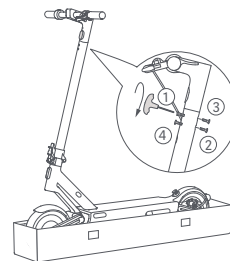

2. Soulevez la potence pour la mettre en position complètement verticale. Soulevez le levier de sécurité et poussez le levier de libération rapide à fond vers l'intérieur. Montez le guidon sur la potence.

Phare vers l'avant

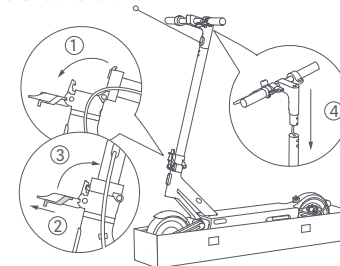

4. Une fois la trottinette assemblée, vérifiez qu'elle s'allume/s'éteint correctement. Appuyez sur le bouton marche pour allumer la trottinette puis appuyez sur le bouton marche pendant 2 à 3 secondes pour l'éteindre.

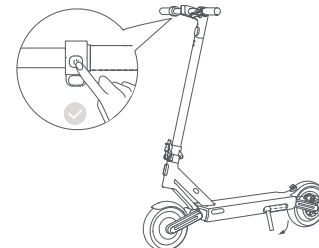

Note : Contrôlez la trottinette à chaque fois que vous l'utilisez. Vérifiez qu'il n'y a pas de pièces desserrées ou endommagées.

4. Connectez-vous à l'application Mi Home/Xiaomi Home



Pour votre sécurité, la trottinette continuera à bipier quand elle sera allumée et elle sera limitée à 10 km/h avant d'être activée. Quand la trottinette est utilisée pour la première fois, elle doit être activée par l'application Mi Home/Xiaomi Home. Une fois que la trottinette est activée, le bip s'arrête et la restriction de vitesse est levée.

1. Scannez le code QR qui se trouve sur l'étiquette du panneau de commande, sur le côté droit du repose-pied, ou sur la page de couverture au dos du manuel de l'utilisateur pour télécharger l'application Mi Home/Xiaomi Home app.

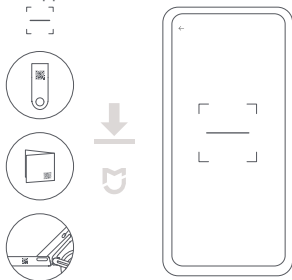

2. Ouvrez l'application Mi Home/Xiaomi Home Appuyez sur "+" dans le coin en haut à droite et ouvrez "Scan" pour scanner à nouveau le code QR. Suivez ensuite les instructions de l'application pour ajouter la trottinette.

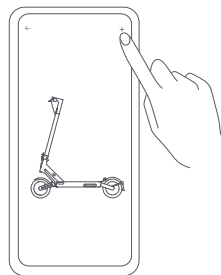

Notes :

- Le code QR est unique à votre trottinette, conservez-le soigneusement.
- Pour connecter la trottinette à l'application Mi Home/Xiaomi Home, placez votre téléphone aussi près de la trottinette que possible pour être sûr d'être à la portée du Bluetooth.
- En cas de changement de compte, supprimez la trottinette du compte avec lequel elle était liée puis reconnectez-la avec l'application Mi Home/Xiaomi Home.

Réinitialisez le Bluetooth

Assurez-vous que la trottinette est allumée. Pressez le levier de frein et appuyez 5 fois sur le bouton marche pour réinitialiser. La réinitialisation est terminée quand la trottinette bipie.

Restaurer les réglages d'usine

Assurez-vous que la trottinette est allumée. Pressez le levier de frein et appuyez simultanément sur le bouton marche pendant 7 secondes. La trottinette a été restaurée aux réglages d'usine quand vous entendez un bip. Attention, cette opération supprimera complètement les données stockées dans la trottinette.

Note : La trottinette ne peut pas être restauré aux réglages d'usine quand elle roule ou quand elle est verrouillée.

5. Charge

La trottinette est entièrement chargée quand la LED de l'adaptateur secteur passe du rouge au vert.

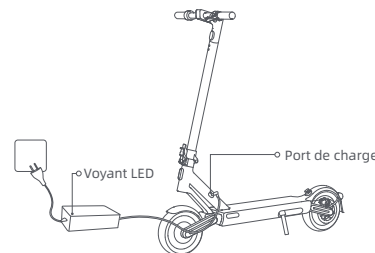

1. Soulevez le cache en caoutchouc.



2. Branchez l'adaptateur secteur au port de charge.



3. Quand la charge est terminée, remettez le cache en caoutchouc en place.

ATTENTION !

- Utilisez uniquement l'adaptateur secteur d'origine pour éviter d'éventuels dommages ou incendies. Éteignez le véhicule ou sélectionnez un mode non opérationnel pendant la charge.
- Ne chargez pas quand le port de charge ou le câble d'alimentation sont mouillés. Si la batterie est endommagée ou détremée, il est interdit de la charge ou de continuer de l'utiliser.

6. Contrôlez avant de rouler

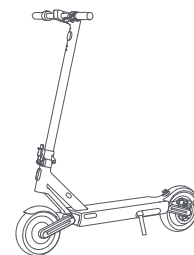

Avant chaque sortie, vérifiez l'état de votre trottinette, notamment la pression des pneus, le niveau de batterie restant et l'état du corps de la trottinette et vérifiez qu'aucune pièce n'est desserrée ou endommagée.



ATTENTION : Portez un casque des protections des coudes et des genoux avant de rouler.

7. Commencer à rouler

Important ! Il y a un risque de chute et de blessure quand vous conduisez, veuillez porter un casque et un équipement de sécurité à tout moment.

1. Mettez un pied sur le repose-pied et poussez lentement sur le sol avec l'autre pied.

Note : Pour votre sécurité, l'accélérateur peut être utilisé seulement quand la trottinette a dépassé les 5 km/h.

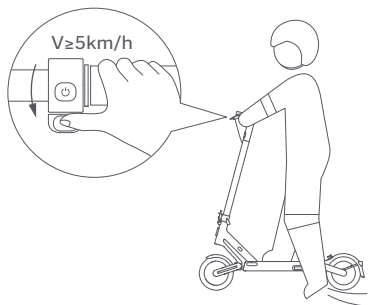

3. Relâchez l'accélérateur pour ralentir et pressez le levier de frein pour freiner immédiatement.

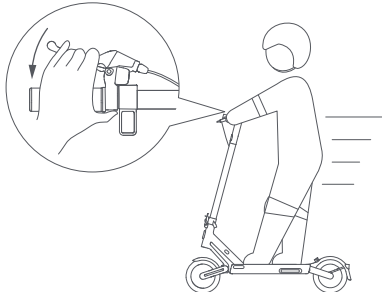

2. Posez votre autre pied sur le sol pour garder les deux pieds stables, et appuyez doucement sur l'accélérateur.

Note : Quand vous roulez, tenez fermement le guidon des deux mains pour éviter des blessures ou des chutes dues à une perte d'équilibre.

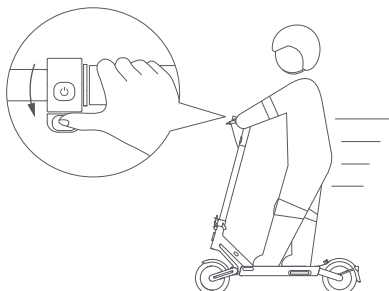

4. Inclinez votre corps dans la direction du virage quand vous tournez puis tournez lentement le guidon.

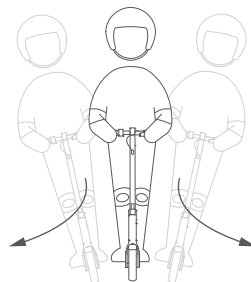

ATTENTION : Un freinage soudain peut vous faire perdre de l'adhérence et causer une chute et des blessures graves. Maintenez une vitesse modérée et soyez attentifs aux dangers éventuels.

⚠ Mesures de précautions

Note : Avant d'utiliser ce produit, veuillez lire attentivement et respecter les informations suivantes importantes relatives à la sécurité.

1. Ce produit peut être utilisé par une seule personne. Ne transportez pas plusieurs personnes à la fois.



3. Ne laissez pas vos pieds reposer sur le garde-boue arrière.

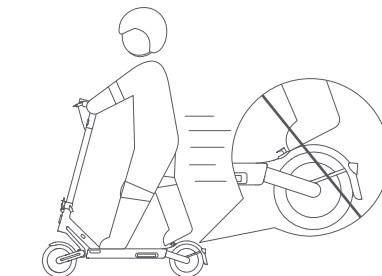

2. N'essayez pas de rouler en montant ou en descendant des escaliers et n'essayez pas de sauter des obstacles.

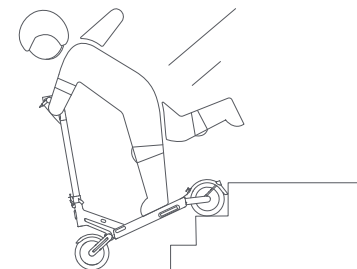

4. N'utilisez pas de téléphone portable ou d'écouteurs quand vous utilisez la trottinette.



⚠ Mesures de précautions

5. Ne touchez pas au frein à disque.

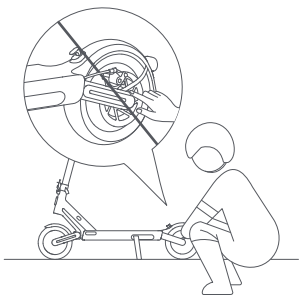

6. Ne suspendez pas des sacs ou d'autres choses lourdes au guidon.

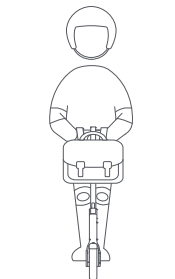

7. N'utilisez pas ce produit avec une charge supérieure à la charge maximale (120 kg) spécifiée pour ce produit.

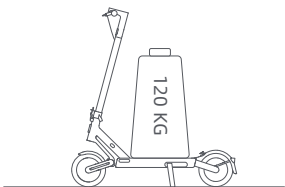

8. N'appuyez pas sur l'accélérateur quand vous marchez à côté de la trottinette.

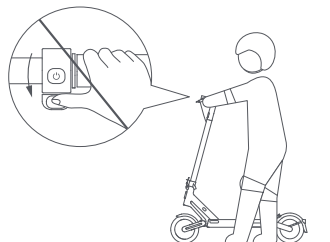

⚠ Mesures de précautions

9. Ne changez pas brusquement de direction quand vous roulez à grande vitesse.

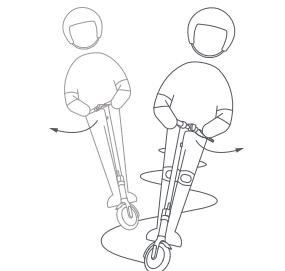

10. Faites attention à ne pas vous cogner la tête aux montants de porte, dans les ascenseurs, et tout autre obstacles au niveau de la tête.

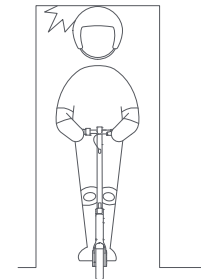

11. Ne roulez pas sous la pluie. Évitez de rouler par temps humide. La distance de freinage est plus longue, conduisez prudemment.



12. Ne faites rien de dangereux en roulant, par exemple ne roulez pas avec seulement une jambe ou une main. Veillez à garder les deux jambes et les deux mains sur la trottinette électrique.



⚠ Mesures de précautions

13. Sauf autorisation par les lois locales, il est interdit de conduire sur les routes publiques, les voies rapides et les autoroutes.

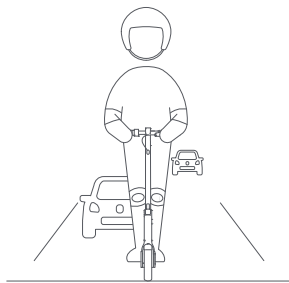

14. En cas de terrain irrégulier ou autres mauvais état du terrain, veuillez ralentir tout de suite et rouler prudemment ou descendre du véhicule. La trottinette est un engin roulant spécial. Essayez de rouler sur des routes plates sans nids de poule.



8. Pliage/dépliage et transport

Pliage

La trottinette DOIT être éteinte avant d'être pliée. Étant donné que le produit peut être plié, pour votre protection et votre sécurité, n'appuyez pas sur le système de pliage quand vous roulez.

1. Tenez la potence, soulevez le verrouillage de sécurité et ouvrez le levier de libération rapide. Soulevez le verrouillage de sécurité et poussez le levier de libération rapide vers le bas à nouveau, puis repliez la potence.

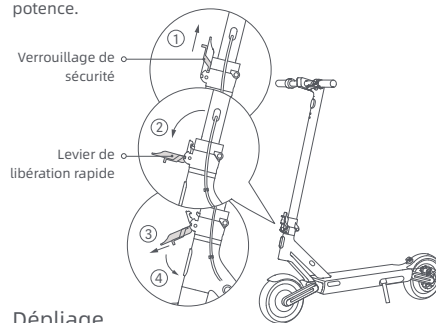

2. Alignez le système d'attache avec le crochet et attachez-les ensemble.

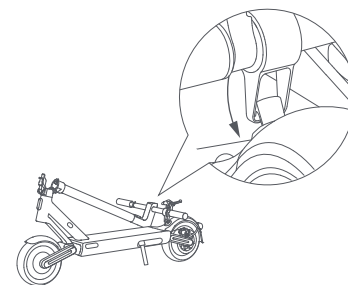

Dépliage

Tirez le système d'attache vers le haut pour libérer le crochet. Tenez la potence puis soulevez le verrouillage de sécurité et poussez le levier de libération rapide à fond vers l'intérieur.

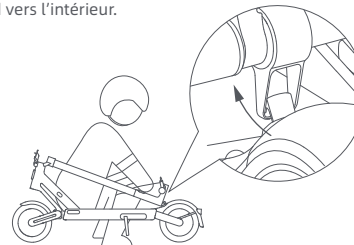

Transport

Tenez la potence avec une ou deux main(s) pour la transporter.

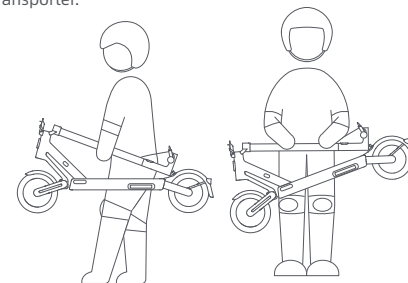

Astuces de sécurité : Quand vous soulevez la potence de la trottinette, ne mettez JAMAIS vos mains au niveau des parties pliantes pour éviter des blessures graves.

9. Entretien et maintenance

Nettoyage

Pendant le nettoyage, assurez-vous que la trottinette est éteinte, que le câble de charge est débranché et que le cache en caoutchouc est fermé.

Essuyez le châssis principal avec un chiffon doux humide. La saleté résistante peut être frottée avec une brosse à dent. Essayez ensuite toutes les parties avec un chiffon sec.

ATTENTION !

- Ne lavez pas la trottinette avec de l'eau à haute pression.
- Ne nettoyez pas la trottinette avec un nettoyant corrosif, qui abîmerait la structure externe et interne de la trottinette.

Batterie

Rechargez toujours la batterie avant qu'elle soit à plat pour prolonger sa durée de vie.

Que ce soit pendant les déplacements, le stockage ou la charge, la température limite spécifiée ne doit pas être dépassée (voir les spécifications). Le non-respect des instructions d'utilisation, de stockage ou de charge peut conduire à des dommages sur la batterie, un échec de la charge et une annulation de la garantie.

La trottinette à pleine charge a une durée de veille approximative de 120-180 jours. Si elle n'est pas utilisée pendant longtemps, elle doit être rechargée tous les 30 jours. Faites attention à ce délai pour éviter des dommages irréversibles sur la batterie dus à un défaut de charge.

ATTENTION !

- N'utilisez pas de blocs batterie d'autres modèles ou marques, cela constituerait un risque pour votre sécurité.
- Utilisez uniquement l'adaptateur secteur d'origine pour éviter d'éventuels dommages ou incendies.
- Si la batterie est endommagée ou détrempée, ne la chargez pas et ne continuez pas à l'utiliser.
- Ne retirez pas la batterie. Le retrait de la batterie est complexe et une mauvaise opération peut affecter le fonctionnement de la trottinette.

Stockage

Si la trottinette n'est pas utilisée pendant longtemps, chargez-la à fond puis éteignez-la avant de la stocker dans un endroit frais et sec. Assurez-vous d'éteindre la trottinette pour le transport et de la conserver dans son emballage d'origine si possible.

ATTENTION !

- Ne laissez pas trop longtemps la trottinette en plein soleil ou dans un endroit extrêmement humide.
- Ce produit contient une batterie lithium intégrée et doit être transporté uniquement quand cela est autorisé par les lois et réglementations locales.

9. Entretien et maintenance

Gonflage des pneus

Vérifiez la pression des pneus tous les mois, et gonflez les pneus si la pression est trop basse. La pression recommandée pour les pneus est de 45 psi.

En cas de manque d'air dans les roues avant et arrière, vous pouvez utiliser l'embout prolongé fourni avec la trottinette pour gonfler les pneus. Reliez tout d'abord l'embout prolongé à la pompe à air, dévissez le capuchon de la valve du pneu avant (arrière), fixez l'embout prolongé sur la valve puis gonflez le pneu.

ATTENTION ! Le démontage du pneu est très complexe. Ne démontez pas le pneu vous-même. Une mauvaise opération peut affecter le fonctionnement de la trottinette. Contactez un professionnel.

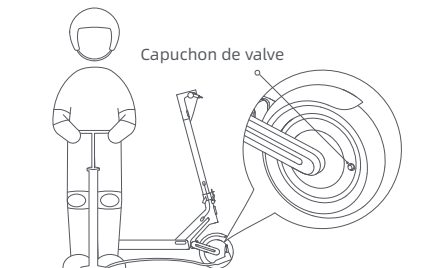

Réglage du frein à disque

Outil : Clé Allen 4 mm (l'outil n'est pas fourni avec le produit).

Avant tout réglage, assurez-vous que la trottinette est éteinte et qu'elle n'est pas en charge. Pendant le réglage, tirer l'extrémité du câble de frein pour serrer le câble de frein.

Si le frein est trop serré, utiliser un outil pour desserrer la vis en la tournant dans le sens contraire des aiguilles d'une montre, tirer le culbuteur du frein à disque vers l'extérieur, puis serrer la vis. Si le frein est trop lâche, utiliser un outil pour desserrer la vis en la tournant dans le sens contraire des aiguilles d'une montre, pousser le culbuteur du frein à disque vers l'avant, puis serrer la vis.

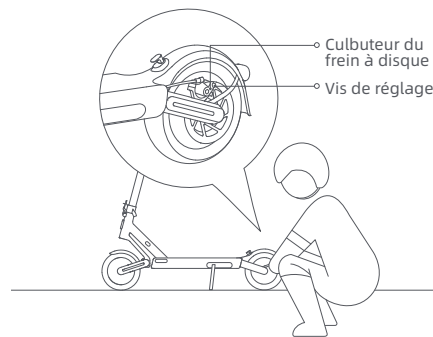

ATTENTION ! Comme avec tout composant mécanique, un véhicule est soumis à de fortes contraintes et à une forte usure. Les divers matériaux et composants peuvent réagir différemment à l'usure ou sous un usage intensif. Si la durée de vie prévue pour un composant est dépassée, il peut se briser soudainement et causer éventuellement des blessures à l'utilisation. Les craquelures, les éraflures et la décoloration des zones soumises à de fortes contraintes indiquent que le composant a dépassé sa durée de vie. Contactez un réparateur autorisé ou spécialisé.

10. Caractéristiques

Produit	Nom	NAVEE Electric Scooter S65
	Modèle	NKP2223-A25
Dimensions	Véhicule : L x l x H (mm) ^[1]	1222 x 551 x 1266
	Après pliage : L x l x H (mm)	1222 x 549 x 539
Poids net	Poids net du véhicule (kg)	24,3
Utilisateur	Plage de charge (kg)	25 à 120
	Âge (années)	16 à 50
	Taille (cm)	120 à 200
Trottinette électrique assemblée	Vitesse maximale (km/h)	25
	Plage générale (km) ^[2]	Environ 65
	Angle maximum de montée (%)	Environ 25
	Surfaces adaptées	Route revêtu en ciment et d'asphalte, avec des bermes inférieures à 1 cm ou des crevasses inférieures à 3 cm.
	Température de fonctionnement (°C)	-10 à 40
	Température de stockage (°C)	-20 à 45
	Indice de protection (IP)	IPX5
	Temps de charge (h)	Environ 6,5
Bloc de batterie	Modèle	P2301-BD5A
	Tension nominale (VCC)	46,8
	Tension d'entrée maximale (VCC)	54,6
	Énergie nominale (Wh)	596,7
	Système intelligent de gestion de batterie	Surchauffe, court-circuit, surintensité, surcharge et protection contre la surcharge
	Plage de températures de charge normales (°C)	0 à 40
Moteur-roue	Capacité nominale (Ah)	12,75
	Puissance nominale (kW ; W)	0,5; 500
Chargeur de batterie	Puissance de sortie (kW ; W)	0,1219; 121,9
	Tension d'entrée (VCA)	220 à 240
	Tension de sortie maximale (VCC)	54,6
	Puissance de sortie nominale (VCC ; A)	53,0 ; 2,3
	Modèle ^[3]	S126BP5300230
Pneu	Pneus avant et arrière	Pneus sans chambre à air autoréparant, valve droite ϕ 250 x 64, avec des matériaux de caoutchouc synthétique et de carbone naturel noir
Bluetooth	Bande de fréquences (s)	2,4000 à 2,4835 GHz
	Puissance d'émission maximale (dBm)	8

[1] Hauteur du véhicule : depuis le sol jusqu'en haut de la trottinette.

[2] Plage générale : mesurée à 25 °C lorsqu'il n'y a pas de vent, la trottinette entièrement chargée et roulant à une vitesse régulière de 15 km/h sur une surface plane avec une charge de 75 kg.

[3] Ne rechargez la batterie qu'avec le chargeur fourni dans l'emballage. Consultez les paramètres du chargeur de batterie dans la section Caractéristiques.

11. Marque déposée et mentions légales

 **NAVEE** est la marque déposée de Brightway Ltd. Tous droits réservés.

12. Avertissement lié à la sécurité



MISE EN GARDE

Danger ! Lisez le mode d'emploi avant de l'utiliser.



MISE EN GARDE

Bords tranchants. Ne touchez pas les bords ou les coins tranchants.



MISE EN GARDE

Ne démontez pas le couvercle de la batterie, il contient des énergies dangereuses.



MISE EN GARDE

Surface chaude ! Ne touchez pas la surface proche de ce symbole.

13. Certifications

Directive relative à la limitation de l'utilisation de certaines substances dangereuses (RoHS)

Ce produit de Brightway Innovation Intelligent Technology (Suzhou) Co., Ltd. avec les pièces incluses (câbles, cordons, et autres) répond à la restriction d'utilisation de certaines substances dangereuses dans l'Annexe II 2011/65/UE et sa Directive d'amendement (UE) 2015/863 sur les équipements électriques et électroniques.

Déclaration de conformité pour l'Union européenne



Cet équipement répond aux exigences relatives à la limitation de l'exposition du public aux champs électromagnétiques dans le cadre de la protection de la santé.

Par la présente, Brightway Innovation Intelligent Technology (Suzhou) Co., Ltd. déclare que cet équipement radio de type : NKP2223-A25 est conforme aux Directives 2014/53/UE et 2006/42/EC. L'intégralité de la déclaration de conformité pour l'UE est disponible à l'adresse suivante : www.naveetech.com

13. Certifications

Déclaration UE de conformité

Informations sur recyclage des batteries pour l'Union européenne



Les batteries et l'emballage pour les batteries sont étiquetés conformément à la directive européenne 2006/66/CE et à l'amendement 2013/56/UE relatifs aux batteries et accumulateurs, ainsi qu'aux batteries et aux accumulateurs usagés. La directive détermine le cadre pour le retour et le recyclage des batteries et accumulateurs usagés, applicable pour toute l'Union européenne. Cette étiquette est appliquée sur différentes batteries pour indiquer qu'elles ne doivent pas être jetées, mais qu'elles doivent être recyclées au terme de sa durée de vie utile selon cette directive.

Conformément à la directive européenne 2006/66/CE et à l'amendement 2013/56/UE, les batteries et les accumulateurs sont étiquetés pour indiquer qu'ils doivent être collectés séparément et recyclés au terme de leur durée de vie utile. L'étiquette de la batterie peut également comprendre un symbole chimique pour le métal concerné dans la fabrication de la batterie (Pb pour le plomb, Hg pour le mercure et Cd pour le cadmium). Les utilisateurs de batteries et d'accumulateurs ne doivent pas les jeter comme des déchets ménagers non triés, mais doivent utiliser la structure disponible pour le renvoi, le recyclage, et le traitement des batteries et des accumulateurs. La participation du client est indispensable pour réduire au minimum les effets des batteries et des accumulateurs sur l'environnement et la santé humaine en raison de la présence éventuelle de produits dangereux.

Avant de déposer les équipements électriques et électroniques (EEE) dans les installations de collecte des déchets, l'utilisateur final des équipements comprenant des batteries ou des accumulateurs doit retirer ces derniers pour une collecte séparée.

Directive relative aux déchets d'équipements électriques et électroniques (DEEE)



Tous les produits portant ce symbole deviennent des déchets d'équipements électriques et électroniques (DEEE dans la Directive européenne 2012/19/UE) qui ne doivent pas être mélangés aux déchets ménagers non triés. Vous devez contribuer à la protection de l'environnement et de la santé humaine en apportant l'équipement usagé à un point de collecte dédié au recyclage des équipements électriques et électroniques, agréé par le gouvernement ou les autorités locales. Le recyclage et la destruction appropriés permettront d'éviter tout impact potentiellement négatif sur l'environnement et la santé humaine. Contactez l'installateur ou les autorités locales pour obtenir plus d'informations concernant l'emplacement ainsi que les conditions d'utilisation de ce type de point de collecte.

14. Garantie et service

Si le produit est sous garantie à partir de la date d'achat, nous le réparerons, le remplacerons ou le retournerons gratuitement si le fabricant ou le vendeur certifie que le produit est défectueux ou endommagé en raison de défauts de qualité dans des conditions normales d'utilisation. Sauf exigence contraire de la loi applicable, le produit ou le composant utilisé pour le remplacement peut ne pas être neuf, mais peut néanmoins être en bon état de fonctionnement et avoir des performances au moins équivalentes à celles du produit ou du composant d'origine. La période de garantie est calculée à partir de la première date d'achat du produit, en tenant compte de la date de la facture. En l'absence d'une facture valide, la période de garantie est calculée à partir de la date de livraison plus trente (30) jours. Si la date de facturation est postérieure à la date de livraison effective du produit, la période de garantie sera calculée à partir de la date de livraison effective. Les produits réparés ou remplacés sont garantis jusqu'à la fin de la période de garantie, mais pas moins de trente (30) jours. Pour faire valoir la garantie, veuillez contacter le fabricant ou le distributeur du produit et suivre les instructions. Une facture de vente valide, précise, complète et claire doit être présentée lors de la demande de garantie.

La garantie ci-dessus ne s'applique pas aux défauts, dysfonctionnements ou dommages causés par : (a) une mauvaise utilisation, un abus ou un transport, un entretien ou un stockage inappropriés, tels que, mais sans s'y limiter, l'utilisation, le stockage ou l'entretien à une température, une humidité ou d'autres conditions environnementales inappropriées; (b) des catastrophes naturelles ou des accidents, une interruption du réseau ou de l'alimentation électrique et d'autres causes indépendantes de notre volonté ; (c) la réparation ou la dépose sans l'autorisation du fabricant; (d) la manière dont les dommages ont été causés par des produits ou des services tiers est déterminée (à des fins autres que celles pour lesquelles le produit a été spécifié ou destiné : (f) l'utilisation du produit en violation des instructions d'utilisation du produit : (g) l'utilisation du produit à des fins commerciales; ou (h) le kilométrage total enregistré par l'autorité du scooter a dépassé 2 000 km. L'usure normale ou le vieillissement, les rayures, les éraflures et les problèmes causés par l'utilisation de revêtements, de solvants ou d'autres produits chimiques pendant l'utilisation générale du produit ne sont pas couverts par la garantie. Si l'étiquette d'identification originale du produit est altérée ou endommagée, cette garantie ne s'applique pas. L'intégrité et l'exhaustivité des produits et du matériel d'accompagnement ne sont pas couvertes par cette garantie. Vous devez inspecter les produits sur place dès leur réception et signaler immédiatement toute anomalie ou non-conformité constatée.

La déclaration de garantie ci-dessus s'applique à nos produits. Cette garantie vous donne des droits statutaires spécifiques et d'autres droits que vous pouvez avoir en vertu de la loi. Aucune disposition du présent document n'affecte vos droits d'une manière qui ne peut être exclue ou limitée par la loi.

Informations sur la garantie du produit:

Type	Contenu de la garantie	Période de garantie
Contrôleur	Ensemble de contrôle et tableau de bord de stockage central	12 mois
Batterie au lithium	Batterie au lithium et plaque de protection	12 mois
Corps principal	Assemblage du cadre, moteur du moyeu, boîtier avant, moyeu arrière, assemblage du frein, assemblage du pliage, barre verticale, fourche avant, fourche arrière, barre verticale pièces rotatives, guide de direction, ligne de frein	12 mois
Logement	Chargeur, levier de frein, levier d'accélérateur à pouce	6 mois

Si les lois locales prescrivent une période de garantie plus longue, les conditions de garanties mentionnées ci-dessus s'appliqueront à la période de garantie prolongée.

14. Garantie et service

Remarque : les consommables suivants fournis avec le scooter au moment de l'achat ne sont pas couverts par la garantie : pneus intérieurs et extérieurs, ensemble de feux avant, cache-instruments, cache-poignées, garde-boue, feu arrière, cache décoratif, repose-pieds, siège chargeur, bouchon en caoutchouc et kit scooter. Lors de la réparation et du remplacement des pièces, n'utilisez pas de pièces de rechange autres que les pièces professionnelles fournies par le fabricant d'origine. Veuillez contacter le fabricant pour un remplacement.

Ce produit est identique à toutes les pièces mécaniques. Le scooter peut supporter des charges et une usure importantes. Les différents matériaux et composants (scooter, essieu) peuvent réagir différemment à l'usure ou à la fatigue. Si les composants ont atteint leur durée de vie, ils peuvent se briser soudainement, entraînant un risque de blessure. Si vous trouvez un problème, réparez et remplacez les pièces à temps. Si des fissures, des rayures et des décolorations apparaissent dans la zone soumise à une forte charge, cela signifie que la durée de vie du composant a été dépassée. Contactez le fabricant ou le revendeur pour remplacer le composant dès que possible.

Carte de garantie

Lorsque vous achetez le produit, nous vous recommandons de remplir clairement les informations suivantes et d'apposer le sceau de vente afin de protéger vos droits et intérêts légaux :

Informations sur l'utilisateur	Nom complet		Adresse électronique	
	Adresse postale			
	Numéro de contact		Code postal	
Informations sur le produit	Nom du produit		Date de la vente	
	Modèle de produit		Numéro de facture	
Détails du vendeur	Nom		Numéro de contact	
	Adresse		Code postal	
Remarques : (1) Ce formulaire doit être revêtu du cachet du vendeur. (2) Pour les produits soumis à la réglementation des "trois garanties", cette carte de garantie équivaut à un "certificat de trois garanties". (3) Le carnet d'entretien doit faire l'objet d'un justificatif délivré par un organisme de service agréé. Veuillez le conserver en lieu sûr après avoir demandé le service.				

1. Sicherheitshinweise

WICHTIG! Bitte lesen Sie das Handbuch sorgfältig durch, bevor Sie das Produkt benutzen, und bewahren Sie es zum späteren Nachschlagen auf.

Ein ausführliches elektronisches Handbuch finden Sie unter www.naveetech.com

- Dieses Gerät ist nicht für Personen (einschließlich Kinder) mit eingeschränkten physischen, sensorischen oder geistigen Fähigkeiten oder mangelnder Erfahrung und Kenntnis bestimmt, es sei denn, sie werden von einer für ihre Sicherheit zuständige Person beaufsichtigt oder erhalten von ihr Anweisungen zum Gebrauch des Geräts. Kinder sollten beaufsichtigt werden, damit sie nicht mit dem Gerät spielen.
- Dieses Gerät ist für Personen über 16 Jahren und auch Personen mit eingeschränkten körperlichen, sensorischen oder geistigen Fähigkeiten oder mangelnder Erfahrung und Kenntnis bestimmt, wenn sie von einer für ihre Sicherheit zuständigen Person beaufsichtigt oder in die sichere Verwendung des Geräts eingewiesen wurden und die damit verbundenen Gefahren verstehen. Kinder dürfen nicht mit dem Gerät spielen. Reinigungs- und Wartungsarbeiten dürfen von Kindern nur unter Aufsicht durchgeführt werden.
- Das Gerät darf nur mit dem mitgelieferten Netzgerät verwendet werden.
- Tragen Sie einen Helm, Ellbogen- und Knieschützer, um Verletzungen im Falle eines Sturzes zu vermeiden. Unsachgemäßes Fahren kann zu Stürzen oder schweren Unfällen führen.
- Der Scooter darf nur von einer Person und unter Tragen von geeigneten Schuhen gefahren werden. Der Scooter darf nicht für andere Zwecke und akrobatischen Einsatz verwendet werden.
- Das Produkt wird für Fahrer über 16 Jahren und unter 50 Jahren empfohlen. Nicht geeignet für das Fahren mit diesem Produkt sind unter anderem: (1) Personen, die unter Alkohol- oder Drogeneinfluss stehen; (2) Personen, die aus gesundheitlichen oder körperlichen Gründen keine anstrengenden körperlichen Aktivitäten ausüben können; (3) Personen, die ihr Gleichgewicht nicht halten können, z.B. wegen eingeschränkter motorischer Fähigkeiten; (4) Personen, deren Größe die Gewichtsgrenze überschreitet; (5) Schwangere Frauen; (6) Personen, die unter Seh- und/oder Hörbehinderungen leiden.
- Halten Sie beim Fahren mit diesem Produkt die örtlichen Rechtsvorschriften ein und fahren Sie nur in erlaubten Bereichen.
- Wenn Sie in Ländern und Regionen fahren, in denen es keine einschlägigen nationalen Normen und Vorschriften für Elektro-Scooter gibt, halten Sie sich bitte unbedingt an die Sicherheitsanforderungen für Fahrer in dieser Bedienungsanleitung. Brightway innovation Intelligent Technology (Suzhou) Co., Ltd. übernimmt keine direkte Verantwortung und keine gesamtschuldnerische Haftung für alle Sach- und Personenschäden, Unfälle, Rechtsstreitigkeiten und alle anderen nachteiligen Ereignisse, die zu Interessenkonflikten führen, die durch Verhaltensweisen verursacht werden, die gegen die Benutzeranleitung verstoßen.
- Fahren Sie nicht auf Fahrspuren oder in Wohngebieten, in denen sowohl Fahrzeuge als auch Fußgänger zugelassen sind. Wenn Sie eine Stelle passieren, die für Fußgänger bestimmt ist, die das Recht auf Vorfahrt haben, wie z.B. einen Zebrastreifen, steigen Sie bitte ab und gehen Sie mit dem Scooter.
- Wählen Sie für Ihre erste Fahrt keine Orte, an denen Kinder, Fußgänger, Haustiere, Fahrzeuge, Fahrräder oder andere Hindernisse und potenzielle Gefahren auftreten können.
- Führen Sie vor jeder Fahrt eine grundlegende Inspektion des Elektro-Scooters durch. Bei abnormalen Zuständen wie lockeren Teilen, niedrigem Akkustand, platten Reifen oder übermäßigem Reifenverschleiß, seltsamen Geräuschen, Fehlfunktionen usw. beenden Sie sofort die Fahrt und holen Sie professionelle Hilfe.

1. Sicherheitshinweise

- Um sicher zu fahren, müssen Sie in der Lage sein, den Bereich vor Ihnen deutlich zu sehen, und Sie müssen für andere gut sichtbar sein.
- Fahren Sie nicht bei schlechtem Wetter, schlechter Sicht oder nach starker körperlicher Anstrengung.
- Stellen Sie den Scooter immer mit dem Ständer auf einer ebenen und stabilen Fläche ab.
- Dieser Elektro-Scooter ist ein Freizeitgerät. Wenn Sie damit jedoch einen öffentlichen Bereich betreten, ist er ein Verkehrsmittel mit den möglichen Sicherheitsrisiken für alle Verkehrsmittel. Das Fahren unter strikter Einhaltung der Anweisungen in diesem Handbuch schützt Sie und andere in höchstem Maße.
- Der Benutzer sollte die Nutzungseinschränkungen gemäß den örtlichen Regelungen überprüfen. Fahren Sie den Scooter nur auf den Straßen oder in den Bereichen, die durch die örtlichen Rechtsvorschriften erlaubt sind, und parken Sie ihn in den erlaubten Bereichen. Die Höchstgeschwindigkeit des Scooters ist auf 25km/h begrenzt. Wenn die örtlichen Regelungen andere Vorgaben haben, haben sie Vorrang. Bitte respektieren und befolgen Sie die Sicherheitsvorschriften für Straßenverkehr.
- Respektieren Sie das Recht der Fußgänger und verunsichern Sie sie, insbesondere Kinder, während der Fahrt nicht. Wenn Sie hinter Fußgängern fahren, klingeln Sie, um sie zu warnen, und fahren Sie langsamer, um sie von links zu überholen. Halten Sie sich beim Überqueren rechts mit geringer Geschwindigkeit (gilt für Länder, in denen Fahrzeuge auf rechter Seite fahren). Wenn Sie an Fußgängern vorbeifahren, fahren Sie langsam oder steigen Sie ab.
- Auf jeden Fall fahrend Sie vorausschauend unter Beachtung der jeweiligen Verkehrsregeln für Straßen und Gehwege. Machen Sie sich von Fußgängern oder Radfahrern bemerkbar, wenn Sie ihnen nähern. Überqueren Sie geschützte Passagen zu Fuß. Meiden Sie Bereiche mit hohem Verkehrsaufkommen oder überfüllte Bereiche.
- Das Fahren mit hoher oder unangemessener Geschwindigkeit (bei schlechter Witterung, schlechtem Untergrund oder ähnlichem) kann zum Verlust der Stabilität oder der Kontrolle führen. Um jegliches Risiko zu verringern, befolgen Sie alle Anweisungen in dieser Anleitung. Seien Sie bei der Montage und Demontage des Produkts vorsichtig, da es umfallen und Verletzungen verursachen kann.
- Im Stadtverkehr gibt es viele Hindernisse wie Bordsteinkanten oder Stufen zu überqueren. Vermeiden Sie möglichst Hindernissprünge. Es ist wichtig, dass Sie vor dem Überqueren dieser Hindernisse Ihre Fahrlinie und Geschwindigkeit an die eines Fußgängers anpassen und vorausschauend fahren. Es wird auch empfohlen, vom Scooter abzusteigen, wenn die Hindernisse wegen ihrer Form, Höhe oder Rutschigkeit gefährlich sind.
- Verleihen Sie Ihren Scooter nicht an Personen, die mit der Bedienung nicht vertraut sind. Bevor Sie den Elektro-Scooter verleihen, seien Sie bitte sicher, dass der Fahrer dieses Handbuch gelesen, das Anleitungsvideo gesehen und die grundlegende Bedienung verstanden hat. Weisen Sie die Fahrer darauf hin, dass sie die richtige Schutzkleidung tragen, um ihre Sicherheit zu gewährleisten.
- Erkundigen Sie sich bei Ihrem Verkäufer nach geeigneten Schulungseinrichtungen.
- Achten Sie in jedem Fall auf sich und andere.
- Jede Last am Lenker beeinträchtigt die Fahrzeugstabilität.
- Berühren Sie das Bremssystem nicht, da es wegen scharfer Kanten zu Verletzungen führen kann. Die Bremse kann bei Gebrauch heiß werden. Fassen Sie sie nach dem Gebrauch nicht an.
- Der A-gewichtete Emissionsschalldruckpegel beträgt unter 70dB(A).

1. Sicherheitshinweise

- Für ein besseres Fahrgefühl wird empfohlen, das Produkt regelmäßig zu warten.
- Beseitigen Sie alle scharfen Kanten, die durch den Gebrauch entstehen.
- Zubehör und zusätzliche Gegenstände, die nicht vom Hersteller zugelassen sind, dürfen nicht verwendet werden.
- Überprüfen Sie regelmäßig den festen Sitz der verschiedenen Schraubverbindungen, insbesondere der Radachsen, des Klappsystems, der Lenkung und der Bremswelle.
- Nehmen Sie keine Veränderungen oder Umbauten am Fahrzeug vor, einschließlich des Lenkrohrs und der Hülse, des Vorbaus, des Klappmechanismus und der Hinterradbremse.
- Achten Sie darauf, dass der Scooter beim Transport ausgeschaltet ist und möglichst in der Originalverpackung liegt.
- Um Verletzungen wie Stromschlag und Brand durch unsachgemäßen Gebrauch zu vermeiden, lesen Sie bitte die Anleitung vor dem Gebrauch sorgfältig durch und bewahren Sie sie zum späteren Nachschlagen auf.
- Bitte verwenden Sie dieses Produkt gemäß den Anweisungen im Benutzerhandbuch. Der Benutzer ist für alle Verluste oder Schäden durch unsachgemäßen Gebrauch dieses Produkts verantwortlich.
- Laden Sie nicht, wenn der Ladeanschluss oder das Ladekabel nass ist. Lesen Sie diese Anleitung vor dem Aufladen sorgfältig durch.
- Laden Sie den Scooter nicht bei einer Umgebungstemperatur über 40° C oder unter 0° C auf.
- **WARNUNG:** Verwenden Sie zum Aufladen des Akkus nur das abnehmbare Netzteil, das mit diesem Gerät geliefert wird. Verwenden Sie kein Akkuladegerät eines anderen Produkts. Halten Sie beim Aufladen einen sicheren Abstand zu umgebenden brennbaren Gegenständen ein.
- **WARNUNG:** Verwenden Sie keine Akkus oder Akkuladegeräte von Drittanbietern. Verwenden Sie nur das Netzteil S126BP5300230.
- **WARNUNG!** Halten Sie die Kunststoffabdeckung von Kindern fern, um Erstickungsgefahr zu vermeiden.
- **WARNUNG!** Verwenden Sie das Produkt niemals in der Nähe einer Wasserquelle.
- **WARNUNG!** Sie dürfen das Produkt nicht wenden, wenn es beschädigt ist.

Hinweise zum Umweltschutz

Der Scooter enthält ein wiederaufladbares Lithium-Ionen-Akkupack, dessen unsachgemäße Entsorgung die Umwelt belastet. Folgen Sie den nachstehenden Schritten, um die Akkus zu entnehmen, bevor Sie den Scooter entsorgen, und entsorgen Sie die Akkus umweltgerecht:

1. Bevor Sie die Akkus entnehmen, ist es besser, sie zu verbrauchen. Trennen Sie dann den Scooter von der Stromversorgung ab und schrauben Sie die untere Abdeckung ab, um die Akkus zu entnehmen.
2. Ziehen Sie den Akkustecker ab und nehmen Sie die Akkus heraus. Achten Sie darauf, dass das Akkugehäuse nicht beschädigt wird, um Verletzungsgefahr zu vermeiden.
3. Entsorgen Sie die entnommenen Akkus in einer fachgerechten Recyclinganlage.

2. Produktübersicht

Zubehör

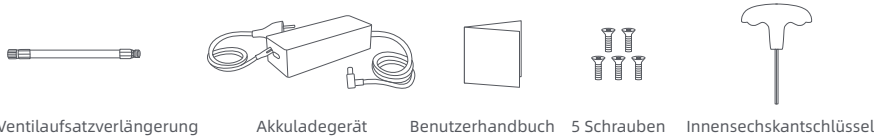

Scooter

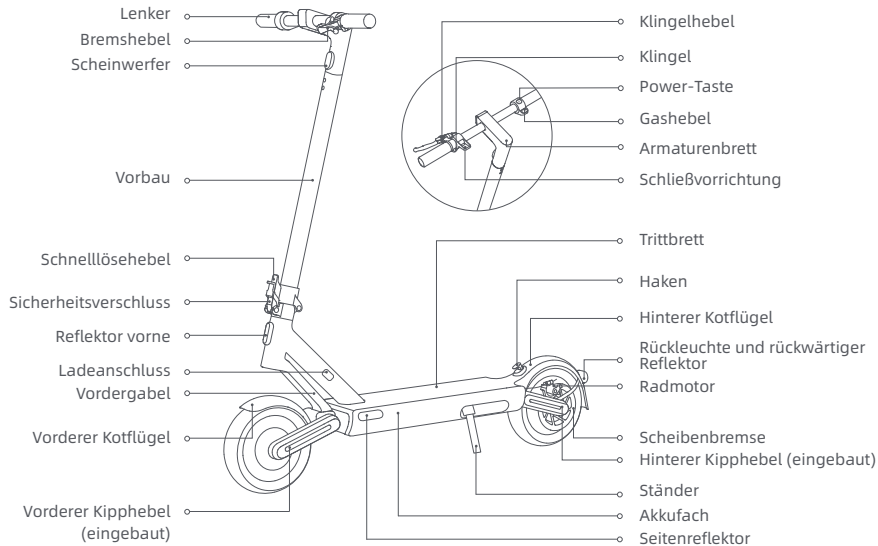



Die Abbildungen in diesem Handbuch dienen nur als Referenz, das tatsächliche Aussehen ist abhängig vom jeweiligen Produkt.

2. Produktübersicht

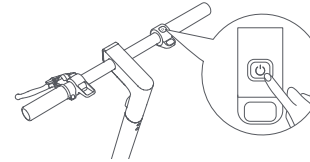
Power-Taste



Drücken Sie die Taste , um den Scooter einzuschalten. Halten Sie die Taste  2 bis 3 Sekunden lang gedrückt, um den Scooter auszuschalten. Nach dem Einschalten drücken Sie einmal, um den Scheinwerfer und Rückleuchte jeweils ein- bzw. auszuschalten, und zweimal, um den Fahrmodus zu wechseln.

Armaturenbrett

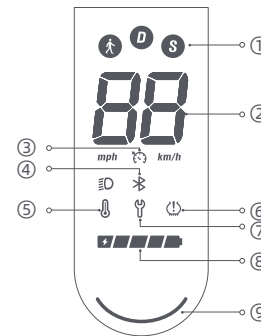

- ① Fahrmodi:  steht für Gehmodus mit einer Höchstgeschwindigkeit von 6km/h. Das Rücklicht blinkt bei diesem Modus rot. D steht für Standardmodus. S steht für Sportmodus.
- ② Geschwindigkeitsmesser: Zeigt die aktuelle Geschwindigkeit an, wenn der Scooter in Betrieb ist. Bei Problemen zeigt er einen Fehlercode an. Beim Aufladen zeigt er den aktuellen Akkustand an.
- ③ Geschwindigkeitsregler: Die Geschwindigkeitsregelungsfunktion ist standardmäßig deaktiviert und kann in der App "Mi Home/Xiaomi Home" aktiviert werden.
- ④ Bluetooth: Das Bluetooth-Symbol ist immer eingeschaltet und zeigt an, dass der Scooter erfolgreich mit dem Mobilgerät verbunden wurde.
- ⑤ Temperaturwarnung: Wenn die Akku-Temperatur zu hoch oder zu niedrig ist, leuchtet das Thermometer-Symbol auf. Erst wenn die Akku-Temperatur im normalen Betriebsbereich liegt, benutzen oder laden Sie den Scooter.
- ⑥ Aufpumpen: Wenn das Luftdruck-Symbol aufleuchtet, dann ist es an der Zeit, die Reifen zu prüfen.
- ⑦ Fehlermeldung: Wenn das Schraubenschlüssel-Symbol rot leuchtet, dann hat der Scooter einen Fehler.
- ⑧ Akkustand: Der Akkustand wird durch 5 Balken angezeigt, die jeweils etwa 20% eines vollen Akkus entsprechen.
- ⑨ Statusleuchte

3. Montage

1. Entfernen Sie die inneren Halterungen.

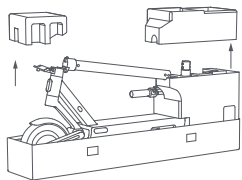

3. Ziehen Sie die vier Schrauben mit dem mitgelieferten Inbusschlüssel in der abgebildeten Reihenfolge vor. Achten Sie darauf, dass der Lenker richtig montiert ist, und ziehen Sie die Schrauben dann fest an.

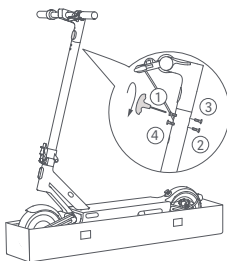

Hinweis: Überprüfen Sie den Scooter jedes Mal, bevor Sie losfahren. Achten Sie darauf, dass keine Teile locker oder beschädigt sind.

2. Halten Sie den Vorbau hoch, bis er vollständig aufgerichtet ist. Heben Sie dann den Sicherheitsverschluss an und drücken Sie den Schnelllösehebel bis zum Ende nach innen. Setzen Sie den Lenker auf den Vorbau.

Scheinwerfer nach vorne gerichtet

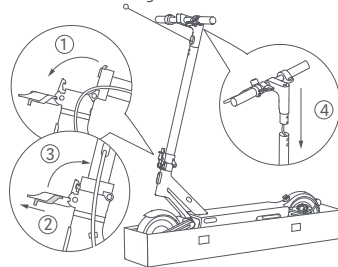

4. Sobald der Scooter montiert ist, überprüfen Sie, ob er sich richtig ein- und ausschalten lässt. Drücken Sie die Power-Taste, um den Scooter einzuschalten, und halten Sie dann die Power-Taste für 2-3 Sekunden gedrückt, um ihn auszuschalten.

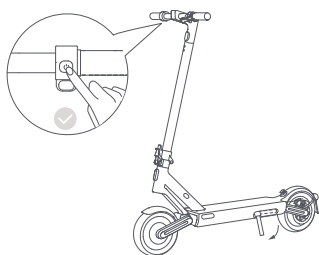

4. Verbinden mit der App "Mi Home/Xiaomi Home"



Zu Ihrer Sicherheit piept der Scooter beim Einschalten und er ist vor der Aktivierung auf maximal 10km/h begrenzt. Wenn der Scooter zum ersten Mal benutzt wird, muss er über die App "Mi Home/Xiaomi Home" aktiviert werden. Nach der Aktivierung hört das Piepen auf und die Geschwindigkeitsbeschränkung wird aufgehoben.

1. Scannen Sie den QR-Code auf dem Etikett am Bedienfeld, auf der rechten Seite des Trittbretts oder auf der Rückseite des Benutzerhandbuchs, um die App "Mi Home/Xiaomi Home" herunterzuladen.

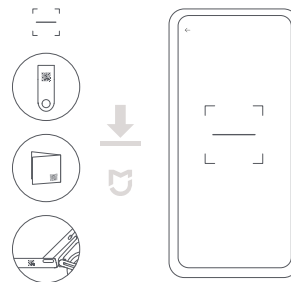

2. Öffnen Sie die App "Mi Home/Xiaomi Home". Tippen Sie auf "+" in der oberen rechten Ecke und öffnen Sie "Scannen", um den QR-Code erneut zu scannen. Folgen Sie dann den Anweisungen in der App, um den Scooter hinzuzufügen.

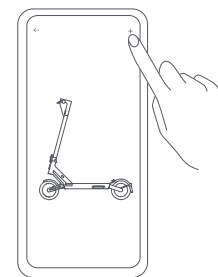

Hinweise:

- Der QR-Code ist einzigartig für Ihren Scooter, bitte bewahren Sie ihn sicher auf.
- Wenn Sie den Scooter mit der App "Mi Home/Xiaomi Home" verbinden, halten Sie Ihr Handy möglichst nah an den Scooter, um in der effektiven Bluetooth-Reichweite zu sein.
- Wenn Sie das Konto ändern, löschen Sie den Scooter zuerst von dem Konto, mit dem er verbunden ist, und verbinden Sie ihn dann erneut mit der App "Mi Home/Xiaomi Home".

Bluetooth zurücksetzen

Stellen Sie sicher, dass der Scooter eingeschaltet ist. Betätigen Sie den Bremshebel und drücken Sie die Power-Taste 5-mal zum Zurücksetzen. Wenn der Scooter piept, wurde er erfolgreich zurückgesetzt.

Werkseinstellungen wiederherstellen

Stellen Sie sicher, dass der Scooter eingeschaltet ist. Betätigen Sie den Bremshebel und halten Sie gleichzeitig die Power-Taste 7 Sekunden lang gedrückt. Wenn der Scooter piept, wurde er auf die Werkseinstellungen zurückgesetzt. Dieser Vorgang löscht die im Scooter gespeicherten Daten vollständig, seien Sie bitte vorsichtig.

Hinweis: Der Scooter kann während der Fahrt oder wenn er abgeschlossen ist, nicht auf die Werkseinstellungen zurückgesetzt werden.

5. Aufladen

Der Scooter ist vollständig aufgeladen, wenn die LED am Akkuladegerät von rot auf grün wechselt.

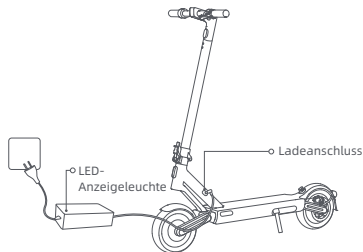

1. Die Gummiklappe anheben.

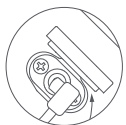

2. Das Ladegerät in den Ladeanschluss stecken.



3. Nach Aufladen die Gummiklappe wieder aufsetzen.

WARNUNG!

- Nur das originale Akkuladegerät verwenden, um mögliche Schäden oder Brände zu vermeiden. Während des Ladens das Fahrzeug ausschalten oder in einen Nicht-Betriebsmodus versetzen.
- Laden Sie nicht, wenn der Ladeanschluss oder das Netzkabel nass ist. Wenn der Akku beschädigt oder mit Wasser getränkt ist, darf er nicht geladen oder weiter verwendet werden.

6. Kontrolle vor der Fahrt

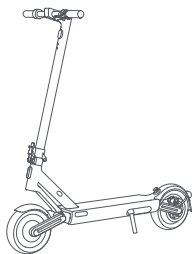

Überprüfen Sie vor jeder Fahrt den Zustand Ihres Scooters, einschließlich der Reifenleistung, des verbleibenden Akkustandes und des Scooterkörpers. Kein Teil darf locker oder beschädigt sein.

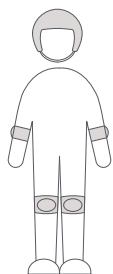

WARNUNG: Tragen Sie vor der Fahrt einen Helm, Ellbogen- und Knieschützer.

7. Fahrt starten

Wichtig! Es besteht Sturz- und Verletzungsgefahr während des Trainings, bitte tragen Sie immer einen Helm und Schutzausrüstung.

1. Treten Sie mit einem Fuß auf das Trittbrett, und setzen Sie den anderen Fuß langsam auf dem Boden ab.

Hinweis: Zu Ihrer Sicherheit kann der Gashebel erst benutzt werden, wenn der Scooter schneller als 5km/h fährt.

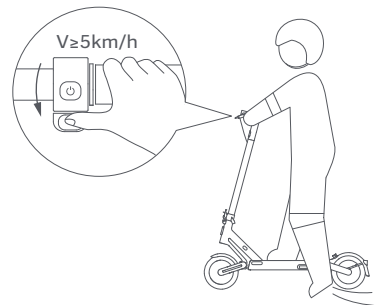

3. Lassen Sie den Gashebel los, um langsamer zu fahren, und betätigen Sie den Bremshebel, um plötzlich zu bremsen.

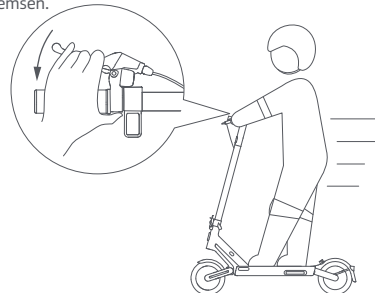

WARNUNG: Plötzliches Bremsen kann dazu führen, dass Sie die Bodenhaftung verlieren, abstürzen und sich schwer verletzen. Halten Sie eine moderate Geschwindigkeit ein und achten Sie auf mögliche Gefahren.

2. Stellen Sie den anderen Fuß auf das Trittbrett, um beide Füße stabil zu halten, und drücken Sie leicht auf den Gashebel.

Hinweis: Halten Sie den Lenker während der Fahrt mit beiden Händen fest, um Verletzungen oder Stürze aufgrund von Gleichgewichtsverlust zu vermeiden.

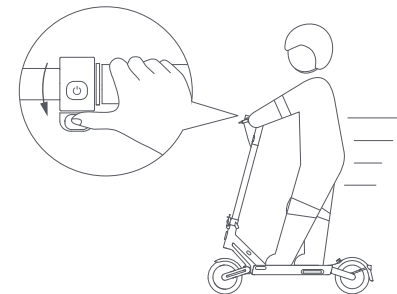

4. Neigen Sie Ihren Körper beim Abbiegen in die Lenkrichtung, und drehen Sie den Lenker langsam.

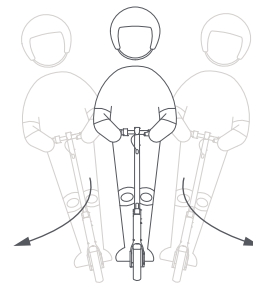

⚠ Vorsichtsmaßnahmen

Hinweis: Bevor Sie das Produkt benutzen, lesen Sie bitte die folgenden wichtigen Sicherheitshinweise sorgfältig durch und beachten Sie sie.

1. Dieses Produkt kann nur von einer Person gefahren werden. Keine weitere Person darf mitfahren.
2. Versuchen Sie nicht, Treppen hinauf oder hinunter zu fahren oder über Hindernisse zu springen.

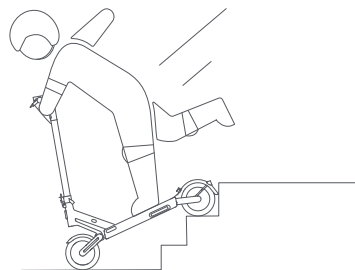
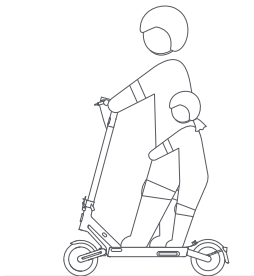

3. Stellen Sie Ihre Füße nicht auf den hinteren Radspritzschutz.

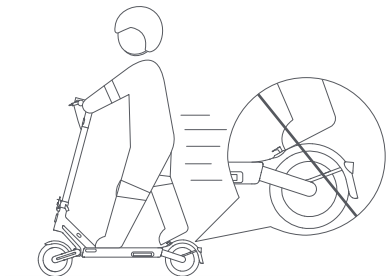

4. Benutzen Sie kein Handy und tragen Sie keinen Kopfhörer beim Fahren.



⚠ Vorsichtsmaßnahmen

5. Berühren Sie nicht die Scheibenbremse.

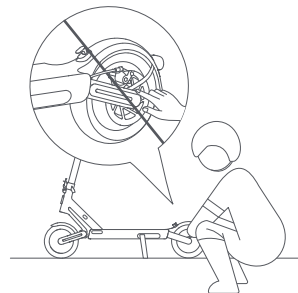

6. Hängen Sie keine Taschen oder andere schwere Gegenstände an den Lenker.

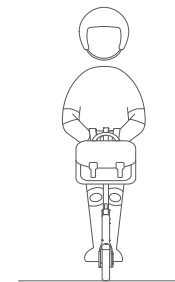

7. Benutzen Sie dieses Produkt nicht über die angegebene Höchstlast (120kg) hinaus.

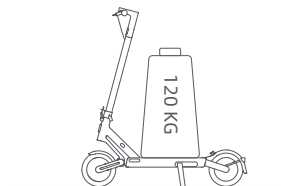

8. Betätigen Sie den Gashebel nicht, wenn Sie neben dem Scooter gehen.

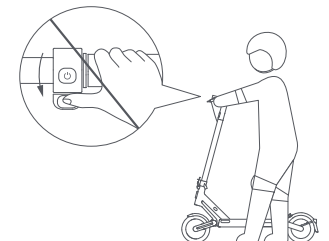

⚠ Vorsichtsmaßnahmen

9. Ändern Sie nicht abrupt die Lenkrichtung bei hoher Geschwindigkeit.

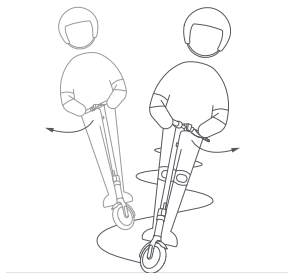

10. Vermeiden Sie Kopfstöße gegen Türrahmen, Aufzüge und andere Hindernisse über dem Kopf.

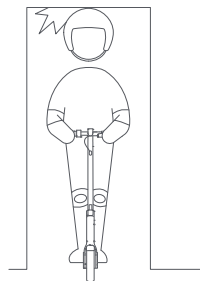

11. Fahren Sie nicht im Regen. Vermeiden Sie nasses Wetter, der Bremsweg wird verlängert, bitte fahren Sie vorsichtig.



12. Machen Sie keine gefährlichen Aktionen während der Fahrt, wie z.B. das Fahren mit einem Bein oder einer Hand. Achten Sie darauf, dass beide Beine und Hände auf dem Elektro-Scooter gehalten werden.



⚠ Vorsichtsmaßnahmen

13. Es ist verboten und illegal, auf öffentlichen Straßen, Autobahnen und Schnellstraßen zu fahren, es sei denn, dies ist durch die örtlichen Rechtsvorschriften erlaubt.

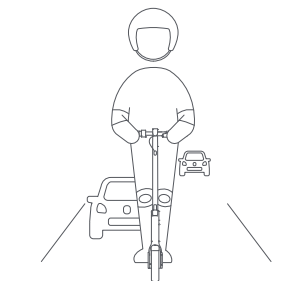

14. Bei unebenen Straßen oder schlechten Straßenverhältnissen fahren Sie bitte rechtzeitig langsamer und vorsichtiger, bremsen Sie ab oder steigen Sie aus. Scooter sind spezielle Fahrgeräte für ebene Straßen ohne Schlaglöcher.



8. Zusammenklappen/Ausklappen und Tragen

Zusammenklappen

Der Scooter MUSS vor dem Zusammenklappen ausgeschaltet werden. Da das Produkt klappbar ist, sollten Sie zu Ihrem Schutz und Ihrer Sicherheit während der Fahrt nicht auf das Klappsystem treten oder es drehen.

1. Halten Sie den Vorbau, heben Sie den Sicherheitsverschluss an und öffnen Sie den Schnelllösehebel. Heben Sie den Sicherheitsverschluss an, drücken Sie den Schnelllösehebel wieder nach unten und klappen Sie den Vorbau zusammen.
2. Richten Sie die Schließvorrichtung auf den Haken aus und befestigen Sie sie miteinander.

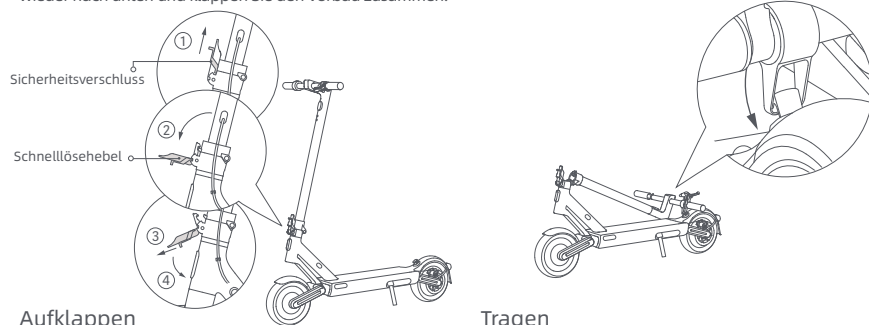

Aufklappen

Ziehen Sie die Schließvorrichtung nach oben, um sie vom Haken zu lösen. Halten Sie den Vorbau hoch, heben Sie dann den Sicherheitsverschluss an und schieben Sie den Schnelllösehebel nach innen bis zum Ende.

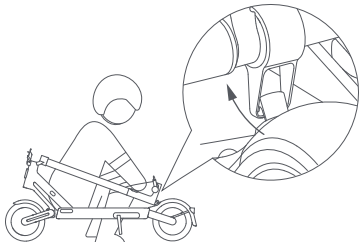

Sicherheitstipps: Wenn Sie den Vorbau anheben, stecken Sie NIEMALS Ihre Hände zwischen die Gelenke, da dies zu schweren Verletzungen führen kann.

Tragen

Zum Tragen halten Sie den Vorbau entweder mit einer Hand oder mit beiden Händen.

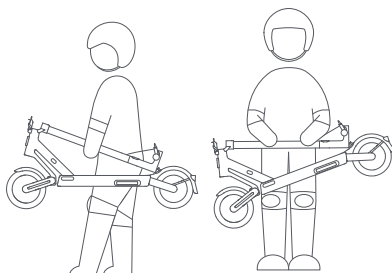

9. Pflege und Wartung

Reinigen

Stellen Sie vor dem Reinigen sicher, dass der Scooter ausgeschaltet, das Ladekabel abgesteckt und die Gummiklappe geschlossen ist.

Wischen Sie das Hauptchassis mit einem weichen, feuchten Tuch ab, schwer zu entfernenden Schmutz können Sie mit einer Zahnbürste abbürsten. Wischen Sie anschließend alle Bereiche mit einem trockenen Tuch ab.

WARNUNG!

- Waschen Sie den Scooter nicht mit einem Hochdruckreiniger.
- Reinigen Sie den Scooter nicht mit ätzenden Reinigungsmitteln, die die äußere und innere Struktur des Scooters beschädigen.

Akku

Laden Sie immer auf, bevor der Akku ganz leer wird, um die Lebensdauer des Akkus zu verlängern.

Überschreiten Sie beim Fahren, Lagern oder Laden nicht die angegebene Temperaturgrenze (siehe Technische Daten). Die Nichtbeachtung der Benutzungs-, Lager- oder Ladeanweisungen kann zur Beschädigung des Akkus, zum Ausfall der Ladung und zum Erlöschen der Garantie führen.

Der voll aufgeladene Scooter hat eine ungefähre Standby-Zeit von 120-180 Tagen. Wenn er längere Zeit nicht benutzt wird, sollte er alle 30 Tage aufgeladen werden. Bitte achten Sie auf die Standby-Zeit, um irreversible Schäden am Akku durch Nichtaufladen zu vermeiden.

WARNUNG!

- Verwenden Sie keine Akkus anderer Modelle oder Marken, da sie ein Sicherheitsrisiko darstellen kann.
- Verwenden Sie nur das originale Akkuladegerät, um mögliche Schäden oder Brände zu vermeiden.
- Wenn der Akku beschädigt oder mit Wasser getränkt ist, darf er nicht geladen oder weiter verwendet werden.
- Nehmen Sie den Akku nicht heraus. Das Ausbauen des Akkus ist kompliziert und eine unsachgemäße Handhabung kann den Betrieb des Scooters beeinträchtigen.

Lagerung

Wenn der Scooter über einen längeren Zeitraum nicht benutzt wird, laden Sie ihn vollständig auf, schalten Sie ihn dann aus und lagern Sie ihn an einem kühlen, trockenen Ort. Stellen Sie sicher, dass der Scooter beim Transport ausgeschaltet ist und möglichst in seiner Originalverpackung liegt.

WARNUNG!

- Bitte lassen Sie den Scooter nicht für längere Zeit in der heißen Sonne oder an einem sehr feuchten Ort stehen.
- Dieses Produkt enthält eine eingebaute Lithiumbatterie und darf nur dann transportiert werden, wenn es die örtlichen Gesetze und Vorschriften erlauben.

9. Pflege und Wartung

Aufpumpen des Reifens

Prüfen Sie einmal im Monat den Reifendruck und pumpen Sie die Reifen bei zu niedrigem Druck auf. Der empfohlene Reifendruck beträgt 45 psi.

Bei Luftmangel in den Vorder- und Hinterrreifen können Sie die mit dem Scooter mitgelieferte Ventilaufsatzverlängerung zum Reifenaufpumpen verwenden. Verbinden Sie zuerst die Ventilaufsatzverlängerung mit der Luftpumpe, schrauben Sie dann die Ventilkappe des Vorder- oder Hinterrreifens ab, und verbinden Sie die Ventilaufsatzverlängerung und das Ventil sicher miteinander.

WARNUNG! Die Demontage des Reifens ist sehr kompliziert. Bitte nehmen Sie den Reifen nicht selbst ab. Unsachgemäße Handhabung kann den Betrieb des Scooters beeinträchtigen. Wenden Sie sich bitte an professionelle Unterstützung.

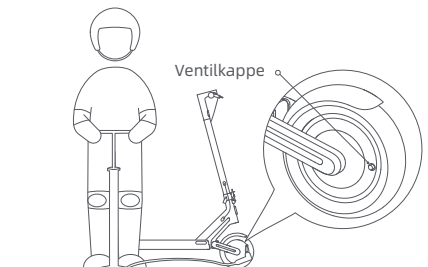

Einstellen der Scheibenbremse

Werkzeug: 4mm-Inbusschlüssel (muss vom Benutzer bereitgestellt werden).

Bevor Sie Einstellungen vornehmen, stellen Sie sicher, dass der Roller ausgeschaltet ist und nicht geladen wird. Ziehen Sie während der Einstellung am Ende des Bremsseils, um das Seil straff zu ziehen.

Wenn die Bremse zu fest angezogen ist, lösen Sie die Schraube mit dem Werkzeug, indem Sie sie gegen den Uhrzeigersinn drehen, ziehen Sie den Scheibenbremshebel nach außen und ziehen Sie die Schraube dann fest. Wenn die Bremse zu locker ist, verwenden Sie das Werkzeug, um die Schraube durch Drehen gegen den Uhrzeigersinn zu lösen, schieben Sie den Kipphebel der Scheibenbremse nach vorne und ziehen Sie dann die Schraube fest.

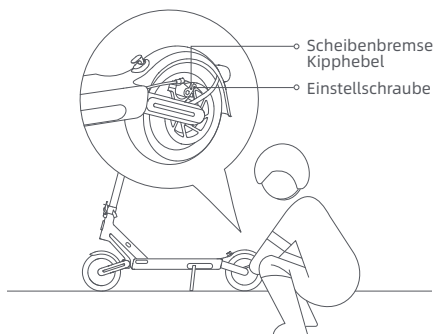

WARNUNG! Wie jedes mechanische Bauteil ist auch ein Fahrgerät hohen Belastungen und starkem Verschleiß unterworfen. Die verschiedenen Materialien und Komponenten können unterschiedlich auf Verschleiß oder Ermüdung reagieren. Wenn die zu erwartende Lebensdauer eines Bauteils überschritten ist, kann es plötzlich brechen, wodurch die Verletzungsgefahr für den Benutzer besteht. Risse, Kratzer und Verfärbungen in den stark beanspruchten Bereichen deuten darauf hin, dass das Bauteil seine Lebensdauer überschritten hat, und Sie sollten sich an eine autorisierte oder spezialisierte Werkstatt wenden.

10. Spezifikationen

Produkt	Bezeichnung	NAVEE Elektroroller S65	
	Modell	NKP2223-A25	
Abmessungen	Fahrzeug: L × B × H (mm) ^[1]	1222 × 551 × 1266	
	Zusammengeklappt: L × B × H (mm)	1222 × 549 × 539	
Nettogewicht	Nettogewicht des Fahrzeugs (kg)	24,3	
Fahrer	Last (kg)	25-120	
	Alter (Jahre)	16-50	
	Körpergröße (cm)	120-200	
Montierter Elektroroller	Höchstgeschwindigkeit (km/h)	25	
	Allgemeine Reichweite (km) ^[2]	ca. 65	
	Max. Steigungswinkel (%)	ca. 25	
	Geeignete Oberflächen	Beton- oder Asphaltstraßen mit Schwellen unter 1 cm bzw. Spalten unter 3 cm.	
	Betriebstemperatur (°C)	-10 bis 40	
	Lagertemperatur (°C)	-20 bis 45	
	Schutzgrad	IPX5	
	Ladedauer (h)	ca. 6,5	
	Akkupack	Modell	P2301-BD5A
		Nennspannung (V DC)	46,8
Max. Eingangsspannung (VDC)		54,6	
Energieverbrauch (Wh)		596,7	
Intelligentes Akkuverwaltungssystem		Schutz vor Überhitzung, Kurzschluss, Überstrom, Überentladung und Überladung	
Normaler Temperaturbereich während des Ladens (°C)		0 bis 40	
Nennleistung (Ah)		12,75	
Radmotor	Nennleistung (kW; W)	0,5; 500	
	Ausgangsleistung (kW; W)	0,1219; 121,9	
Akkuladegerät	Eingangsspannung (VAC)	220-240	
	Max. Ausgangsspannung (VDC)	54,6	
	Nennausgangsspannung/-strom (VDC; A)	53,0; 2,3	
	Modell ^[3]	S126BP5300230	
	Reifen	Vorder- und Hinterradreifen	Schlauchlose, selbstdichtende Reifen, ϕ 250 × 64 mit geradem Ventil, mit Materialien aus natürlichem Ruß und synthetischem Gummi
Bluetooth	Frequenzbereich(e)	2,4000-2,4835 GHz	
	Max. Funkleistung (dBm)	8	

[1] Fahrzeughöhe: vom Boden zum höchsten Punkt des Rollers.

[2] Allgemeine Reichweite: gemessen bei Windstille und 25 °C, voll geladenem Roller und einer gleichmäßigen Fahrgeschwindigkeit von 15 km/h auf ebener Oberfläche und mit einer Last von 75 kg.

[3] Zum Laden des Akkus verwenden Sie nur das in dieser Verpackung mitgelieferte Ladegerät. Die Parameter des Akkuladegeräts entnehmen Sie bitte den Spezifikationen.

11. Warenzeichen und rechtliche Hinweise

 **HAVEE** ist das Warenzeichen von Brightway Ltd. Alle Rechte vorbehalten.

12. Sicherheitswarnung



VORSICHT

Gefahr! Lesen Sie vor dem Gebrauch das Benutzerhandbuch.



VORSICHT

Scharfe Kanten. Berühren Sie nicht die scharfen Kanten oder Ecken.



VORSICHT

Batterieabdeckung nicht zerlegen, gefährliche Energie im Inneren.



VORSICHT

Heiße Oberfläche! Berühren Sie nicht die Oberfläche in der Nähe dieses Symbols.

13. Zertifizierung

RoHS-Richtlinie

Dieses Produkt von Brightway Innovation Intelligent Technology (Suzhou) Co., Ltd. erfüllt mit den mitgelieferten Teilen (Kabel, Schnüre usw.) die Beschränkung der Verwendung bestimmter gefährlicher Stoffe in Elektro- und Elektronikgeräten gemäß Anhang II der Richtlinie 2011/65/EU und deren Änderungsrichtlinie (EU) 2015/863.

EU-Konformitätserklärung



Dieses Gerät erfüllt die EU-Anforderungen zur Begrenzung der Exposition der Bevölkerung gegenüber elektromagnetischen Feldern.

Hiermit bestätigt Brightway Innovation Intelligent Technology (Suzhou) Co., Ltd. dass das Funkgerät des Typs NKP2223-A25 mit der Verordnung 2014/53/EU und 2006/42/EG in Einklang steht. Der vollständige Wortlaut der EU-Konformitätserklärung ist unter der folgenden Internetadresse abrufbar: www.naveetech.com

13. Zertifizierung

EU-Konformitätserklärung Batterie-Recyclinginformationen für die Europäische Union



Batterien und ihre Verpackungen sind gemäß der EU-Richtlinie 2006/66/EG sowie deren Änderung durch Richtlinie 2013/56/EU über Batterien und Akkumulatoren sowie Altbatterien und Alttakkumulatoren gekennzeichnet. Die Richtlinie bestimmt das in der gesamten EU gültige System für die Rückgabe und das Recycling von gebrauchten Batterien und Akkumulatoren. Dieses Kennzeichen findet sich auf verschiedenen Batterien und gibt an, dass die Batterie nicht entsorgt, sondern gemäß dieser Richtlinie wiederverwertet werden muss.

Batterien und Akkumulatoren sind gemäß EU-Richtlinie 2006/66/EG sowie deren Änderung durch Richtlinie 2013/56/EU mit einer Kennzeichnung versehen, die angibt, dass sie nach Ablauf ihrer Nutzungsdauer getrennt zu sammeln und der Wiederverwertung zuzuführen sind. Das Kennzeichen auf der Batterie kann auch ein chemisches Zeichen für das in der Batterie enthaltene Metall (Pb für Blei, Hg für Quecksilber und Cd für Cadmium) aufweisen. Die Nutzer von Batterien und Akkumulatoren müssen diese gemäß dem verfügbaren Sammelsystem für Rückgabe, Recycling und Wiederaufbereitung von Batterien und Akkumulatoren getrennt entsorgen. Die Mitwirkung der Kunden spielt für die Eindämmung der möglichen Auswirkungen von Batterien und Akkumulatoren auf Umwelt und Gesundheit durch die potenziell enthaltenen gefährlichen Substanzen eine wesentliche Rolle.

Bevor Elektro- und Elektronikgeräte (EEE) in den Entsorgungskreislauf oder in Abfallsammelanlagen gelangen, muss der Endverbraucher von Geräten, die Batterien und/oder Akkumulatoren enthalten, diese Batterien und Akkumulatoren zur getrennten Sammlung entfernen.

Richtlinie über Elektro- und Elektronik-Altgeräte (WEEE)



Alle mit diesem Symbol gekennzeichneten Produkte sind Elektroschrott und Elektrogeräte (WEEE) entsprechend EU-Richtlinie 2012/19/EU) und dürfen nicht mit unsortiertem Haushaltsmüll vermischt werden. Schützen Sie stattdessen Ihre Mitmenschen und die Umwelt, indem Sie Ihre zu entsorgenden Geräte an eine dafür vorgesehene, von der Regierung oder einer lokalen Behörde eingerichtete Sammelstelle zum Recycling von Elektroschrott und Elektrogeräten bringen. Eine ordnungsgemäße Entsorgung und Recycling helfen, negative Auswirkungen auf die Gesundheit von Umwelt und Menschen zu vermeiden. Wenden Sie sich bitte an den Installateur oder lokale Behörden, um Informationen zum Standort und den allgemeinen Geschäftsbedingungen solcher Sammelstellen zu erhalten.

14. Garantie und Service

Befindet sich das Produkt innerhalb der Garantiezeit ab dem Kaufdatum, werden wir es je nach Fall kostenlos reparieren, ersetzen oder zurücksenden, wenn vom Hersteller oder Händler bestätigt wird, dass es aufgrund von Qualitätsmängeln bei normalem Gebrauch fehlerhaft oder beschädigt ist. Sofern die einschlägigen Gesetze nichts anderes vorschreiben, darf das als Ersatz verwendete Produkt oder Bauteil nicht neu sein, muss aber dennoch eine gute Leistung erbringen und in seiner Funktion dem ursprünglichen Produkt oder Bauteil mindestens gleichwertig sein. Die Garantiezeit wird ab dem ersten Kaufdatum des Produkts berechnet, wobei das Rechnungsdatum maßgeblich ist. Liegt keine gültige Rechnung vor, berechnet sich die Garantiezeit ab dem Datum der Lieferung plus dreißig (30) Tage. Liegt das Rechnungsdatum nach dem tatsächlichen Lieferdatum des Produkts, so wird die Garantiezeit ab dem tatsächlichen Lieferdatum gerechnet. Für die reparierten oder ausgetauschten Produkte gilt die Garantie noch für den Rest der Garantiezeit, mindestens jedoch für dreißig (30) Tage. Für die Beantragung der Garantie wenden Sie sich bitte an den Hersteller oder Händler des Produkts und befolgen Sie die dortigen Anweisungen. Bei der Beantragung der Garantie sollte eine genaue, vollständige und eindeutige gültige Verkaufsrechnung vorgelegt werden.

Die obige Garantie gilt nicht für Ausfälle, Fehlfunktionen oder Schäden, die verursacht werden durch: (a) unsachgemäßen Gebrauch, Missbrauch oder unsachgemäßen Transport, Wartung oder Lagerung, wie z. B. Verwendung, Lagerung oder Wartung unter ungeeigneten Temperatur-, Feuchtigkeits- oder anderen ungeeigneten Umgebungsbedingungen; (b) höhere Gewalt oder Unfälle, Netz- oder Stromunterbrechungen und andere Gründe, die außerhalb unserer Kontrolle liegen; (c) Reparatur oder Entfernung ohne Genehmigung des Herstellers; (d) die Art und Weise, in der der Schaden durch Produkte oder Dienstleistungen Dritter verursacht wurde, wird (für andere Zwecke als die, für die das Produkt bestimmt oder vorgesehen ist, angegeben; (f) Verwendung des Produkts unter Verstoß gegen die Produktanweisungen; (g) die Verwendung des Produkts für kommerzielle Zwecke; oder (h) die von der Rollerkarosserie aufgezeichnete Gesamtkilometerleistung hat 2000 km überschritten. Normale Abnutzung oder Alterung, Kratzer, Abschürfungen und Probleme, die durch die Verwendung von Lacken, Lösungsmitteln oder anderen Chemikalien während des allgemeinen Gebrauchs des Produkts entstehen, fallen nicht unter die Garantie. Wenn das Original-Kennzeichnungsetikett des Produkts verändert oder beschädigt wird, ist diese Garantie ungültig. Die Unversehrtheit und Vollständigkeit der Produkte und der beigefügten Materialien fallen nicht in den Geltungsbereich der Garantie. Sie sollten die Produkte bei Erhalt an Ort und Stelle prüfen und festgestellte Unstimmigkeiten sofort beanstanden.

Die vorstehende Garantieerklärung gilt für unsere Produkte. Diese Garantie gewährt Ihnen die spezifischen gesetzlichen Rechte und andere Rechte, die Ihnen nach dem Gesetz zustehen. Nichts in diesem Dokument beeinträchtigt Ihre Rechte in einer Weise, die nicht gemäß dem Gesetz ausgeschlossen oder eingeschränkt werden kann.

Informationen zur Garantie für das Produkt:

Typ	Inhalt der Garantie	Dauer der Garantie
Steuergerät	Controller-Baugruppe und Zentrallager-Armaturenblech	12 Monate
Lithium-Batterie	Lithium-Batterie-Pack und Schutzplatte	12 Monate
Hauptkörper	Rahmenbaugruppe, Nabenmotor, vordere Karosserie, hintere Nabe, Bremsbaugruppe, Klappbaugruppe, vertikale Stange, Vordergabel, Hintergabel, vertikale Stange, rotierende Teile, Steuerbus, Bremsleitung	12 Monate
Gehäuse	Ladegerät, Bremsgriff, Daumenbeschleuniger	6 Monate

Wenn die Gesetze in der jeweiligen Region eine längere Garantiezeit vorschreiben, gelten die oben genannten Garantiebedingungen auch für die verlängerte Garantiezeit.

14. Garantie und Service

Zur Erinnerung: Die folgenden Verbrauchsmaterialien, die beim Kauf des Rollers mitgeliefert wurden, sind nicht von der Garantie abgedeckt: Innen- und Außenreifen, Frontlampeneinheit, Instrumentenabdeckung, Griffabdeckung, Schutzblech, Rückleuchte, Zierabdeckung, Fußstütze, Sitz für den Ladeanschluss, Gummistopfen und Rollerset. Verwenden Sie bei der Reparatur und dem Austausch von Teilen keine anderen Ersatzteile als die vom Originalhersteller gelieferten professionellen Teile. Für Ersatz wenden Sie sich bitte an den Hersteller.

Dieses Produkt ist das gleiche wie alle mechanischen Teile. Der Scooter kann hohen Belastungen und Verschleiß ausgesetzt werden. Verschiedene Materialien und Komponenten (Maschinen, Achsen) können unterschiedlich auf Verschleiß oder Ermüdung reagieren. Wenn die Komponenten die erwartete Lebensdauer erreicht haben, können sie plötzlich brechen, was eine Verletzungsgefahr darstellt. Wenn ein Problem festgestellt wird, reparieren oder ersetzen Sie die Teile bitte rechtzeitig. Wenn Risse, Kratzer und Verfärbungen im Bereich hoher Belastung auftreten, deutet dies darauf hin, dass das Bauteil seine Lebensdauer überschritten hat. Wenden Sie sich bitte an den Hersteller oder Händler, um das Bauteil so bald wie möglich auszutauschen.

Garantieschein

Beim Kauf des Produkts empfehlen wir Ihnen, die folgenden Informationen deutlich auszufüllen und das Verkaufssiegel anzubringen, um Ihre legitimen Rechte und Interessen zu schützen:

Angaben zum Benutzer	Vollständiger Name		E-Mail	
	Postanschrift			
	Kontaktnummer		Postleitzahl	
Informationen zum Produkt	Name des Produkts		Verkaufsdatum	
	Modell des Produkts		Rechnungsnummer	
Informationen über den Verkäufer	Name		Kontaktnummer	
	Anschrift		Postleitzahl	
Anmerkung:				
(1) Dieses Formular muss durch das Siegel des Verkäufers bestätigt werden.				
(2) Für Produkte, die den einschlägigen "Drei-Garantien"-Vorschriften unterliegen, ist diese Garantiekarte gleichbedeutend mit dem "Drei-Garantien-Zertifikat".				
(3) Das Wartungsprotokoll unterliegt dem von der autorisierten Serviceorganisation ausgestellten Beleg. Bitte bewahren Sie ihn nach der Beantragung von Serviceleistungen an einem sicheren Ort auf.				

1. Istruzioni di sicurezza

IMPORTANTE! Leggere attentamente prima di utilizzare il prodotto e conservarlo per futuri riferimenti.

Per l'e-manual dettagliato, visitare www.naveetech.com

- Questo apparecchio non è destinato all'uso da parte di persone (compresi i bambini) con ridotte capacità fisiche, sensoriali o mentali o prive di esperienza e conoscenza, a meno che non siano sotto la supervisione o siano state istruite sull'uso dell'apparecchio da una persona responsabile della loro sicurezza. I bambini devono essere sorvegliati per assicurarsi che non giochino con l'apparecchio.
- Questo apparecchio è destinato ai guidatori di età superiore a 16 anni e persone con ridotte capacità fisiche, sensoriali o mentali o con mancanza di esperienza e conoscenza solo se sotto la supervisione o sono state istruite sull'uso dell'apparecchio in modo sicuro e hanno compreso i rischi coinvolti. I bambini non devono giocare con l'apparecchio. La pulizia e la manutenzione da parte dell'utente non devono essere effettuate da bambini senza supervisione da parte di un adulto.
- L'apparecchio deve essere utilizzato esclusivamente con l'alimentatore in dotazione con l'apparecchio.
- Indossare un casco, gomitiere e ginocchiere in caso di caduta per evitare lesioni. Una guida impropria può causare cadute o gravi infortuni.
- Il monopattino deve essere utilizzato da una sola persona. Le scarpe devono essere indossate durante la guida. Non utilizzare il monopattino per altri scopi. Questo monopattino non è destinato per l'uso acrobatico.
- Il prodotto è consigliato per i guidatori di età superiore ai 16 anni e di età inferiore ai 50 anni. Le persone che non sono idonee alla guida di questo prodotto includono: (1) persone sotto l'effetto di alcol o droghe, (2) persone incapaci di svolgere attività fisiche faticose a causa di condizioni di salute o fisiche, (3) persone che non sono in grado di mantenere l'equilibrio o che non riescono a mantenere l'equilibrio a causa di capacità motorie ridotte, (4) persone la cui taglia supera il limite di peso, (5) donne in gravidanza, (6) persone che soffrono di disabilità visive e/o uditive.
- Rispettare le leggi e le normative locali durante la guida di questo prodotto. Non guidare dove proibito dalle leggi locali.
- Quando si guida in paesi e regioni in cui non esistono norme e regolamenti nazionali pertinenti per i monopattini elettrici, assicurarsi di attenersi rigorosamente ai requisiti di sicurezza per i conducenti in questo manuale d'uso. Brightway innovation Intelligent Technology (Suzhou) Co., Ltd. non si assume alcuna responsabilità diretta e solida per tutte le proprietà, perdite personali, incidenti, controversie legali e tutti gli altri eventi avversi che causano conflitti di interesse causati dall'uso di comportamenti in violazione delle istruzioni per l'uso.
- Non circolare nelle corsie di flusso del traffico o nelle aree residenziali in cui sono ammessi sia i veicoli che i pedoni. Quando si passa in un luogo designato per i pedoni che hanno diritto di precedenza, come le strisce pedonali, scendere a piedi con il monopattino.
- Non scegliere luoghi in cui bambini, pedoni, animali domestici, veicoli, biciclette o altri ostacoli potrebbero presentarsi durante la prima corsa.
- Eseguire un'ispezione di base del monopattino elettrico prima di ogni corsa. Se si verificano condizioni anomale come parti allentate, avvisi di batteria scarica, pneumatici sgonfi o usura eccessiva degli pneumatici, suoni strani, malfunzionamenti e altre condizioni anomale, interrompere immediatamente la guida e chiamare un supporto professionale.
- Per guidare in sicurezza, si deve essere in grado di vedere chiaramente ciò che si ha di fronte e si deve essere chiaramente visibili agli altri.
- Non guidare in caso di maltempo, scarsa visibilità o dopo uno sforzo fisico intenso.

1. Istruzioni di sicurezza

- Parcheggiare sempre il monopattino con il cavalletto su una superficie piana e stabile.
- Questo monopattino elettrico è un dispositivo per il tempo libero. Tuttavia, quando si entra in un'area pubblica, sarà considerato un mezzo di trasporto e soggetto a possibili rischi per la sicurezza di tutti i mezzi di trasporto. Guidare in stretta conformità con le istruzioni in questo manuale proteggerà te e gli altri nella massima misura.
- L'utente deve verificare i limiti di utilizzo in conformità con le normative locali. Guidare il monopattino su strade o aree consentite dalle normative e leggi locali e parcheggiarlo nelle aree consentite. La velocità massima del monopattino è limitata a 25 km/h. Se i regolamenti e le leggi locali prevedono disposizioni diverse sulla velocità massima, prevarranno i regolamenti e le leggi locali. Rispettare e seguire le norme sulla sicurezza stradale e sui veicoli.
- Rispettare il diritto di passaggio dei pedoni. Cercare di non spaventarli durante la guida, specialmente i bambini. Quando si guida da dietro i pedoni, suonare il campanello per avvisarli e rallentare il monopattino per passare alla loro sinistra e mantenere la destra a bassa velocità mentre li si supera (applicabile ai paesi in cui i veicoli guidano sul lato destro). Quando si superano dei pedoni, mantenere la velocità più bassa o scendere dal veicolo.
- In ogni caso, anticipare la tua traiettoria e la tua velocità rispettando il codice della strada, il codice del marciapiede e i più vulnerabili. Avvisare della presenza quando ci si avvicina a un pedone o a un ciclista quando non è possibile essere visti o sentiti. Attraversare i passaggi protetti camminando. Evitare le zone ad alto traffico o le zone sovraffollate.
- La guida ad alta velocità o non adeguata alla situazione (cattive condizioni atmosferiche, cattive condizioni della superficie o simili) può comportare una potenziale perdita di stabilità o di controllo. Per ridurre qualsiasi rischio, è necessario seguire tutte le istruzioni in questo manuale. Prestare attenzione durante il montaggio e lo smontaggio del prodotto, il quale potrebbe cadere e causare lesioni.
- Il traffico in città presenta molti ostacoli da attraversare come marciapiedi o gradini. Si raccomanda di evitare salti ed altri ostacoli. È importante anticipare e adattare la traiettoria e la velocità a quelle di un pedone prima di attraversare questi ostacoli. Si raccomanda inoltre di uscire dal veicolo quando questi ostacoli diventano pericolosi a causa della loro forma, altezza o slittamento.
- Non prestare il monopattino a chi non ne conosca il funzionamento. Prima di prestare il monopattino elettrico ad altri, assicurarsi che il guidatore abbia letto questo manuale di istruzioni, guardato il video di istruzioni e compreso le operazioni di base. Ricordare ai guidatori di indossare correttamente le protezioni di sicurezza per garantire la loro sicurezza.
- Contattare il proprio venditore per organizzare un corso di formazione appropriato.
- In ogni caso, prendersi cura di se stessi e degli altri.
- Qualsiasi carico attaccato al manubrio influirà sulla stabilità del veicolo.
- Non toccare l'impianto frenante, potrebbe causare lesioni a causa degli spigoli vivi. Il freno potrebbe surriscaldarsi durante l'uso. Non toccare dopo l'uso.
- Il livello di pressione sonora di emissione ponderato-A è inferiore a 70 dB(A).
- Per una migliore esperienza di guida, si consiglia di effettuare una regolare manutenzione del prodotto.
- Eliminare gli spigoli vivi causati dall'uso.
- Gli accessori ed eventuali articoli aggiuntivi non approvati dal produttore non devono essere utilizzati.
- Controllare regolarmente il serraggio dei vari elementi bullonati, in particolare i perni delle ruote, il sistema di piegatura, l'impianto sterzante e l'albero del freno.
- Non modificare o trasformare il veicolo, compresi tubo sterzo e guaina, asta, meccanismo di piegamento e freno posteriore.

1. Istruzioni di sicurezza

- Assicurarsi che il monopattino sia spento durante il trasporto e possibilmente riposto nella sua confezione originale.
- Per evitare lesioni accidentali come scosse elettriche e incendi causati da un uso improprio, leggere attentamente le istruzioni prima dell'uso e conservarle correttamente per riferimenti futuri.
- Utilizzare questo prodotto secondo le istruzioni nel Manuale d'Uso. Gli utenti sono responsabili per qualsiasi perdita o danno derivante da un uso improprio di questo prodotto.
- Non caricare se la porta di ricarica o il cavo di ricarica sono bagnati. Leggere attentamente questo manuale prima di ricaricare.
- Non ricaricare il monopattino a una temperatura ambiente superiore a 40° C o inferiore a 0° C.
- ATTENZIONE:** Per la ricarica della batteria, utilizzare esclusivamente l'unità di alimentazione rimovibile fornita con questo apparecchio. Non utilizzare un alimentatore di qualsiasi altro prodotto. Mantenere una distanza di sicurezza dai combustibili circostanti durante la ricarica.
- ATTENZIONE:** non utilizzare batterie o caricabatteria di terze parti. Utilizzare solo con l'unità di alimentazione S126BP5300230.
- ATTENZIONE!** Tenere la copertura di plastica lontano dalla portata dei bambini per evitare il soffocamento.
- ATTENZIONE!** Non utilizzare mai il prodotto vicino a una fonte d'acqua.
- ATTENZIONE!** Smettere di utilizzare il prodotto se danneggiato.

Istruzioni ambientali

Il monopattino contiene una batteria ricaricabile agli ioni di litio e lo smaltimento improprio di queste batterie causerà danni all'ambiente. Seguire i seguenti passaggi per rimuovere le batterie prima di smaltire il monopattino e smaltire le batterie correttamente:

- Prima di rimuovere le batterie, è meglio esaurirle e assicurarsi che il monopattino sia scollegato dall'alimentazione. Quindi svitare il coperchio inferiore del monopattino per rimuoverlo.
- Scollegare il connettore della batteria, quindi rimuovere le batterie. Non danneggiare la custodia della batteria per evitare qualsiasi rischio di lesioni.
- Smaltire le batterie rimosse presso un centro di riciclaggio professionale.

Scatola	Manuale	Borsa	Pellicola	Neto	Etichetta	Targhetta	Fibbia
PAP 20	PAP 22	CPE 7	PET 1	PS 6	PET 1	PAP 21	PP 5
Carta	Carta	Plastica	Plastica	Plastica	Plastica	Carta	Plastica

RACCOLTA DIFFERENZIATA

Verifica le disposizioni del tuo Comune.
Separa le componenti e conferiscile in modo corretto.

2. Panoramica del prodotto

Accessori

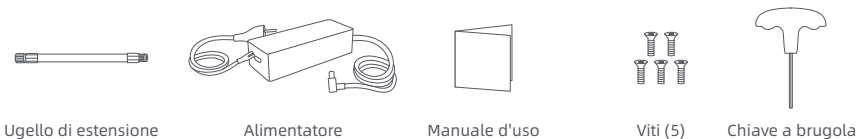

Monopattino

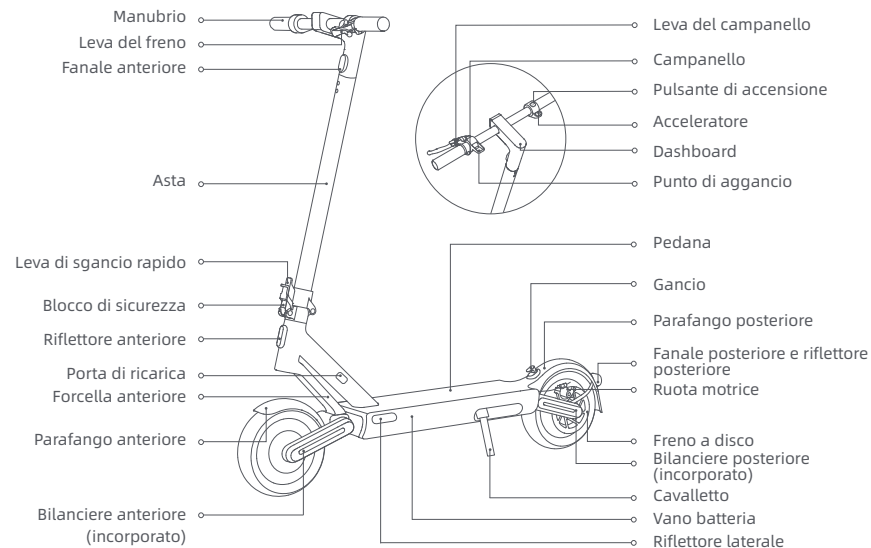



Le illustrazioni in questo manuale sono solo di riferimento, l'aspetto reale è soggetto al prodotto reale.

2. Panoramica del prodotto

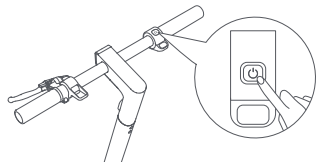
Pulsante di accensione



Premere il pulsante  per accendere il monopattino e tenere premuto il pulsante  per 2 o 3 secondi per spegnere il monopattino. Quando il monopattino è acceso, premere una volta per accendere/spegnere il fanale anteriore e il fanale posteriore e premere due volte per cambiare modalità di guida.

Dashboard

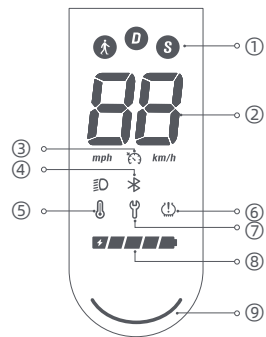

- ① Modalità di guida:  è per la modalità a piedi e la sua velocità massima è di 6 km/h, il fanale posteriore lampeggia in rosso quando questa modalità è abilitata. D è per la modalità standard. S sta per la modalità sport.
- ② Tachimetro: Visualizza la velocità attuale quando il monopattino è in funzione. Quando il monopattino ha un problema, viene visualizzato un codice di errore. Quando il monopattino è in carica, mostra il livello attuale della batteria.
- ③ Controllo della velocità di crociera: La funzione di controllo automatico della velocità è disabilitata per impostazione predefinita e può essere abilitata nell'app Mi Home/Xiaomi Home.
- ④ Bluetooth: L'icona Bluetooth è sempre accesa, a indicare che il monopattino è stato collegato correttamente al dispositivo mobile.
- ⑤ Avviso di temperatura: Se la temperatura della batteria è troppo alta o troppo bassa, l'icona del termometro sarà accesa. Utilizzare o caricare il monopattino dopo che la temperatura della batteria è tornata al normale intervallo di funzionamento.
- ⑥ Gonfiaggio: Quando l'icona di gonfiaggio è accesa, significa che è ora di effettuare la manutenzione delle gomme.
- ⑦ Notifica di errore: Quando l'icona della chiave inglese è rossa, significa che il monopattino presenta un errore.
- ⑧ Livello batteria: La carica della batteria è indicata da 5 barre, ciascuna delle quali rappresenta circa il 20% di una batteria completamente carica.
- ⑨ Spia di stato

3. Montaggio

1. Rimuovere i supporti interni.

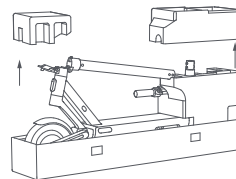

3. Seguire l'ordine numerico come illustrato per serrare preventivamente le quattro viti con la chiave a brugola inclusa. Assicurarsi che il manubrio sia installato correttamente e quindi serrare a fondo le viti.

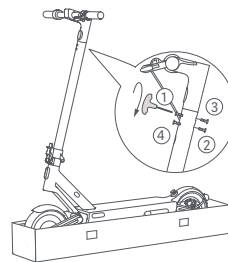

2. Tenere in alto l'asta finché non è completamente in posizione verticale. Quindi sollevare il blocco di sicurezza e spingere la leva di sgancio rapido verso l'interno fino alla fine. Installare il manubrio sull'attacco manubrio.

Fanale anteriore rivolto in avanti

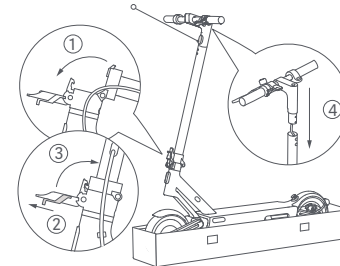

4. Una volta assemblato il monopattino, verificare se può essere acceso/spento correttamente. Premere il pulsante di accensione per accendere il monopattino, quindi tenere premuto il pulsante di accensione per 2-3 secondi per spegnerlo.

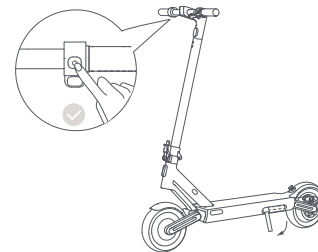

Nota: esaminare il monopattino ogni volta prima di guidarlo. Assicurarsi che non ci siano parti allentate o danneggiate.

4. Connettere con l'app Mi Home/Xiaomi Home



Per la tua sicurezza, il monopattino continuerà a emettere segnali acustici all'accensione ed è limitato a 10 km/h prima di essere attivato. Quando il monopattino viene utilizzato per la prima volta, deve essere attivato tramite l'app Mi Home/Xiaomi Home. Una volta attivato il monopattino, il segnale acustico cesserà e il limite di velocità verrà revocato.

1. Scansionare il codice QR sull'etichetta attaccata al pannello di controllo, sul lato destro della pedana o sul retro della copertina del manuale utente per scaricare l'app Mi Home/Xiaomi Home.

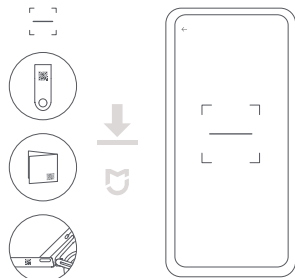

2. Aprire l'app Mi Home/Xiaomi Home. Toccare "+" nell'angolo in alto a destra e aprire "Scansione" per scansionare nuovamente il codice QR. Quindi seguire le istruzioni nell'app per aggiungere il monopattino.

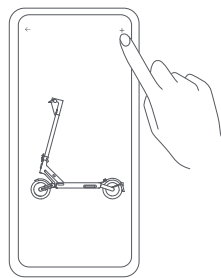

Note:

- Il codice QR è unico per il tuo monopattino conservalo adeguatamente.
- Quando si collega il monopattino all'app Mi Home/Xiaomi Home, posizionare il telefono sul monopattino il più vicino possibile per assicurarsi che rientri nel raggio d'azione Bluetooth effettivo.
- Se si modifica l'account, elimina prima il monopattino dall'account con cui è associato, quindi ricollega il monopattino all'app Mi Home/Xiaomi Home.

Ripristinare il Bluetooth

Assicurarsi che il monopattino sia acceso. Premere la leva del freno e premere il pulsante di accensione 5 volte per ripristinare. Quando il monopattino emette un segnale acustico, è stato ripristinato correttamente.

Ripristinare le impostazioni predefinite

Assicurarsi che il monopattino sia acceso. Premere la leva del freno e contemporaneamente premere e tenere premuto il pulsante di accensione per 7 secondi. Quando si sente un segnale acustico, il monopattino è stato ripristinato alle impostazioni di fabbrica. Questa operazione cancellerà completamente i dati memorizzati nello scooter, procedere con cautela.

Nota: il monopattino non può essere ripristinato alle impostazioni di fabbrica durante la guida o quando è bloccato.

5. Ricarica

Il monopattino è completamente carico quando il LED sul caricabatteria cambia da rosso a verde.

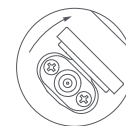
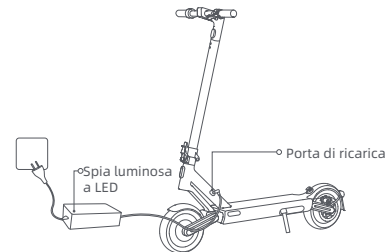

1. Sollevare la linguetta in gomma.



2. Collegare il caricabatteria alla porta di ricarica.



3. Al termine della ricarica, riposizionare la linguetta di gomma.

ATTENZIONE!

- Utilizzare esclusivamente il caricabatteria originale per evitare potenziali danni o incendi. Spegnerne il veicolo o passare ad una determinata modalità non operativa durante la ricarica.
- Non caricare quando la porta di ricarica o il cavo di alimentazione sono bagnati. Se la batteria è danneggiata o imbevuta di acqua, è vietato caricare o continuare a utilizzare la batteria.

6. Controllo prima di mettersi alla guida

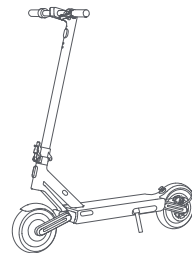

Prima di ogni corsa, controlla lo stato del tuo monopattino, comprese le prestazioni degli pneumatici, il livello residuo della batteria e lo stato della carrozzeria del monopattino, e assicurarsi che nessuna parte sia allentata o danneggiata.

ATTENZIONE: Indossare casco, gomitiere e ginocchiere prima di guidare.

7. Mettersi alla guida

Importante! Ci sarà il rischio di cadute e lesioni durante il primo periodo di prova, indossare sempre il casco e l'equipaggiamento di sicurezza.

1. Salire sulla pedana con un piede e scalfiare lentamente l'altro a terra.

Nota: per la propria sicurezza, l'acceleratore può essere utilizzato solo quando il monopattino supera i 5 km/h.

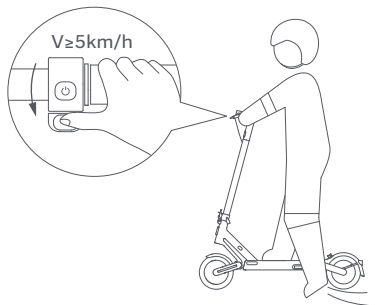

3. Rilasciare l'acceleratore per rallentare e premere la leva del freno per una frenata improvvisa.

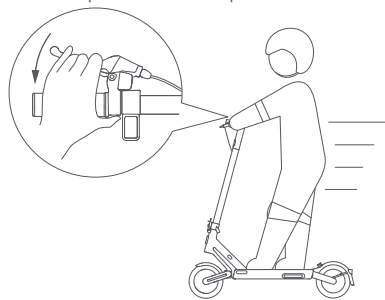

ATTENZIONE: una frenata improvvisa può causare la perdita di trazione, cadute e lesioni gravi, mantenere una velocità moderata ed essere consapevoli dei potenziali pericoli.

2. Porre l'altro piede sulla pedana per mantenere entrambi i piedi stabili e premere delicatamente l'acceleratore.

Nota: durante la guida, tenere saldamente il manubrio con entrambe le mani per evitare lesioni o cadute dovute alla perdita di equilibrio.

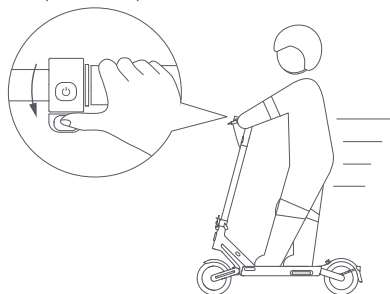

4. Inclinare il corpo nella direzione dello sterzo mentre si gira e girare lentamente il manubrio.

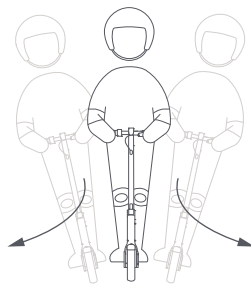

⚠ Precauzioni

Nota: prima di utilizzare il prodotto, leggere attentamente e attenersi alle seguenti importanti informazioni sulla sicurezza.

1. Questo prodotto può essere utilizzato solo da una persona, non trasportarne altre contemporaneamente.



3. Non tenere i piedi sul parafrangente posteriore.

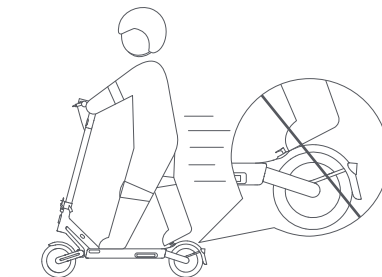

2. Non provare a salire o scendere scale, né provare a saltare gli ostacoli.

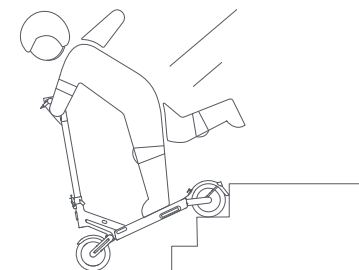

4. Non utilizzare il telefono o indossare auricolari durante l'utilizzo del monopattino.



⚠️ Precauzioni

5. Non toccare il freno a disco.

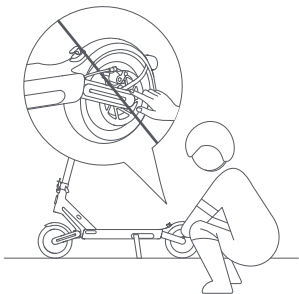

6. Non appendere borse o altri oggetti pesanti al manubrio.

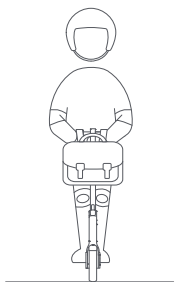

7. Non utilizzare questo prodotto oltre il carico massimo (120 kg) come specificato da questo prodotto.

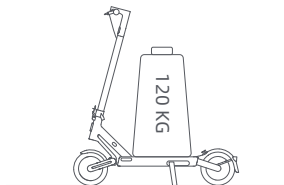

8. Non premere l'acceleratore quando si cammina a fianco del monopattino.

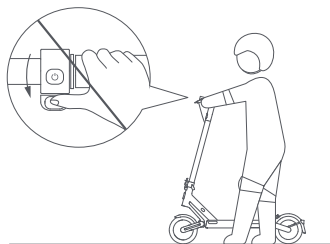

⚠️ Precauzioni

9. Non cambiare bruscamente la direzione di sterzata ad alta velocità.

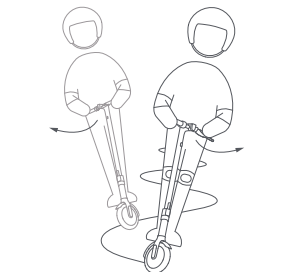

10. Evitare di sbattere la testa contro telai di porte, ascensori e altri ostacoli sopraelevati.

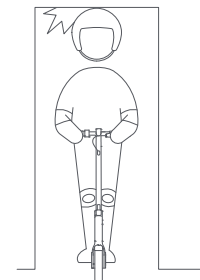

11. Non guidare sotto la pioggia. Evitare il tempo uggioso, lo spazio di frenata sarà quindi esteso, guidare con cautela.



12. Non compiere azioni pericolose durante la guida, come guidare con una gamba o una mano. Assicurarsi che entrambe le gambe e le mani siano tenute sul monopattino elettrico.



⚠️ Precauzioni

13. Salvo diversa autorizzazione delle leggi locali, è vietato ed illegale circolare su strade pubbliche, autostrade e strade extra urbane principali.

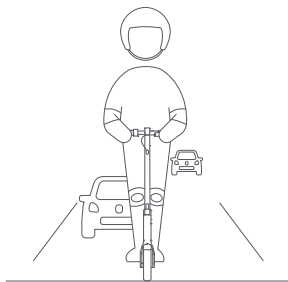

14. In caso di strade irregolari o altre cattive condizioni stradali, rallentare per tempo e guidare con cautela, rallentare o scendere dal veicolo. Il monopattino è un prodotto di guida speciale. Provare a guidare su strade pianeggianti senza buche.



8. Piegarre/aprire e trasporto

Piegatura

Il monopattino DEVE essere spento prima di essere ripiegato. Poiché il prodotto può essere piegato, per la tua protezione e sicurezza, non calpestare o attivare il sistema di piegatura durante la guida.

1. Tenere l'asta, sollevare il fermo di sicurezza e aprire la leva di sgancio rapido. Sollevare il blocco di sicurezza e spingere nuovamente verso il basso la leva di sgancio rapido, quindi piegare lo stelo.

2. Allineare il punto di aggancio al gancio e fissarli insieme.

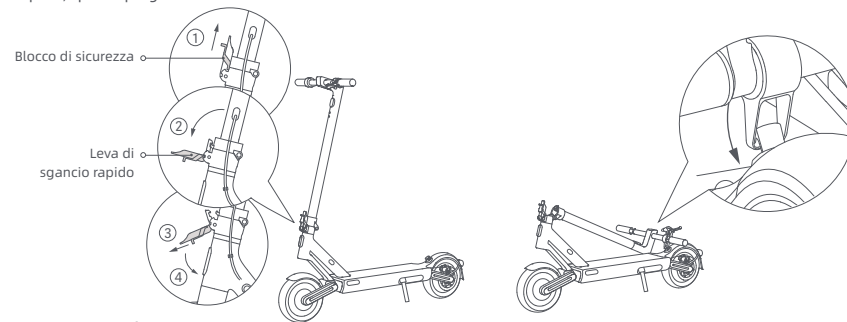

Apertura e distensione

Tirare il punto di aggancio verso l'alto per sganciarlo dal gancio. Tenere sollevata l'asta, quindi sollevare il blocco di sicurezza e spingere la leva di sgancio rapido verso l'interno fino all'estremità.



Trasporto

Tenere l'asta con una o entrambe le mani durante il trasporto.

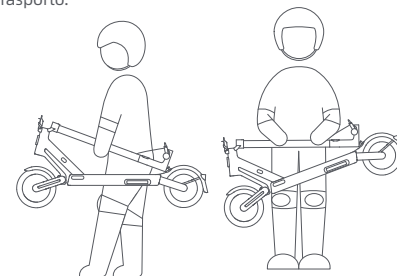

Suggerimenti per la sicurezza: quando si solleva l'asta del monopattino, non mettere MAI le mani tra le giunture poiché potrebbero verificarsi lesioni gravi.

9. Cura & Manutenzione

Pulizia

Durante la pulizia, assicurarsi che il monopattino sia spento, che il cavo di ricarica sia scollegato e che lo sportellino in gomma sia chiuso.

Pulire il telaio principale con un panno morbido inumidito, lo sporco difficile da rimuovere può essere strofinato con uno spazzolino da denti. Successivamente, pulire tutte le aree con un panno asciutto.

ATTENZIONE!

- Non lavare il monopattino con getti d'acqua ad alta pressione.
- Non pulire il monopattino con un detergente corrosivo, che danneggerà la struttura esterna ed interna del monopattino.

Batteria

Caricare sempre prima di esaurire la batteria per prolungarne la durata.

Durante la guida, lo stoccaggio o la ricarica, non superare il limite di temperatura specificato (fare riferimento alle specifiche). La mancata osservanza delle istruzioni per l'uso, durante lo stoccaggio o la ricarica può causare danni alla batteria, mancata ricarica e invalidare la garanzia.

Il monopattino completamente carico ha un tempo di standby di circa 120-180 giorni. Se non viene utilizzato per molto tempo, dovrebbe essere ricaricato ogni 30 giorni. Prestare attenzione al tempo di standby per evitare danni irreversibili alla batteria causati dalla mancata ricarica.

ATTENZIONE!

- Non utilizzare pacchi batteria di altri modelli o marche, poiché potrebbero sussistere rischi per la sicurezza.
- Utilizzare esclusivamente il caricabatteria originale per evitare potenziali danni o incendi.
- Se la batteria è danneggiata o imbevuta d'acqua, non caricarla o continuare a usarla.
- Non rimuovere la batteria. La rimozione della batteria è complicata e un funzionamento improprio può influire sul funzionamento del monopattino.

Stoccaggio

Se il monopattino non verrà utilizzato per un lungo periodo di tempo, caricarlo completamente, quindi spegnerlo e metterlo da parte in un luogo fresco e asciutto. Assicurarsi che il monopattino sia spento durante il trasporto e possibilmente conservato nella sua confezione originale.

ATTENZIONE!

- Non lasciare il monopattino sotto il sole caldo o in luoghi molto umidi per lunghi periodi di tempo.
- Questo prodotto contiene una batteria al litio incorporata e deve essere trasportato solo quando consentito dalle leggi e dai regolamenti locali.

9. Cura & Manutenzione

Gonfiare il pneumatico

Controllare la pressione dei pneumatici ogni due mesi e gonfiare i pneumatici se la pressione è troppo bassa. La pressione dei pneumatici consigliata è di 45 psi.

In caso di mancanza d'aria negli pneumatici anteriori e posteriori, è possibile utilizzare l'ugello di estensione fornito con il monopattino per gonfiare gli pneumatici. Collegare prima l'ugello di estensione con la pompa dell'aria, quindi svitare il tappo della valvola del pneumatico anteriore (posteriore) e collegare saldamente l'ugello di estensione e la valvola insieme, quindi gonfiare il pneumatico.

ATTENZIONE! La rimozione degli pneumatici è molto complicata. Non rimuovere il pneumatico da soli. Un utilizzo improprio può influire sul funzionamento del monopattino. Contattare il supporto professionale.

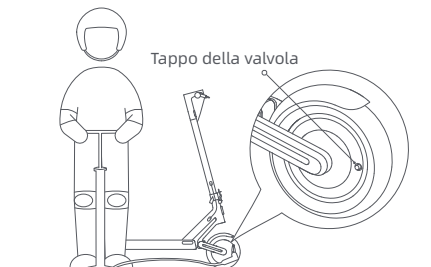

Regolare il freno a disco

Strumento: chiave esagonale da 4 mm (l'utensile deve essere preparato dall'utente).

Prima di effettuare regolazioni, assicurarsi che il monopattino sia spento e non in carica. Durante la regolazione, tirare l'estremità del cavo del freno per rendere stringere il cavo.

Se il freno è troppo stretto, usare l'attrezzo per allentare la vite girandola in senso antiorario, tirare il bilanciere del freno a disco verso l'esterno e poi stringere la vite. Se il freno è troppo lento, usare l'attrezzo per allentare la vite girandola in senso antiorario, spingere il bilanciere del freno a disco in avanti e poi stringere la vite.

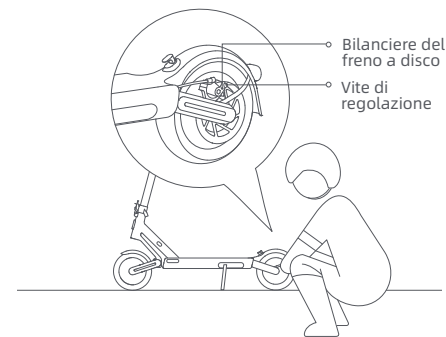

ATTENZIONE! Come con qualsiasi componente meccanica, un veicolo è soggetto a forti sollecitazioni e usura. I vari materiali e componenti possono reagire in modo diverso all'usura o alla fatica. Se viene superata la vita utile prevista per un componente, questo potrebbe rompersi improvvisamente, rischiando quindi di causare lesioni all'utente. Crepe, graffi e scolorimento nelle aree soggette a forti sollecitazioni indicano che il componente ha superato la sua vita utile, quindi contattare un riparatore autorizzato o specializzato.

10. Specifiche tecniche

Prodotto	Nome	NAVEE Electric Scooter S65
	Modello	NKP2223-A25
Dimensioni	Veicolo: L x P x A (mm) ^[1]	1222 x 551 x 1266
	Dopo il ripiegamento: L x P x A (mm)	1222 x 549 x 539
Peso netto	Peso netto veicolo (kg)	24,3
Guidatore	Intervallo di carico (kg)	25-120
	Età (anni)	16-50
	Altezza (cm)	120-200
Monopattino elettrico assemblato	Velocità max (km/h)	25
	Autonomia generale (km) ^[2]	ca. 65
	Angolo di pendenza max (%)	ca. 25
	Superfici adatte	Strada cemento o asfalto con dislivelli inferiori a 1 cm o fessure di ampiezza inferiore a 3 cm.
	Temperatura di esercizio (°C)	Da -10 a 40
	Temperatura di conservazione (°C)	Da -20 a 45
	Grado IP	IPX5
	Tempo di ricarica (h)	ca. 6,5
Batteria	Modello	P2301-BD5A
	Tensione nominale (VCC)	46,8
	Tensione di ricarica max (VCC)	54,6
	Energia nominale (Wh)	596,7
	Sistema di gestione della batteria intelligente	Protezione da surriscaldamento, cortocircuito, sovracorrente, sovraccarico e sovraccarico
	Gamma di temperatura di ricarica normale (°C)	Da 0 a 40
Ruota motrice	Capacità nominale (Ah)	12,75
	Potenza nominale (kW; W)	0,5; 500
Caricabatteria	Potenza in uscita (kW; W)	0,1219; 121,9
	Tensione in ingresso (VCA)	220-240
	Tensione in uscita max (VCC)	54,6
	Potenza in uscita nominale (VCC; A)	53,0 ; 2,3
	Modello ^[3]	5126BP5300230
Gomma	Pneumatici anteriori e posteriori	Pneumatici tubeless autosigillanti, valvola dritta da $\phi 250 \times 64$, con i materiali di nerofumo naturale e gomma sintetica
Bluetooth	Banda di frequenza (s)	2,4000-2,4835 GHz
	Potenza RF max (dBm)	8

[1] Altezza veicolo: dal suolo alla parte superiore del monopattino.

[2] Autonomia generale: misurata in assenza di vento e a 25 °C, con monopattino completamente carico e guida a velocità costante di 15 km/h su una superficie piana con un carico di 75 kg.

[3] Per ricaricare la batteria, utilizzare esclusivamente il caricabatteria fornito in dotazione. Verificare i parametri del caricabatteria nelle specifiche tecniche.

11. Marchio e dichiarazione legale

 **NAVEE** è un marchio di Brightway Ltd. Tutti i diritti riservati.

12. Avviso di sicurezza



ATTENZIONE

Pericolo! Leggere il manuale d'uso prima dell'utilizzo.



ATTENZIONE

Bordi taglienti. Non toccare i bordi taglienti o gli angoli.



ATTENZIONE

Non smontare il coperchio della batteria, energia pericolosa all'interno.



ATTENZIONE

Superficie calda! Non toccare la superficie vicino al simbolo.

13. Certificazioni

Direttiva sulla restrizione dell'uso di sostanze pericolose (RoHS)

Questo prodotto di Brightway Innovation Intelligent Technology (Suzhou) Co., Ltd., e le sue parti incluse (cavi, corde, e così via) soddisfa le restrizioni sull'uso di determinate sostanze pericolose nelle apparecchiature elettriche ed elettroniche 2011/65/UE Allegato II e la sua modifica Direttiva (UE) 2015/863.

Dichiarazione di conformità europea



Questo dispositivo è conforme ai requisiti dell'UE relativi alla limitazione dell'esposizione del pubblico ai campi elettromagnetici come misura per la protezione della salute.

Con la presente, Brightway Innovation Intelligent Technology (Suzhou) Co., Ltd. dichiara che l'apparecchiatura radio di tipo: NKP2223-A25 è conforme alla Directive 2014/53/EU e 2006/42/EC. Il testo completo della dichiarazione di conformità UE è disponibile al seguente indirizzo Internet: www.naveetech.com

13. Certificazioni

Dichiarazione di conformità per l'Unione europea Informazioni sul riciclaggio delle batterie per l'Unione europea



Le batterie o il relativo imballaggio sono etichettati conformemente alla direttiva europea 2006/66/CE e all'emendamento 2013/56/UE relativi alle batterie, agli accumulatori e ai rifiuti di batterie e accumulatori. La direttiva stabilisce il quadro per la restituzione e il riciclaggio delle batterie e degli accumulatori usati applicabile in tutta l'Unione europea. Questa etichetta si applica a varie batterie per indicare che la batteria non deve essere buttata via, ma piuttosto recuperata al termine della sua vita utile come da istruzioni contenute in questa direttiva.

Conformemente alla direttiva europea 2006/66/CE e all'emendamento 2013/56/UE, le batterie e gli accumulatori vengono etichettati in modo da indicare che devono essere raccolti separatamente e riciclati al termine della relativa vita utile. L'etichetta sulla batteria può inoltre includere un simbolo chimico per il metallo utilizzato per la batteria (Pb per il piombo, Hg per il mercurio e Cd per il cadmio). Gli utenti di batterie e accumulatori non devono smaltire batterie e accumulatori tra i rifiuti indifferenziati, ma utilizzare il quadro di raccolta disponibile ai clienti per il reso, il riciclaggio e il trattamento di batterie e accumulatori. La partecipazione del cliente è importante per ridurre al minimo i potenziali effetti di batterie e accumulatori sull'ambiente e sulla salute umana dovuti alla potenziale presenza di sostanze pericolose.

Prima di smaltire le apparecchiature elettriche ed elettroniche (AEE) tramite la raccolta rifiuti o in strutture di raccolta rifiuti, l'utente finale di apparecchiature che contengono batterie e/o accumulatori deve rimuovere le batterie e gli accumulatori suddetti, per la raccolta differenziata.

Direttiva sui rifiuti di apparecchiature elettriche ed elettroniche (RAEE)



Tutti i prodotti contrassegnati da questo simbolo sono rifiuti di apparecchiature elettriche ed elettroniche (RAEE in base alla direttiva 2012/19/UE) che non devono essere smaltiti assieme a rifiuti domestici non differenziati. Al contrario, è necessario proteggere l'ambiente e la salute umana consegnando i rifiuti a un punto di raccolta autorizzato al riciclaggio di rifiuti di apparecchiature elettriche ed elettroniche, predisposto dalla pubblica amministrazione o dalle autorità locali. Lo smaltimento e il riciclaggio corretti aiutano a prevenire conseguenze potenzialmente negative per l'ambiente e alla salute umana. Contattare l'installatore o le autorità locali per ulteriori informazioni sulla sede e per i termini e le condizioni di tali punti di raccolta.

14. Garanzia e assistenza

Se il prodotto è ancora in garanzia, verrà riparato, sostituito o reso gratuitamente nel caso in cui venga confermato dal produttore o dal rivenditore che è difettoso o danneggiato a causa di difetti qualitativi in condizioni di uso normali. Salvo il caso in cui diversamente specificato dalle leggi applicabili, il prodotto o il componente utilizzato per la sostituzione potrebbe non essere nuovo, ma comunque funzionerà correttamente e in maniera equivalente al prodotto o al componente originale in uso. Il periodo di garanzia si calcola a partire dalla prima data di acquisto del prodotto determinata dalla data indicata in fattura. In caso non vi sia una fattura valida, il periodo di garanzia deve essere calcolato a partire dalla data di consegna più trenta (30) giorni. Per l'applicazione della garanzia, contattare il produttore o il distributore del prodotto e seguire le istruzioni. Quando si fa domanda di assistenza in garanzia va fornita una fattura di vendita precisa, completa, chiara e valida.

La suddetta garanzia non si applica in caso di guasto, malfunzionamento o danno causato da: (a) uso scorretto, abuso o trasporto, manutenzione o stoccaggio scorretti così come ma non limitatamente a uso, conservazione o manutenzione a temperatura o umidità non adatte o in altre condizioni ambientali inadatte; (b) forza maggiore o incidenti, interruzioni di connessione o di energia e altre ragioni che vanno oltre il nostro ragionevole controllo; (c) riparazione o rimozione senza autorizzazione da parte del produttore; (d) va specificato il modo in cui il danno è stato causato da prodotti o servizi di terze parti (scopi diversi da quelli per cui il prodotto è stato pensato o progettato); (f) utilizzo del prodotto non conforme alle istruzioni del prodotto stesso; (g) utilizzo del prodotto per scopi commerciali; oppure (h) il chilometraggio totale accumulato e registrato dal monopattino ha superato i 2000 km. Normale usura e rottura o invecchiamento, graffi, abrasioni e problemi causati dall'uso di vernici, solventi o altri agenti chimici durante l'uso generico del prodotto non rientrano nell'ambito della garanzia. Se l'etichetta di identificazione originaria del prodotto viene sostituita o danneggiata, la garanzia non sarà valida. L'integrità e la completezza del prodotto e dei materiali allegati non rientrano nell'ambito della garanzia. Il prodotto dovrà essere controllato al momento della consegna e ed eventuali discrepanze dovranno essere subito segnalate.

La suddetta dichiarazione di garanzia si applica ai nostri prodotti. La presente garanzia garantisce i diritti legali specifici e altri diritti di cui è possibile godere in base alla legge. Nulla in questo documento avrà ripercussioni sui diritti in modo da non renderli suscettibili di esclusioni o restrizioni in base alla legge.

Informazioni di garanzia del prodotto:

Tipologia	Contenuto della garanzia	Periodo di garanzia
Regolatore	Gruppo regolatore e dashboard magazzino centrale	12 mesi
Batteria al litio	Pacco batteria al litio e scheda di protezione	12 mesi
Corpo principale	Gruppo telaio, mozzo motore, corpo anteriore, mozzo posteriore, gruppo freno, gruppo pieghevole, barra verticale, forcella anteriore, forcella posteriore, parti rotanti della barra verticale, bus di controllo, linea di frenata	12 mesi
Involucro	Caricatore, maniglia del freno, acceleratore a pollice	6 mesi

Se le leggi locali prescrivono un periodo di garanzia più lungo, le suddette condizioni di garanzia saranno applicate nel periodo di garanzia prolungato.

14. Garanzia e assistenza

Attenzione: i seguenti materiali di consumo, consegnati con lo scooter all'acquisto, non sono coperti da garanzia: pneumatici interni ed esterni, gruppo luce frontale, copertura strumentazione, copertura maniglia, parafango, luce posteriore di coda, copertura decorativa, pedana, sedile della porta di ricarica, spinotto in gomma e kit monopattino. Quando si riparano e si sostituiscono i componenti, non utilizzare parti di ricambio diverse da quelle professionali fornite dal produttore originale. Per la sostituzione, contattare il produttore.

Il prodotto è paragonabile ad un prodotto meccanico. Il monopattino è in grado di sopportare elevati livelli di stress e usura. Vari materiali e componenti (la macchina, l'assale) potrebbero reagire diversamente all'usura e allo sforzo. Se i componenti hanno raggiunto la durata di vita prevista, potrebbero rompersi improvvisamente provocando il rischio di ferirsi. Se si riscontrano dei problemi, riparare e sostituire i componenti tempestivamente. Se ci sono crepe, graffi e scolorimento nella zona di maggior carico, ciò indica che il componente è andato oltre la sua durata prevista. Contattare il produttore o il rivenditore per sostituire il componente il prima possibile.

Certificato di garanzia

Quando si acquista il prodotto, si consiglia di inserire le seguenti informazioni e far apporre il timbro di vendita per proteggere i propri diritti e interessi legittimi:

Informazioni utente	Nome completo		E-mail	
	Indirizzo di posta			
	Numero di telefono		Codice postale	
Informazioni sul prodotto	Nome prodotto		Data di vendita	
	Modello prodotto		Numero di fattura	
Informazioni del venditore	Nome		Numero di telefono	
	Indirizzo		Codice postale	
<p>Note:</p> <p>(1) Il presente modulo deve essere confermato col timbro del venditore.</p> <p>(2) Per i prodotti applicabili ai regolamenti competenti della "triplice garanzia", il presente certificato di garanzia è equivalente al "Certificato di triplice garanzia".</p> <p>(3) Il registro di manutenzione è soggetto al voucher emesso dall'ente di assistenza autorizzato. Conservarlo in un luogo sicuro dopo aver usufruito del servizio.</p>				

1. Instrucciones de seguridad

¡IMPORTANTE! Lea atentamente antes de utilizar el producto y guárdelo para futuras consultas.

Para obtener un manual electrónico detallado, visite www.naveetech.com

- Este aparato no está destinado a ser utilizado por personas (incluidos los niños) con capacidades físicas, sensoriales o mentales reducidas, o con falta de experiencia y conocimientos, a menos que hayan recibido supervisión o instrucciones sobre el uso del aparato por parte de una persona responsable de su seguridad. Los niños deben ser supervisados para garantizar que no jueguen con el aparato.
- Este aparato está destinado a jinetes mayores de 16 años y a personas con capacidades físicas, sensoriales o mentales reducidas o con falta de experiencia y conocimientos, siempre que se les haya supervisado o instruido sobre el uso del aparato de forma segura y comprendan los peligros que conlleva. Los niños no deben jugar con el aparato. La limpieza y el mantenimiento del usuario no deben ser realizados por los niños sin supervisión.
- El aparato sólo debe utilizarse con la fuente de alimentación suministrada con el aparato.
- Lleve casco, coderas y rodilleras en caso de caída para evitar lesiones. Una conducción inadecuada puede provocar caídas o accidentes graves.
- El scooter debe ser utilizado por una sola persona. Se debe llevar calzado mientras se conduce. No utilice el scooter para otros fines. Este scooter no está destinado a un uso acrobático.
- El producto está recomendado para jinetes mayores de 16 años y menores de 50. Las personas que no son adecuadas para montar este producto son: (1) personas bajo la influencia del alcohol o las drogas, (2) personas incapaces de realizar actividades físicas extenuantes debido a condiciones de salud o físicas, (3) personas incapaces de mantener el equilibrio o que no pueden mantener el equilibrio debido a una discapacidad motriz, (4) personas cuyo tamaño excede el límite de peso, (5) mujeres embarazadas, (6) personas que sufren deficiencias visuales y/o auditivas.
- Cumpla con las leyes y reglamentos locales cuando conduzca este producto. No conduzca donde lo prohíban las leyes locales.
- Cuando conduzca en países y regiones en los que no existan normas y reglamentos nacionales relevantes para los scooters eléctricos, asegúrese de cumplir estrictamente los requisitos de seguridad para los conductores incluidos en este manual de instrucciones. Brightway innovation Intelligent Technology (Suzhou) Co., Ltd. no asumirá ninguna responsabilidad directa y solidaria por todos los bienes, pérdidas personales, accidentes, disputas legales y todos los demás eventos adversos que causen conflictos de intereses causados por el uso de comportamientos que violen las instrucciones de uso.
- No circule por carriles de tráfico o zonas residenciales en las que estén permitidos tanto los vehículos como los peatones. Cuando pase por un lugar designado para los peatones que tienen derecho a las leyes de derecho de paso, como el paso de peatones, bájese para caminar junto con el scooter.
- No elija lugares donde puedan aparecer niños, peatones, mascotas, vehículos, bicis, bicicletas u otros obstáculos y peligros potenciales para su primer viaje.
- Realice una inspección básica del scooter eléctrico antes de cada viaje. Si hay condiciones anormales como piezas sueltas, alertas de batería baja, neumáticos pinchados o desgaste excesivo de los neumáticos, sonidos extraños, mal funcionamiento y otras condiciones anormales, deje de montar inmediatamente y llame a la asistencia profesional.

1. Instrucciones de seguridad

- Para conducir con seguridad, debes poder ver claramente lo que tienes delante y ser claramente visible para los demás.
- No conduzca con mal tiempo, baja visibilidad o después de un esfuerzo físico intenso.
- Aparque siempre el scooter con el caballete en una superficie plana y estable.
- Este scooter eléctrico es un dispositivo de ocio. Sin embargo, al entrar en una zona pública, se considerará un medio de transporte y estará sujeto a los posibles riesgos de seguridad de todos los medios de transporte. Conducir siguiendo estrictamente las instrucciones de este manual le protegerá a usted y a los demás en la mayor medida posible.
- El usuario debe comprobar los límites de uso de acuerdo con la normativa local. Conduzca el scooter por las carreteras o zonas permitidas por las normativas y leyes locales y apárquelo en las zonas permitidas. La velocidad máxima del scooter está limitada a 25 km/h. Si las normativas y leyes locales tienen disposiciones diferentes sobre la velocidad máxima, prevalecerán las normativas y leyes locales. Por favor, respete y siga las normas de seguridad vial y del vehículo.
- Respete el derecho de paso de los peatones. Intente no asustarlos mientras conduce, especialmente a los niños. Cuando circule por detrás de los peatones, toque el timbre para avisarlos y reduzca la velocidad de su scooter para pasar por su izquierda, y manténgase a la derecha a baja velocidad mientras los cruza (aplicable a los países donde los vehículos circulan por la derecha). Cuando te cruces con peatones, mantén la velocidad más baja o bájate del vehículo.
- En cualquier caso, anticipe su trayectoria y su velocidad respetando el código de circulación, el de la acera y el de los más vulnerables. Avisa de tu presencia al acercarte a un peatón o ciclista cuando no te vean ni te oigan. Cruce los pasos protegidos mientras camina. Cruce los pasos protegidos mientras camina. Evitar las zonas de mucho tráfico o de gran afluencia.
- Circular a gran velocidad o a una velocidad no apropiada o adecuada a la situación (malas condiciones meteorológicas, mal estado de la superficie o similares) puede provocar una posible pérdida de estabilidad o de control. Para reducir cualquier riesgo, debe seguir todas las instrucciones de este manual. Tenga cuidado al montar y desmontar el producto, ya que podría caerse y causar lesiones.
- El tráfico en la ciudad tiene muchos obstáculos que cruzar, como bordillos o escalones. Se recomienda evitar los saltos de obstáculos. Es importante anticiparse y adaptar su trayectoria y velocidad a las de un peatón antes de cruzar estos obstáculos. También se recomienda bajarse del vehículo cuando estos obstáculos se vuelvan peligrosos por su forma, altura o deslizamiento.
- No preste su scooter a quien no conozca su funcionamiento. Antes de prestar el scooter eléctrico a otras personas, asegúrese de que el conductor ha leído este manual de instrucciones y ha visto el vídeo de instrucciones, y ha comprendido el funcionamiento básico. Recuerde a los conductores que deben llevar correctamente la protección de seguridad para garantizar la seguridad de los conductores.
- Contáctese con tu vendedor para conocer las organizaciones de formación adecuadas.
- En todos los casos, tenga cuidado con usted mismo y con los demás.
- Cualquier carga fijada al manillar afectará a la estabilidad del vehículo.
- No toque el sistema de frenos, ya que podría causar lesiones debido a los bordes afilados. El freno puede calentarse durante su uso. No lo toque después de usarlo.

1. Instrucciones de seguridad

- El nivel de presión sonora de las emisiones ponderadas A es inferior a 70 dB(A).
- Para una mejor experiencia de conducción, se recomienda realizar un mantenimiento regular del producto.
- Elimine los bordes afilados causados por el uso.
- No se deben utilizar accesorios ni elementos adicionales que no estén aprobados por el fabricante.
- Compruebe regularmente el apriete de los distintos elementos atornillados, en particular los ejes de las ruedas, el sistema de plegado, el sistema de dirección y el eje de los frenos.
- No modifique ni transforme el vehículo, incluidos el tubo y el manguito de dirección, la potencia, el mecanismo de plegado y el freno trasero.
- Asegúrese de que el scooter está apagado cuando se transporta y guárdelo en su embalaje original si es posible.
- Para evitar lesiones accidentales como descargas eléctricas e incendios causados por un uso inadecuado, lea atentamente las instrucciones antes de utilizar el producto y guárdelas debidamente para futuras consultas.
- Por favor, utilice este producto de acuerdo con las instrucciones del Manual del Usuario. Los usuarios son responsables de cualquier pérdida o daño derivado del uso inadecuado de este producto.
- No cargue si el puerto de carga o el cable de carga están mojados. Lea atentamente este manual antes de realizar la carga.
- No cargue el scooter a una temperatura ambiente superior a 40° C o inferior a 0° C.
- ¡ADVERTENCIA!: Para recargar la batería, utilice únicamente la unidad de alimentación desmontable suministrada con este aparato. No utilice un cargador de batería de otro producto. Mantenga una distancia segura de los combustibles circundantes durante la carga.
- ¡ADVERTENCIA!: No utilice una batería o un cargador de batería de otros fabricantes. Utilice sólo la unidad de alimentación S126BP5300230.
- ¡ADVERTENCIA! Mantenga la cubierta de plástico lejos de los niños para evitar que se asfixien.
- ¡ADVERTENCIA! No utilice el producto cerca de una fuente de agua.
- ¡ADVERTENCIA! Deje de usar el producto cuando esté dañado.

Instrucciones ambientales

El scooter contiene un paquete de baterías recargables de iones de litio, y la eliminación inadecuada de estas baterías causará daños al medio ambiente. Siga los pasos que se indican a continuación para extraer las baterías antes de desechar el scooter y deséchelas correctamente:

1. Antes de retirar las baterías, es mejor agotarlas y asegurarse de que el scooter está desconectado de la red eléctrica. A continuación, desenrosque la tapa inferior del scooter para retirarla.
2. Desenchufe el conector de las baterías y, a continuación, extraiga las baterías. No dañe la caja de las baterías para evitar cualquier riesgo de lesiones.
3. Deseche las baterías extraídas en un centro de reciclaje profesional.

2. Descripción del producto

Accesorios



Boquilla de extensión

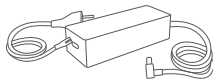

Adaptador de corriente



Manual de usuario



Tornillo x 5



Llave Allen

Scooter

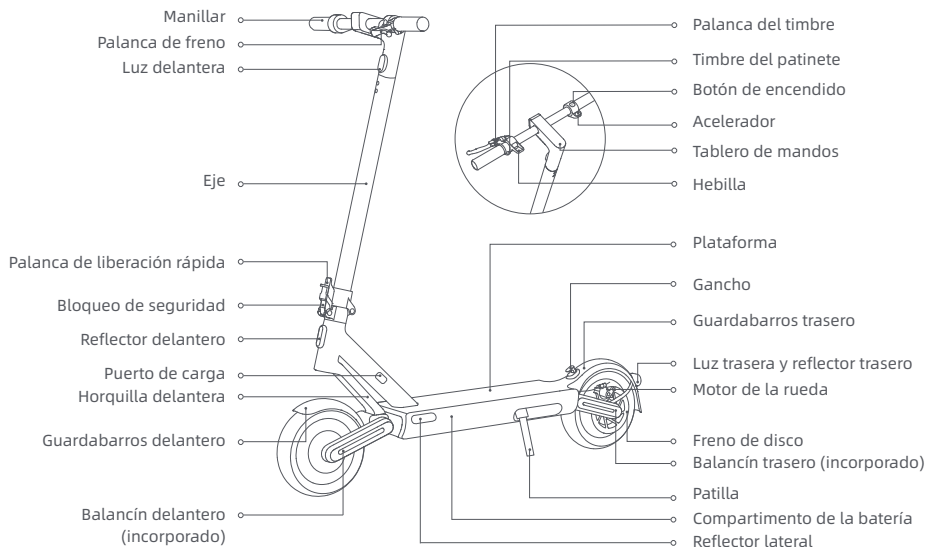

Las ilustraciones de este manual son sólo de referencia, la apariencia real estará sujeta al producto real.

2. Descripción del producto

Botón de encendido

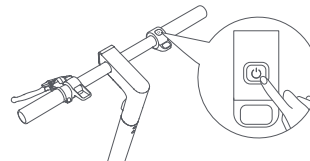

Pulse el botón para encender el scooter, y mantenga pulsado el botón durante 2 o 3 segundos para apagar el scooter. Cuando el scooter esté encendido, pulse una vez para encender/apagar el faro y la luz trasera, y pulse dos veces para cambiar los modos de conducción.

Tablero de mandos

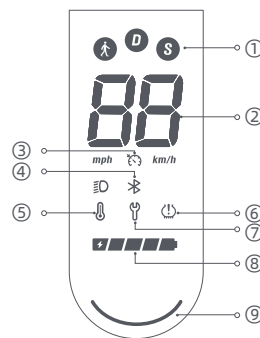

① Modos de conducción: es para el modo de marcha, y su velocidad máxima es de 6 km/h, la luz trasera parpadeará en rojo cuando este modo esté activado. D es para el modo estándar. S es para el modo deportivo.

② Velocímetro: Muestra la velocidad actual cuando el scooter está funcionando. Cuando el scooter tiene un problema, muestra un código de error. Cuando el scooter se está cargando, muestra el nivel actual de la batería.

③ Control de crucero: La función de control de crucero está desactivada por defecto y se puede activar en la app Mi Home/Xiaomi Home.

④ Bluetooth: El icono de Bluetooth está siempre encendido, indicando que el scooter se ha conectado con éxito al dispositivo móvil.

⑤ Aviso de temperatura: Si la temperatura de la batería es demasiado alta o demasiado baja, el icono del termómetro estará encendido. Utilice o cargue el scooter después de que la temperatura de su batería vuelva al rango de funcionamiento normal.

⑥ Inflado: Cuando el icono de inflado está encendido, significa que es el momento de realizar el mantenimiento de los neumáticos.

⑦ Notificación de error: Cuando el icono de la llave inglesa se muestra en rojo, indica que el scooter tiene un error.

⑧ Nivel de batería: La potencia de la batería se indica mediante 5 barras, cada una de las cuales representa aproximadamente el 20 % de una batería llena.

⑨ Luz de estado

3. Montaje

1. Retire los soportes interiores.

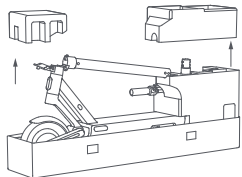

3. Siga el orden numérico ilustrado para prepreparar los cuatro tornillos con la llave Allen incluida. Asegúrese de que el manillar está correctamente instalado y apriete bien los tornillos.

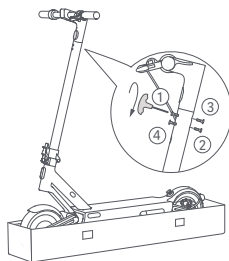

Nota: Examine el scooter cada vez que vaya a utilizarlo. Asegúrese de que no hay piezas sueltas o dañadas.

2. Mantenga el vástago hasta que esté completamente en posición vertical. A continuación, levante el cierre de seguridad y empuje la palanca de cierre rápido hacia dentro hasta el final. Instale el manillar en la potencia.

Faro delantero orientado hacia delante

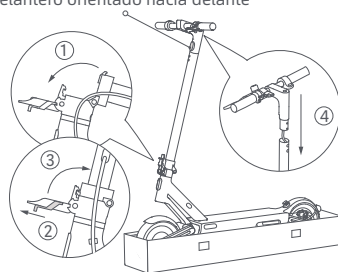

4. Una vez montado el scooter, compruebe si se puede encender y apagar correctamente. Pulse el botón de encendido para encender el scooter y, a continuación, mantenga pulsado el botón de encendido durante 2-3 segundos para apagarlo.

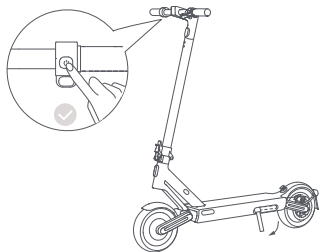

4. Conecta con Mi Home/Xiaomi Home App



Para su seguridad, el scooter seguirá emitiendo un pitido cuando se encienda y está limitado a 10 km/h antes de ser activado. Cuando el scooter se utiliza por primera vez, debe ser activado a través de la App Mi Home/Xiaomi Home. Una vez activado el scooter, el pitido dejará de sonar y se eliminará la restricción de velocidad.

1. Escanea el código QR que aparece en la etiqueta adherida al panel de control, en el lado derecho de la cubierta o en la contraportada del manual de usuario para descargar la app Mi Home/Xiaomi Home.

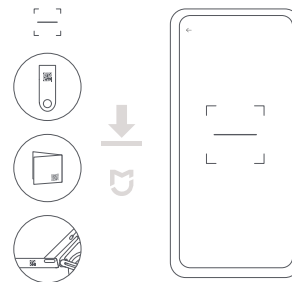

2. Abra la aplicación Mi Home/Xiaomi Home. Toca "+" en la esquina superior derecha y abre "Scan" para escanear el código QR de nuevo. A continuación, sigue las instrucciones de la app para añadir el scooter.

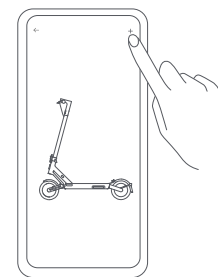

Notas:

- El código QR es único para su scooter, manténgalo seguro.
- Cuando conecte el scooter a la App Mi Home/Xiaomi Home, acerque su teléfono al scooter lo máximo posible para asegurarse de que está dentro del rango efectivo de Bluetooth.
- Si cambia la cuenta, borre primero el scooter de la cuenta con la que está emparejado y luego vuelva a conectar el scooter con la App Mi Home/Xiaomi Home.

Reiniciar el Bluetooth

Asegúrese de que el scooter está encendido. Aprieta la palanca de freno, y pulsa el botón de encendido 5 veces para reiniciar. Cuando el scooter emita un pitido, se habrá restablecido con éxito.

Restaurar la configuración de fábrica

Asegúrese de que el scooter está encendido. Aprieta la palanca de freno y, al mismo tiempo, mantenga pulsado el botón de encendido durante 7 segundos. Cuando escuche un pitido, el scooter ha sido restaurado a los ajustes de fábrica. Esta operación borrará completamente los datos almacenados en el scooter, proceda con precaución.

Nota: El scooter no puede ser restaurado a los ajustes de fábrica durante la conducción o cuando está bloqueado.

5. Carga

El scooter está completamente cargado cuando el LED del cargador de baterías cambia de rojo a verde.



¡ADVERTENCIA!

- Utilice únicamente el cargador de baterías original para evitar posibles daños o incendios. Apague el vehículo o póngalo en un modo no operativo durante la carga.
- No cargue cuando el puerto de carga o el cable de alimentación estén mojados. Si la batería está dañada o empapada de agua, está prohibido cargarla o seguir utilizándola.

6. Comprobación antes de conducir

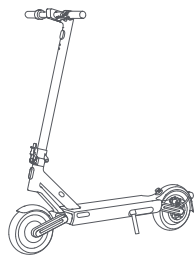

Antes de cada viaje, compruebe el estado de su scooter, incluyendo el rendimiento de los neumáticos, el nivel de batería restante y el estado de la carrocería del scooter, y asegúrese de que ninguna pieza está suelta o dañada.

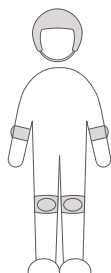

¡ADVERTENCIA: Utilice un casco, coderas y rodilleras antes de conducir.

7. Empezar a conducir

¡Importante! Habrá riesgo de caídas y lesiones durante el estudio, por favor use el casco y el equipo de seguridad en todo momento.

1. Pise la cubierta con un pie, y pise lentamente el suelo con el otro.

2. Ponga el otro pie en la cubierta para mantener ambos pies estables, y pise suavemente el acelerador.

Nota: Para su seguridad, el acelerador se puede utilizar una vez que el scooter vaya a más de 5 km/h.

Nota: Cuando conduzca, sujete el manillar firmemente con ambas manos para evitar lesiones, o cualquier caída por pérdida de equilibrio.

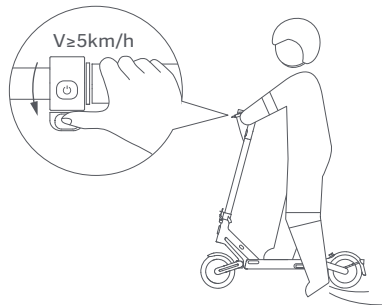

3. Suelte el acelerador para reducir la velocidad, y apriete la palanca de freno para frenar de golpe.

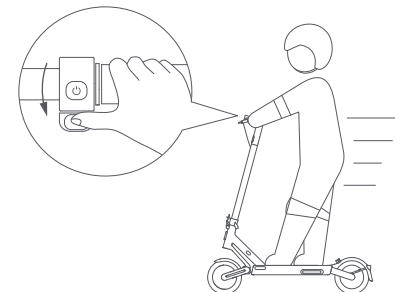
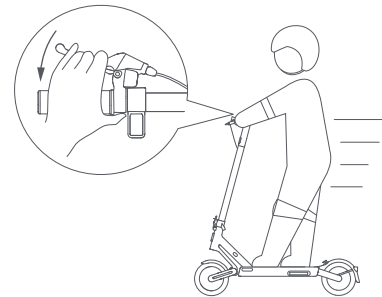

4. Incline su cuerpo hacia el sentido de la dirección al girar, y gire lentamente el manillar.

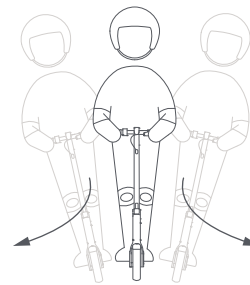

¡ADVERTENCIA: Una frenada brusca puede provocar la pérdida de tracción, una caída y lesiones graves, mantenga una velocidad moderada y esté atento a los posibles peligros.

⚠️ Precauciones

Nota: Antes de utilizar el producto, lea atentamente y respete la siguiente información de seguridad importante.

1. Este producto sólo puede ser utilizado por una persona, no lleve a otras al mismo tiempo.



2. No intente subir o bajar escaleras, ni intente saltar obstáculos.

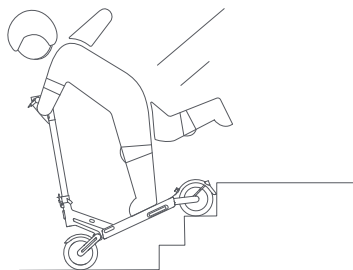

3. No mantenga los pies sobre el guardabarros trasero.

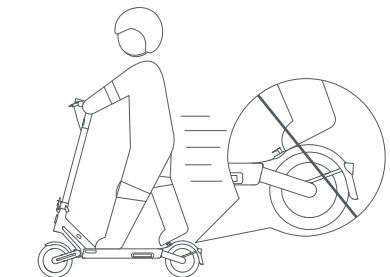

4. No utilice el teléfono móvil ni lleve auriculares cuando maneje el scooter.



⚠️ Precauciones

5. No toque el freno de disco.

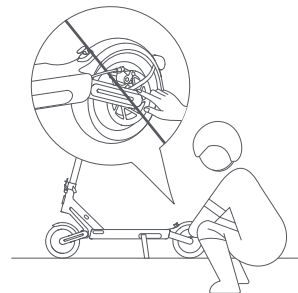

6. No cuelgue bolsas u otras cosas pesadas en el manillar.

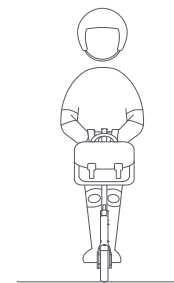

7. No utilice este producto más allá de la carga máxima (120 kg) especificada por este producto.

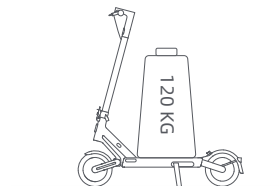

8. No pise el acelerador cuando usted esté caminando junto al scooter.

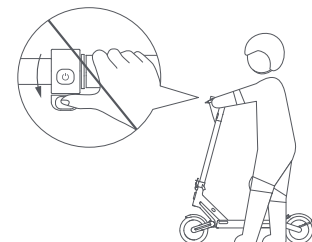

⚠️ Precauciones

9. No cambie bruscamente el sentido de la dirección a gran velocidad.

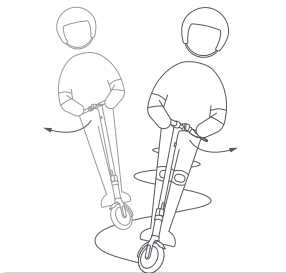

10. Evite golpearse la cabeza con los marcos de las puertas, ascensores y otros obstáculos superiores.

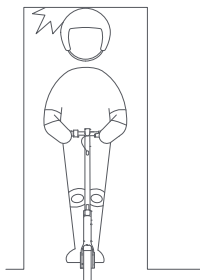

11. No conduzca bajo la lluvia. Evite el tiempo húmedo, la distancia de frenado se alargará, por favor conduzca con cuidado.



12. No realice acciones peligrosas durante la conducción, como montar con una pierna o una mano. Asegúrese de mantener ambas piernas y manos en el scooter eléctrico.



⚠️ Precauciones

13. A menos que las leyes locales lo autoricen, está prohibido y es ilegal circular por las vías públicas, autopistas y vías rápidas.

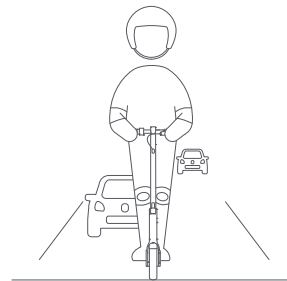

14. En caso de carreteras irregulares u otras malas condiciones de la carretera, por favor, reduzca la velocidad a tiempo y conduzca con cuidado, reduzca la velocidad o baje del vehículo. 15. El scooter es un producto especial para la conducción. Intente circular por carreteras llanas y sin baches.



8. Plegado/desplegado y transporte

Plegado

El scooter DEBE estar apagado antes de ser plegado. Dado que el producto se puede plegar, para su protección y seguridad, no pise ni gire el sistema de plegado cuando esté conduciendo.

1. Sujete la potencia, levante el bloqueo de seguridad y abra la palanca de liberación rápida. Levante el bloqueo de seguridad y vuelva a empujar hacia abajo la palanca de liberación rápida, luego pliegue el eje.

2. Alinee la hebilla con el gancho y fíjelos juntos.

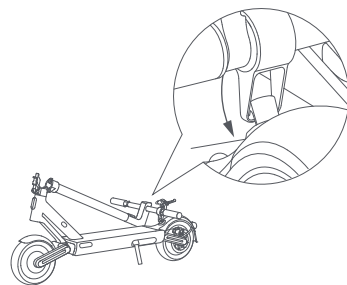
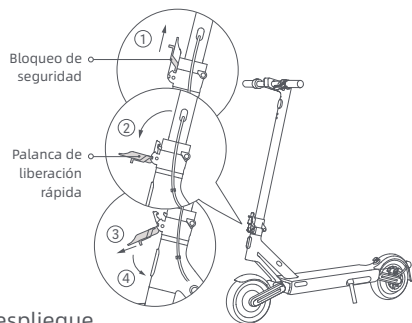

Despliegue

Tire de la hebilla hacia arriba para liberarla del gancho. Sostenga el vástago, luego levante el cierre de seguridad y empuje la palanca de liberación rápida hacia adentro hasta el final.



Transportar

Sujete la potencia con una mano o con las dos para transportarla.

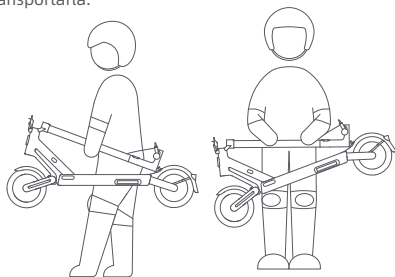

Consejos de seguridad: Cuando levante el vástago del scooter, NUNCA ponga las manos entre las articulaciones, ya que puede provocar lesiones graves.

9. Cuidado y mantenimiento

Limpieza

Durante la limpieza, asegúrese de que el scooter está apagado, el cable de carga está desenchufado y la tapa de goma está cerrada.

Limpie el chasis principal con un paño suave y húmedo, la suciedad difícil de eliminar se puede frotar con un cepillo de dientes. A continuación, limpie todas las zonas con un paño seco.

¡ADVERTENCIA!

- No lave el scooter con un chorro de agua a alta presión.
- No limpie el scooter con un limpiador corrosivo, que dañará la estructura externa e interna del scooter.

Batería

Cargue siempre antes de agotar la batería para prolongar su vida útil.

Cuando monte, almacene o cargue la batería, no exceda el límite de temperatura especificado (consulte las especificaciones). El incumplimiento de las instrucciones de uso, almacenamiento o carga puede provocar daños en la batería, fallos en la carga y la anulación de la garantía.

El scooter completamente cargado tiene un tiempo de espera aproximado de 120-180 días. Si no se utiliza durante mucho tiempo, debe cargarse cada 30 días. Por favor, preste atención al tiempo de espera para evitar daños irreversibles en la batería causados por la falta de carga.

¡ADVERTENCIA!

- No utilice paquetes de baterías de otros modelos o marcas, ya que puede haber un riesgo de seguridad.
- Utilice únicamente el cargador de baterías original para evitar posibles daños o incendios.
- Si la batería está dañada o empapada de agua, no la cargue ni siga utilizándola.
- No extraiga la batería. La extracción de la batería es complicada y una operación inadecuada puede afectar al funcionamiento del scooter.

Almacenamiento

Si el scooter no se va a utilizar durante un período prolongado, cárguelo completamente, luego apáguelo y guárdelo en un lugar fresco y seco. Asegúrese de que el scooter está apagado cuando se transporta y guárdelo en su embalaje original si es posible.

¡ADVERTENCIA!

- No deje el scooter bajo el sol o en un lugar muy húmedo durante largos periodos de tiempo.
- Este producto contiene una batería de litio incorporada y debe ser transportado sólo cuando lo permitan las leyes y regulaciones locales.

9. Cuidado y mantenimiento

Inflar los neumáticos

Compruebe la presión de los neumáticos cada dos meses e inflelos si la presión es demasiado baja. La presión recomendada para los neumáticos es de 45 psi.

Si hay falta de aire en los neumáticos delanteros y traseros, puede utilizar la boquilla de extensión suministrada con el scooter para inflar los neumáticos. Primero conecte la boquilla de extensión con la bomba de aire, luego desenrosque la tapa de la válvula del neumático delantero (trasero), y conecte la boquilla de extensión y la válvula de forma segura, luego infle el neumático.

¡ADVERTENCIA! El desmontaje del neumático es muy complicado. Por favor, no desmonte el neumático usted mismo. Una operación incorrecta puede afectar al funcionamiento del scooter. Contáctese en contacto con un soporte profesional.

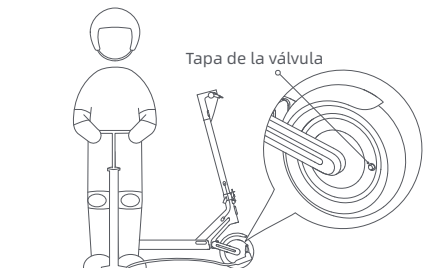

Ajuste del freno de disco

Herramienta: Llave hexagonal de 4 mm (la herramienta debe ser preparada por el usuario).

Antes de realizar el ajuste, asegúrese de que el scooter está apagado y no se está cargando. Durante el ajuste, tire del extremo del cable de freno para tensarlo.

Si el freno está demasiado apretado, utilice la herramienta para aflojar el tornillo girándolo en sentido contrario a las agujas del reloj, tire del balancín del freno de disco hacia fuera y, a continuación, apriete el tornillo. Si el freno está demasiado flojo, utilice la herramienta para aflojar el tornillo girándolo en sentido contrario a las agujas del reloj, empuje el balancín del freno de disco hacia delante y, a continuación, apriete el tornillo.

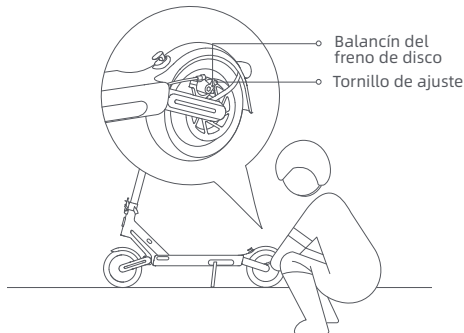

¡ADVERTENCIA! Como cualquier componente mecánico, un vehículo está sometido a grandes tensiones y desgaste. Los distintos materiales y componentes pueden reaccionar de forma diferente al desgaste o a la fatiga. Si se supera la vida útil prevista para un componente, éste puede romperse repentinamente, con el consiguiente riesgo de causar lesiones al usuario. Las grietas, los arañazos y la decoloración en las zonas sometidas a grandes tensiones indican que el componente ha superado su vida útil y le rogamos que se ponga en contacto con un reparador autorizado o especializado.

10. Especificaciones

Producto	Nombre	NAVEE Electric Scooter S65
	Modelo	NKP2223-A25
Dimensiones	Vehículo: La. x An. x AL.(mm) ^[1]	1222 x 551 x 1266
	Plegado: La. x An. x AL. (mm)	1222 x 549 x 539
Peso neto	Peso neto del vehículo (kg)	24,3
Conductor	Rango de carga (kg)	25-120
	Edad (años)	16-50
Patinete eléctrico montado	Longitud del cuerpo (cm)	120-200
	Velocidad máxima (km/h)	25
	Rango general (km) ^[2]	aprox. 65
	Ángulo de subida máximo (%)	aprox. 25
	Superficies adecuadas	Carretera de cemento o asfalto, con desniveles inferiores a 1 cm o hendiduras de estrechez inferior a 3 cm.
	Temperatura de funcionamiento (° C)	de -10 a 40
	Temperatura de almacenamiento (° C)	de -20 a 45
	Clasificación IP	IPX5
	Tiempo de carga (h)	aprox. 6,5
	Pack de batería	Modelo
Tensión nominal (VCC)		46,8
Tensión de carga máxima (V CC)		54,6
Energía nominal (Wh)		596,7
Sistema de gestión inteligente de la batería		Protección contra sobrecalentamientos, cortocircuitos, sobretensiones, sobredescargas y sobrecargas
Rango de temperatura de carga normal (° C)		de 0 a 40
Capacidad nominal (Ah)		12,75
Motor de la rueda	Potencia nominal (kW; W)	0,5; 500
Cargador de la batería	Potencia de salida (kW; W)	0,1219; 121,9
	Tensión de entrada (V CA)	220-240
	Tensión de salida máxima (V CC)	54,6
	Salida nominal (VCC; A)	53,0 ; 2,3
Rueda	Modelo ^[3]	S126BP5300230
	Neumáticos delanteros y traseros	Neumáticos autosellantes sin cámara, $\phi 250 \times 64$ de válvula recta, con materiales carbono negro natural y caucho sintético
Bluetooth	Banda(s) de frecuencia	2,4000-2,4835 GHz
	Potencia RF máxima (dBm)	8

[1] Altura del vehículo: desde el suelo hasta la parte superior del patinete.

[2] Rango general: determinado sin viento y a una temperatura de 25 ° C, el patinete está totalmente cargado para funcionar a una velocidad constante de 15 km/h en una superficie llana con una carga de 75 kg.

[3] Para recargar la batería, utilice únicamente el cargador de batería suministrado en el paquete. Consulte las características del cargador de batería en el apartado de Especificaciones.

11. Marca registrada y declaración legal

 **HAVEE** es la marca comercial de Brightway Ltd. Todos los derechos reservados.

12. Advertencia de seguridad



PRECAUCIÓN

¡Peligro! Lea el manual del usuario antes de utilizar.



PRECAUCIÓN

Bordes afilados. No toque los bordes afilados ni las esquinas.



PRECAUCIÓN

No desmonte la cubierta de la batería. En el interior puede haber energía peligrosa.



PRECAUCIÓN

¡Superficie caliente! No toque la superficie cerca de este símbolo.

13. Certificaciones

Directiva sobre la restricción de ciertas sustancias peligrosas (RoHS)

Este producto de Brightway Innovation Intelligent Technology (Suzhou) Co., Ltd., con las piezas incluidas (cables, cordones, etc.) cumple con la restricción de uso de determinadas sustancias peligrosas en equipos eléctricos y electrónicos 2011/65/UE Anexo II y su modificación Directiva (UE) 2015/863.

Declaración de conformidad de la UE



Este dispositivo cumple los requisitos de la UE sobre la limitación de la exposición del público general a campos electromagnéticos como forma de proteger la salud.

Por la presente, Brightway Innovation Intelligent Technology (Suzhou) Co., Ltd. declara que el tipo de equipo radioeléctrico NKP2223-A25 cumple con la Directiva 2014/53/UE y 2006/42/CE. Encontrará el texto completo de la declaración de conformidad de la UE en esta dirección de Internet: www.naveetech.com

13. Certificaciones

Declaración de cumplimiento de la Unión Europea Información sobre el reciclaje de las baterías para la Unión Europea



Las baterías o los packs de batería están etiquetados de acuerdo con la Directiva europea 2006/66/CE y la enmienda 2013/56/UE relacionadas con las baterías y acumuladores y con las baterías y acumuladores usados. La Directiva determina el marco de la devolución y el reciclaje de las baterías y acumuladores usados, según sea aplicable en toda la UE. Esta etiqueta se aplica a diferentes baterías para indicar que no se deben desechar, sino que deben recuperarse al final de su vida útil según esta Directiva.

Según la Directiva europea 2006/66/CE y la enmienda 2013/56/UE, las baterías y acumuladores están etiquetados para indicar que deben recogerse por separado y reciclarse al final de su vida útil. La etiqueta de la batería puede también incluir un símbolo químico para indicar el metal correspondiente de la batería (Pb para el plomo, Hg para el mercurio y Cd para el cadmio). Los usuarios de baterías y acumuladores no deben desecharlos como residuos urbanos sin clasificar, sino que deberán atenderse al marco de recogida disponible para desechar, reciclar y tratar las baterías y acumuladores. La participación del cliente es importante para minimizar los efectos potenciales que puedan tener las baterías y acumuladores en el medio ambiente y en la salud humana debido a la presencia de sustancias peligrosas.

Antes de colocar equipos eléctricos y electrónicos (EEE) en la cadena o en las instalaciones de recogida de residuos, el usuario final del equipo que contenga baterías y/o acumuladores deberá desechar esas baterías y acumuladores por separado.

Directiva sobre residuos de aparatos eléctricos y electrónicos (RAEE)



Todos los productos que llevan este símbolo son residuos de aparatos eléctricos y electrónicos (RAEE) según la directiva 2012/19/UE que no deben mezclarse con residuos domésticos sin clasificar. En su lugar, debe proteger la salud humana y el medio ambiente entregando sus equipos de desecho a un punto de recogida para el reciclaje de residuos de equipos eléctricos y electrónicos, designado por el gobierno o las autoridades locales. La eliminación y el reciclado correctos ayudarán a evitar posibles consecuencias negativas para el medio ambiente y la salud humana. Póngase en contacto con el instalador o con las autoridades locales para obtener más información sobre la ubicación y las condiciones de dichos puntos de recogida.

14. Garantía y servicio

Si el producto está dentro del período de garantía desde la fecha de su compra, lo repararemos, reemplazaremos o devolveremos de forma gratuita según el caso, si el fabricante o revendedor confirma que el producto es defectuoso o está dañado debido a defectos de calidad en condiciones de uso normal. A menos que las leyes correspondientes especifiquen lo contrario, el producto o componentes utilizado para el reemplazo puede no ser nuevo, pero de todas formas tiene un buen rendimiento y es, por lo menos, equivalente al producto o componente original en cuanto a su función. El período de garantía se calcula a partir de la primera fecha de compra del producto, sujeta a la fecha de la factura. En caso de que no haya una factura de compra válida, el período de garantía deberá calcularse a partir de la fecha de entrega más treinta (30) días. En caso de que la fecha de factura sea posterior a la fecha real de entrega del producto, el período de garantía se calculará a partir de la fecha real de entrega del producto. Los productos reparados o reemplazados continuarán estando cubiertos por la garantía durante el resto del período de garantía, pero por no menos de treinta (30) días. Para solicitar la garantía, póngase en contacto con el fabricante o distribuidor del producto y siga las instrucciones. Cuando solicite una garantía se deberá proporcionar una factura de venta válida precisa, completa y clara.

La garantía anterior no se aplica en caso de fallas, problemas de funcionamiento o daños provocados por: (a) uso indebido, abuso o transporte, mantenimiento o almacenamiento incorrectos, como por ejemplo, entre otros, el almacenamiento o mantenimiento a temperaturas o humedad incorrectas, o en otras condiciones ambientales incorrectas; (b) fuerza mayor o accidentes, interrupción de la red o de la alimentación y otras razones más allá de nuestro control razonable; (c) la reparación o remoción sin autorización del fabricante; (d) se deberá especificar la forma en que el daño fue provocado por productos o servicios de terceros; (e) otros fines distintos de aquellos para los que el producto fue diseñado o para los que está dirigido; (f) el uso del producto violando las instrucciones del mismo; (g) el uso del producto con fines comerciales o (h) en caso de que la cantidad de kilómetros recorridos por el chasis del ciclomotor haya superado los 2000 km. El uso y desgaste normales o el deterioro por envejecimiento, raspones, abrasiones o problemas provocados por el uso de recubrimientos, solventes y demás químicos durante el uso normal del producto no entran dentro de la cobertura de esta garantía. Si la etiqueta de identificación original del producto es modificada o dañada, esta garantía será considerada inválida. La integridad y la completitud de los productos y de los materiales adjuntos no entran dentro de la cobertura de esta garantía. Usted deberá inspeccionar los productos al momento de recibirlos y objetar de inmediato en caso de verificar alguna discrepancia.

La declaración anterior de garantía se aplica a nuestros productos. Esta garantía otorga los derechos específicos y demás derechos que le correspondan por ley. Ninguna cláusula de este documento afecta sus derechos de alguna forma que no sea susceptible de exclusión o restricción de acuerdo con las leyes.

Información para la garantía del producto:

Tipo	Contenido de la garantía	Período de la garantía
Controlador	Conjunto del controlador y tablero de instrumentos del depósito central	12 meses
Batería de litio	Batería de litio y placa de protección	12 meses
Cuerpo principal	Conjunto del marco, motor del cubo, cuerpo frontal, cubo trasero, conjunto de freno, conjunto de plegado, barra vertical, horquilla frontal, piezas rotativas de la barra vertical, bus de control, línea de freno	12 meses
Recinto	Cargador, asa del freno, acelerador de pulgar	6 meses

Si las leyes del territorio prescriben un período de garantía más largo, las condiciones de garantía mencionadas anteriormente se aplicarán en el período de garantía prolongado.

14. Garantía y servicio

Recordatorio: Los siguientes insumos entregados junto con el ciclomotor al momento de la compra no están cubiertos por la garantía: neumáticos interior y exterior, conjunto de faro frontal, cubierta de instrumentos, cubierta de manubrio, parachoques, faro de luz trasera, cubierta decorativa, soporte para pie, asiento del puerto de carga, enchufe de caucho y kit de ciclomotor. Al reparar y reemplazar las piezas, no utilice ninguna pieza de reemplazo que no sean las piezas profesionales provistas por el fabricante original. En caso de reemplazo, contacte al fabricante.

Este producto es igual a cualquier otra pieza mecánica. El ciclomotor puede soportar un alto nivel de esfuerzo y desgaste. Los diversos materiales y componentes (la maquinaria y los ejes del ciclomotor) pueden reaccionar de forma distinta al desgaste o la fatiga. Si el componente ha alcanzado el fin de su vida útil esperada, puede romperse de improvisto, ocasionando el riesgo de lesiones. Si se encuentra algún problema, por favor repare y reemplace a tiempo las piezas. Si hay grietas, raspones o decoloración en el área sometida a cargas pesadas, esto indica que el componente ha excedido su vida útil. Contacte al fabricante o vendedor para reemplazar el componente lo antes posible.

Tarjeta de garantía

Al momento de comprar el producto, le recomendamos que complete de forma clara la siguiente información y agregue el sello de venta para proteger sus legítimos derechos e intereses.

Información del usuario	Nombre completo		Correo electrónico	
	Dirección postal			
	Número de contacto		Código postal	
Información del producto	Nombre del producto		Fecha de venta	
	Modelo del producto		Número de factura	
Información del proveedor	Nombre		Número de contacto	
	Dirección		Código postal	
Nota:				
(1) Este formulario debe estar confirmado con el sello del vendedor.				
(2) En el caso de productos a los que les correspondan las regulaciones relevantes de "tres garantías", esta tarjeta de garantía equivale a un "certificado de tres garantías".				
(3) El registro de mantenimiento está sujeto al comprobante emitido por la organización autorizada para el servicio técnico. Mantenga dicho registro en un lugar seguro tras solicitar el servicio.				

1. Instrukcje bezpieczeństwa

WAŻNE! Przed rozpoczęciem użytkowania produktu należy dokładnie zapoznać się z treścią instrukcji i zachować ją do wykorzystania w przyszłości.

Szczegółową instrukcję elektroniczną można znaleźć na stronie www.naveetech.com.

- Urządzenie to nie jest przeznaczone do użytku przez osoby (w tym dzieci) o ograniczonych zdolnościach fizycznych, sensorycznych lub umysłowych, a także nieposiadające doświadczenia i wiedzy, chyba że otrzymały one nadzór lub instrukcje od osoby odpowiedzialnej za ich bezpieczeństwo. Dzieci powinny znajdować się pod nadzorem, aby zapewnić, że nie będą bawić się one urządzeniem.
- Urządzenie to przeznaczone jest dla osób starszych niż 16 lat oraz osób o ograniczonych zdolnościach fizycznych, sensorycznych lub umysłowych, jak również osób nieposiadających doświadczenia i wiedzy, jeżeli otrzymały one nadzór lub instrukcje dotyczące bezpiecznego korzystania z urządzenia i rozumieją związaną z tym zagrożenia. Dzieci nie powinny bawić się tym urządzeniem. Dzieci nie powinny czyścić oraz przeprowadzać konserwacji urządzenia bez nadzoru.
- Urządzenie może być używane wyłącznie z zasilaczem dostarczonym wraz z urządzeniem.
- Aby uniknąć obrażeń w razie upadku należy nosić kask oraz ochraniacze na łokcie i kolana. Niewłaściwa jazda może prowadzić do upadków lub poważnych kolizji.
- Hulajnoga może być używana tylko przez jedną osobę. Podczas jazdy należy nosić buty. Nie należy używać hulajnogi do innych celów. Hulajnoga ta nie jest przeznaczona do uprawiania akrobatyki.
- Produkt ten przeznaczony jest dla osób powyżej 16 roku życia i poniżej 50 roku życia. Osoby, które nie powinny jeździć na tym produkcie, to: (1) osoby będące pod wpływem alkoholu lub narkotyków, (2) osoby niezdolne do wykonywania intensywnych ćwiczeń fizycznych ze względu na stan zdrowia lub kondycję fizyczną, (3) osoby niezdolne do utrzymania równowagi ze względu na upośledzoną sprawność ruchową, (4) osoby, których masa przekracza limit wagi, (5) kobiety w ciąży, (6) osoby z upośledzeniem wzroku i/lub słuchu.
- Podczas jazdy na tym urządzeniu należy przestrzegać lokalnych przepisów i regulacji prawnych. Zabrania się jeździć w miejscach, gdzie jest to zabronione przez lokalne przepisy.
- Podczas jazdy w krajach i regionach, w których nie ma odpowiednich krajowych norm i przepisów dotyczących hulajnóg elektrycznych, należy ściśle przestrzegać wymogów bezpieczeństwa dla kierowców, zawartych w niniejszej instrukcji obsługi. Firma Brightway innovation Intelligent Technology (Suzhou) Co., Ltd. nie ponosi żadnej bezpośredniej i łącznej odpowiedzialności za wszelkie straty materialne, osobowe, wypadki, spory prawne oraz wszelkie inne niekorzystne zdarzenia powodujące konflikty interesów spowodowane użyciem niezgodnym z instrukcją obsługi.
- Zabrania się jeździć po pasach ruchu oraz w strefach mieszkaniowych, gdzie dozwolone są zarówno pojazdy, jak i piesi. Przejżdżając przez miejsce przeznaczone dla pieszych, którym przysługuje prawo przejścia, np. przez chodnik, należy wysiąść oraz przeprowadzić hulajnogę.
- Podczas pierwszej jazdy nie należy wybierać miejsc, w których mogą pojawić się dzieci, piesi, zwierzęta domowe, pojazdy, rowery lub inne przeszkody i potencjalne zagrożenia.
- Przed każdym użyciem hulajnogi elektrycznej należy przeprowadzić jej podstawową kontrolę. W przypadku wystąpienia nietypowych warunków, takich jak poluzowane części, niski poziom baterii, przebiecie opony lub nadmierne zużycie opon, dziwne dźwięki, nieprawidłowe działanie i inne nietypowe zjawiska, należy natychmiast przerwać jazdę i wezwać fachową pomoc.
- Aby móc bezpiecznie jeździć, trzeba dobrze widzieć to, co jest przed nami, i być dobrze widocznym dla innych.

1. Instrukcje bezpieczeństwa

- Nie należy jeździć przy złej pogodzie, słabej widoczności lub po intensywnym wysiłku fizycznym.
- Hulajnogę należy zawsze parkować przy użyciu nóżki na równej i stabilnej powierzchni.
- Ta hulajnoga elektryczna jest urządzeniem rekreacyjnym. Jednak w przypadku wjazdu na teren publiczny będzie ona traktowana jako środek transportu, narażony na zagrożenia bezpieczeństwa, tak jak w przypadku wszystkich innych środków transportu. Jeżdżenie w ścisłej zgodności z poniższymi instrukcjami pozwala w jak największym stopniu chronić Ciebie i innych.
- Użytkownik powinien sprawdzić ograniczenia stosowania zgodnie z lokalnymi przepisami. Jeździć po drogach lub obszarach dozwolonych przez lokalne przepisy i prawa oraz parkować w miejscach dozwolonych. Maksymalna prędkość hulajnogi ograniczona jest do 25 km/godz. Jeżeli lokalne przepisy i regulacje prawne dotyczące maksymalnej prędkości zawierają odmienne postanowienia, pierwszeństwo mają lokalne przepisy i regulacje prawne. Proszę szanować i przestrzegać zasad bezpieczeństwa ruchu drogowego i zasad dotyczących pojazdów.
- Przestrzegaj pierwszeństwa pieszych. Podczas jazdy należy starać się unikać przestraszenia innych osób, zwłaszcza dzieci. Jeśli jedziesz z tyłu za pieszymi, zadzwoń dzwonkiem, aby ich uprzedzić oraz zwolnij skuter, aby przejechać z ich lewej strony, a podczas przejeżdżania z niewielką prędkością obok nich trzymaj się prawej strony (dotyczy krajów, w których pojazdy poruszają się po prawej stronie). Podczas przejeżdżania obok pieszych należy utrzymywać jak najmniejszą prędkość lub jeździć z pojazdu.
- Bez względu na okoliczności należy zawsze przewidywać tor jazdy oraz prędkość, przestrzegając przepisów ruchu drogowego, przepisów dotyczących chodników i zwracając szczególną uwagę na osoby najbardziej narażone na wypadki. Przy zbliżeniu się do pieszego lub rowerzysty należy zasygnalizować swoją obecność, jeśli nie jest się widocznym lub słyszalnym. Podczas przechodzenia należy przechodzić przez chronione przejścia. Podczas przechodzenia należy przechodzić przez chronione przejścia. Należy unikać miejsc o dużym natężeniu ruchu oraz miejsc zatłoczonych.
- Jazda z dużą prędkością lub z prędkością, która nie jest odpowiednia lub adekwatna do sytuacji (złe warunki pogodowe, zła nawierzchnia itp.) może prowadzić do potencjalnej utraty stabilności lub panowania nad pojazdem. Aby zmniejszyć ryzyko, należy przestrzegać wszystkich instrukcji zawartych w niniejszym dokumencie. Podczas montażu i demontażu produktu należy zachować ostrożność, ponieważ może on spaść i spowodować obrażenia ciała.
- Ruch drogowy w mieście wiąże się z wieloma przeszkodami, takimi jak krawężniki czy schody. Zaleca się unikać skoków przez przeszkody. Ważne jest, aby przed pokonaniem tych przeszkód przewidzieć i dostosować swoją tor jazdy i prędkość do toru ruchu pieszych. Zaleca się również zejście z pojazdu, gdy przeszkody te staną się niebezpieczne ze względu na ich kształt, wysokość lub poślizg.
- Nie należy pożyczać hulajnogi osobom, które nie znają zasad jej obsługi. Przed wypożyczeniem hulajnogi elektrycznej innym osobom należy upewnić się, że dany użytkownik zapoznał się z niniejszą instrukcją obsługi, obejrzał film instruktażowy oraz zrozumiał podstawowe zasady działania. Należy przypomnieć tym osobom o konieczności prawidłowego noszenia środków ochrony indywidualnej tak, aby zapewnić ich bezpieczeństwo.
- Proszę skontaktować się ze sprzedawcą w celu uzyskania informacji o odpowiednich organizacjach szkoleniowych.
- Niezależnie od okoliczności należy zawsze dbać o siebie i innych.
- Wszelkie obciążenia przymocowane do kierownicy wpływają na stabilność pojazdu.
- Nie należy dotykać układu hamulcowego, ponieważ ostre krawędzie mogą spowodować urazy ciała. Podczas

1. Instrukcje bezpieczeństwa

użytkowania hamulec może się nagrzewać. Nie dotykać po użyciu.

- Emisyjny poziom ciśnienia akustycznego skorygowany charakterystyką A jest mniejszy niż 70 dB(A).
- W celu zapewnienia lepszych wrażeń z jazdy zaleca się przeprowadzanie regularnej konserwacji produktu.
- Należy usuwać wszelkie ostre krawędzie powstałe w wyniku użytkowania.
- Nie należy stosować akcesoriów i części dodatkowych niezatwierdzonych przez producenta.
- Regularnie sprawdzać dokręcenie różnych elementów śrubowych, w szczególności osi kół, układu składania, układu kierowniczego i wiatu hamulcowego.
- Nie należy modyfikować ani przerabiać pojazdu, w tym rury i tulei kierownicy, wspornika kierownicy, mechanizmu składania i hamulca tylnego.
- Należy upewnić się, że podczas transportu hulajnoga jest wyłączona i w miarę możliwości przechowywana w oryginalnym opakowaniu.
- Aby uniknąć przypadkowych obrażeń, takich jak porażenie prądem elektrycznym lub pożar, spowodowanych niewłaściwym użytkowaniem, przed rozpoczęciem użytkowania należy uważnie przeczytać instrukcję i zachować ją do wykorzystania w przyszłości.
- Produkt ten należy używać zgodnie z niniejszą instrukcją. Użytkownicy ponoszą odpowiedzialność za wszelkie straty lub szkody wynikające z niewłaściwego użytkowania tego produktu.
- Nie ładować baterii, jeśli port ładowania lub kabel do ładowania jest mokry. Przed rozpoczęciem ładowania należy dokładnie przeczytać niniejszą instrukcję.
- Nie należy ładować hulajnogi w temperaturze otoczenia powyżej 40° C lub poniżej 0° C.
- **OSTRZEŻENIE:** Do ładowania baterii należy używać wyłącznie odłączalnego zasilacza dostarczonego wraz z urządzeniem. Nie należy używać ładowarki pochodzącej z innego produktu. Podczas ładowania należy zachować bezpieczną odległość od otaczających materiałów palnych.
- **OSTRZEŻENIE:** Nie należy używać baterii ani ładowarek innych firm. Stosować tylko z zasilaczem S126BP5300230.
- **OSTRZEŻENIE!** Proszę trzymać plastikową osłonę z dala od dzieci, aby uniknąć przypadków uduszenia.
- **OSTRZEŻENIE!** Nigdy nie używać tego produktu w pobliżu źródła wody.
- **OSTRZEŻENIE!** W przypadku uszkodzenia produktu należy zaprzestać jego używania.

Instrukcje dotyczące ochrony środowiska

Hulajnoga zawiera zestaw akumulatorów litowo-jonowych, który można ponownie ładować, a jego niewłaściwe usuwanie może być szkodliwe dla środowiska. Aby zagwarantować prawidłową utylizację hulajnogi proszę wykonać poniższe czynności:

1. Przed wyjęciem baterii najlepiej jest je rozładować i upewnić się, że hulajnoga odłączona jest od zasilania. Następnie odkręcić dolną pokrywę hulajnogi tak, aby ją zdjąć.
2. Odłączyć złącze baterii, a następnie wyjąć baterie. Nie uszkadzać obudowy baterii, aby uniknąć ryzyka obrażeń.
3. Wyjęte baterie należy oddać do profesjonalnego punktu utylizacji.

2. Przegląd produktu

Akcesoria

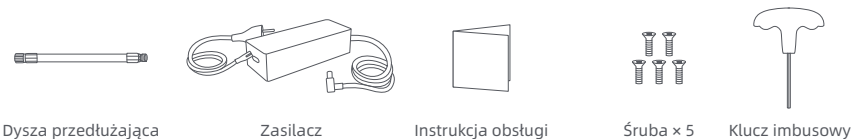

Dysza przedłużająca

Zasilacz

Instrukcja obsługi

Śruba × 5

Klucz imbusowy

Hulajnoga

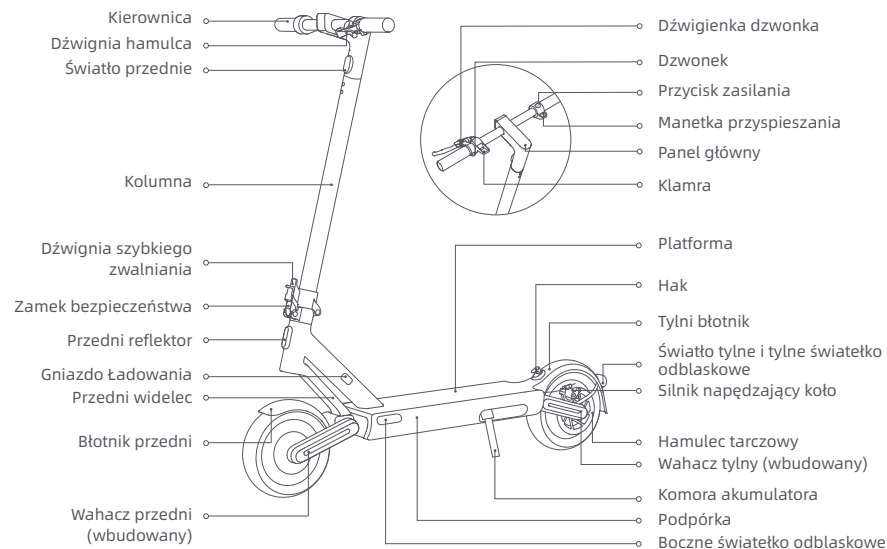



Ilustracje w niniejszej instrukcji mają charakter poglądowy, a ich rzeczywisty wygląd zależy od konkretnego produktu.

2. Przegląd produktu

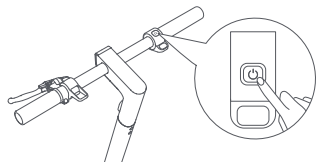
Przycisk zasilania



Nacisnąć przycisk , aby włączyć skuter oraz przytrzymać przycisk  przez 2 do 3 sekund, aby wyłączyć skuter. Gdy hulajnoga jest włączona, nacisnąć raz, aby włączyć/wyłączyć światła przednie i tylne, a następnie nacisnąć dwa razy, aby zmienić tryb jazdy.

Panel główny

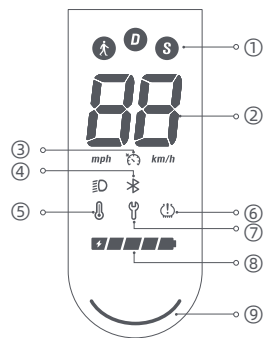

- ① Tryby jazdy:  oznacza tryb spacerowy, a jego maksymalna prędkość wynosi 6 km/h. Po włączeniu tego trybu tylne światło będzie migać na czerwono. D oznacza tryb standardowy. S oznacza tryb sportowy.
- ② Prędkościomierz: Wyświetla aktualną prędkość podczas jazdy. Gdy hulajnoga posiada usterkę, wyświetla on kod błędu. Podczas ładowania hulajnogi wyświetlany jest aktualny poziom naładowania baterii.
- ③ Tempomat: Funkcja tempomatu jest domyślnie wyłączona i można ją włączyć w aplikacji Mi Home/Xiaomi Home.
- ④ Bluetooth: Ikona Bluetooth jest zawsze włączona, wskazując, że hulajnoga została pomyślnie połączona z urządzeniem mobilnym.
- ⑤ Ostrzeżenie o temperaturze: Jeśli temperatura baterii jest zbyt wysoka lub zbyt niska, zaświeci się ikonka termometru. Po przywróceniu temperatury baterii do normalnego zakresu można kontynuować użytkowanie lub ładowanie hulajnogi.
- ⑥ Pompowanie: Gdy świeci się ikonka pompowania, oznacza to, że nadszedł czas na napompowanie opon.
- ⑦ Powiadomienie o błędach: Gdy ikona klucza wyświetlana jest na czerwono, oznacza to, że w hulajnodze wystąpił błąd.
- ⑧ Poziom baterii: Stan naładowania baterii wskazywany jest przez 5 pasków, z których każdy reprezentuje około 20% pełnego naładowania.
- ⑨ Kontrolka stanu

3. Montaż

1. Usunąć uchwyty wewnętrzne.

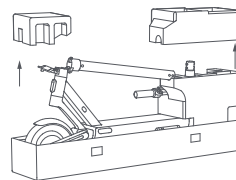

3. Aby wstępnie dokręcić cztery śruby za pomocą załączonego klucza imbusowego, należy postępować zgodnie z kolejnością numerów przedstawioną na ilustracji. Przed dokładnym dokręceniem śrub należy upewnić się, że kierownica jest prawidłowo zamontowana.

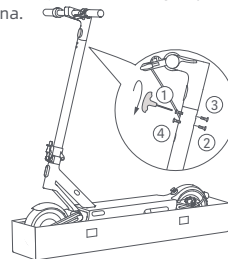

2. Przytrzymać trzon ku górze, aż znajdzie się on całkowicie w pozycji pionowej. Następnie podnieść blokadę bezpieczeństwa i popchnąć dźwignię szybkiego zwalniania do środka, aż do samego końca. Zamontować kierownicę na wsporniku.

Światło główne skierowane do przodu

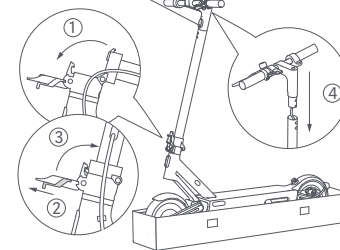

4. Po zmontowaniu hulajnogi należy sprawdzić, czy można ją prawidłowo włączyć i wyłączyć. Nacisnąć przycisk zasilania, aby włączyć hulajnogę, a następnie nacisnąć i przytrzymać przycisk zasilania przez 2-3 sekundy, aby ją wyłączyć.

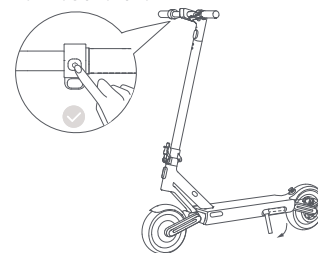

Uwagi: Przed każdym użyciem hulajnogi należy ją najpierw sprawdzić. Upewnić się, że nie ma żadnych luźnych lub uszkodzonych części.

4. Łączenie się z aplikacją Mi Home/Xiaomi Home App



Dla bezpieczeństwa użytkownika, po włączeniu, hulajnoga emituje sygnał dźwiękowy, a jej prędkość przed aktywacją ograniczona jest do 10 km/godz. Gdy hulajnoga używana jest po raz pierwszy, należy aktywować ją za pomocą aplikacji Mi Home/Xiaomi Home. Po aktywowaniu hulajnogi sygnał dźwiękowy ustanie, a ograniczenie prędkości zostanie zniesione.

1. Zeskanować kod QR znajdujący się na etykiecie dołączonej do panelu sterowania, po prawej stronie platformy lub na tylnej okładce instrukcji obsługi tak, aby pobrać aplikację Mi Home/Xiaomi Home.

2. Otworzyć aplikację Mi Home/Xiaomi Home. Kliknąć ikonkę „+” w prawym górnym rogu oraz nacisnąć na przycisk „Skanuj”, aby ponownie zeskanować kod QR. Następnie postępować zgodnie z instrukcjami w aplikacji tak, aby dodać hulajnogę.

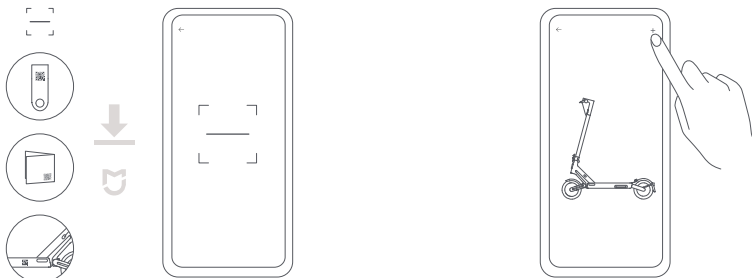

Uwagi:

- Kod QR jest unikalny dla Państwa skutera i prosimy o jego bezpieczne przechowywanie.
- Podczas podłączania hulajnogi do aplikacji Mi Home/Xiaomi Home umieścić telefon jak najbliżej hulajnogi tak, aby zagwarantować, że znajduje się ona w efektywnym zasięgu Bluetooth.
- W przypadku zmiany konta należy najpierw usunąć hulajnogę z konta, z którym jest ona sparowana, a następnie ponownie połączyć hulajnogę za pomocą aplikacji Mi Home/Xiaomi Home.

Reset Bluetooth

Upewnić się, że hulajnoga jest włączona. Zaciśnąć dźwignię hamulca i nacisnąć przycisk zasilania 5 razy tak, aby zresetować urządzenie. Gdy hulajnoga wyda sygnał dźwiękowy, oznacza to, że została ona zresetowana pomyślnie.

Przywracanie ustawień fabrycznych

Upewnić się, że hulajnoga jest włączona. Zaciśnąć dźwignię hamulca, a następnie nacisnąć i przytrzymać przycisk zasilania przez 7 sekund. Po usłyszeniu sygnału dźwiękowego hulajnoga przywrócona zostanie do ustawień fabrycznych. Operacja ta spowoduje całkowite usunięcie danych zapisanych w hulajnodze, dlatego należy używać jej z zachowaniem ostrożności.

Uwagi: Przywrócenie ustawień fabrycznych hulajnogi nie jest możliwe podczas jazdy ani po jej zablokowaniu.

5. Ładowanie

Hulajnoga jest w pełni naładowana, gdy dioda LED na ładowarce zmienia kolor z czerwonego na zielony.

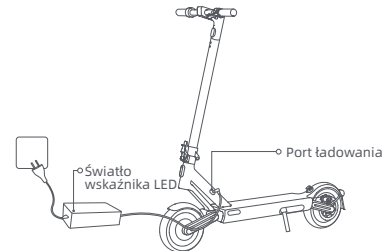

1. Podnieść gumową klapkę.



2. Podłączyć ładowarkę do portu ładowania.

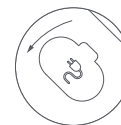

3. Po zakończeniu ładowania założyć z powrotem gumową klapkę.

OSTRZEŻENIE!

- Aby uniknąć potencjalnych uszkodzeń lub pożaru, należy używać wyłącznie oryginalnej ładowarki. Przed rozpoczęciem ładowania należy wyłączyć pojazd lub przełączyć go w określony tryb bezczynności.
- Nie należy ładować urządzenia, gdy port ładowania lub przewód zasilający są mokre. Jeśli bateria jest uszkodzona lub nasiąknięta wodą, nie wolno jej ładować ani dalej używać.

6. Kontrola przed jazdą

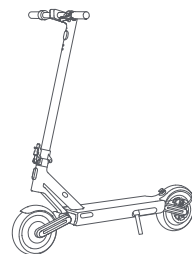

Przed każdą jazdą należy sprawdzić stan techniczny hulajnogi, w tym stan opon, poziom naładowania baterii oraz stan nadwozia, a także upewnić się, że żadna część nie jest poluzowana lub uszkodzona.



OSTRZEŻENIE: Przed rozpoczęciem jazdy należy założyć kask oraz ochraniacze na łokcie i kolana.

7. Rozpoczynanie jazdy

Ważne! Podczas nauki istnieje ryzyko upadku i urazów, dlatego należy zawsze nosić kask i sprzęt ochronny.

1. Stanąć jedną nogą na platformie, a drugą powoli odepchnąć się od ziemi.

Uwagi: Dla bezpieczeństwa użytkownika, pedał gazu może być używany, gdy hulajnoga porusza się z prędkością powyżej 5 km/godz.

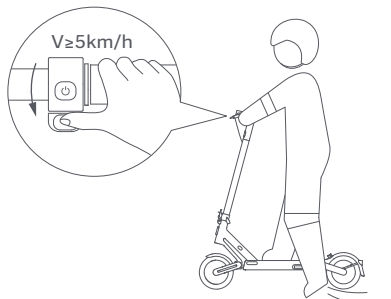

2. Umieścić drugą stopę na platformie tak, aby obie stopy były stabilne i delikatnie nacisnąć pedał gazu.

Uwagi: Podczas jazdy należy mocno trzymać kierownicę obiema rękami tak, aby uniknąć obrażeń lub upadku spowodowanego utratą równowagi.

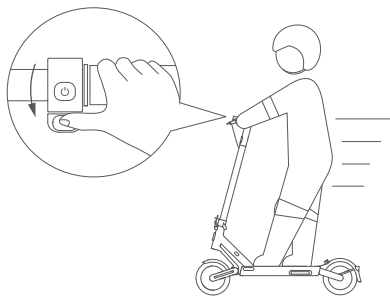

3. Zwolnić pedał gazu tak, aby zmniejszyć prędkość oraz ścisnąć dźwignię hamulca, aby gwałtownie zahamować.

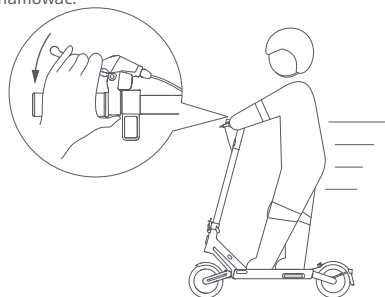

4. Podczas skręcania przechylić ciało w kierunku jazdy i powoli obracać kierownicę.

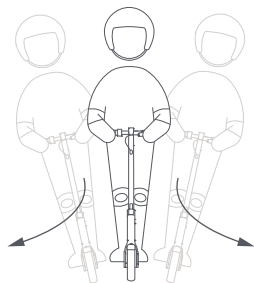

OSTRZEŻENIE: Gwałtowne hamowanie może spowodować utratę przyczepności, upadek i poważne obrażenia, dlatego należy utrzymywać umiarkowaną prędkość i zwracać uwagę na potencjalne zagrożenia.

⚠ Środki ostrożności

Uwagi: Przed użyciem produktu należy dokładnie zapoznać się z poniższymi informacjami dotyczącymi bezpieczeństwa i stosować się do nich.

1. Produkt ten może być używany tylko przez jedną osobę; nie należy przewozić innych osób.



2. Nie należy próbować wjeżdzać po schodach, ani przeskakiwać przez przeszkody.

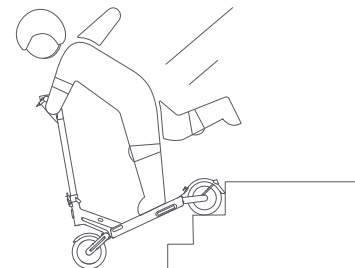

3. Nie należy trzymać stóp na tylnym błotniku.

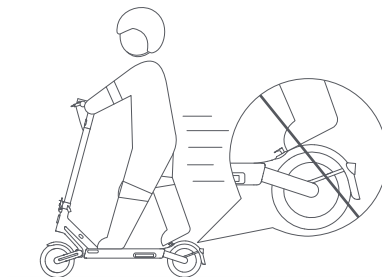

4. Podczas obsługi hulajnogi nie należy korzystać z telefonu komórkowego ani nosić słuchawek.



⚠ Środki ostrożności

5. Nie dotykać hamulca tarczowego.

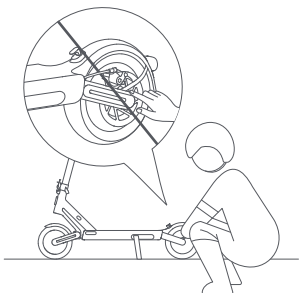

7. Nie należy używać tego produktu w zakresie przekraczającym maksymalne obciążenie (120 kg) określone dla tego produktu.

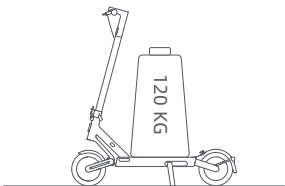

6. Nie wieszac na kierownicy toreb ani innych ciężkich przedmiotów.

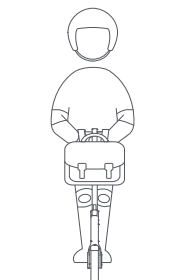

8. Nie należy wciskać pedału gazu, gdy idziesz pieszo i pchasz hulajnogę.

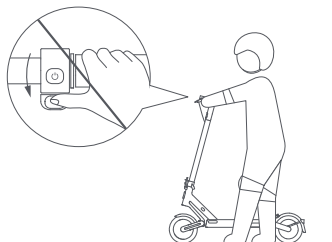

⚠ Środki ostrożności

9. Nie należy gwałtownie zmieniać kierunku jazdy przy dużej prędkości.

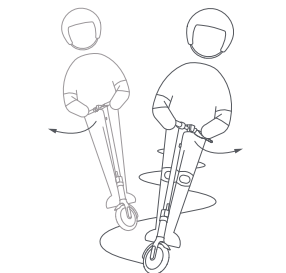

10. Unikać uderzania głową o framugę drzwi, windy i inne nadziemne przeszkody.

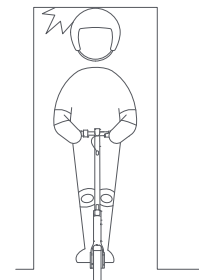

11. Nie należy jeździć w deszczu. Unikać deszczu, gdyż droga hamowania będzie wtedy wydłużona; jeździć ostrożnie.



12. Podczas jazdy nie należy wykonywać żadnych niebezpiecznych czynności, takich jak jazda z jedną nogą lub jedną ręką. Upewnić się, że obie nogi i ręce znajdują się na hulajnodze elektrycznej.



⚠ Środki ostrożności

13. Jeśli lokalne przepisy nie stanowią inaczej, jazda po drogach publicznych, autostradach i drogach ekspresowych jest zabroniona i niezgodna z prawem.

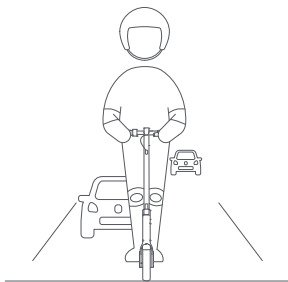

14. W przypadku nierównej drogi lub innych złych warunków drogowych należy odpowiednio wcześniej zwolnić i jechać ostrożnie lub wysiąść z pojazdu. Hulajnoga to specjalny sprzęt do jazdy. Należy starać się jeździć po równych drogach bez wybojów.



8. Składanie/rozkładanie i przenoszenie

Składanie

Przed złożeniem hulajnogi należy ją wyłączyć. Ponieważ produkt może być składany, ze względu na ochronę i bezpieczeństwo użytkownika nie należy wchodzić na mechanizm składania ani przekręcać go podczas jazdy.

1. Przytrzymać trzon, podnieść blokadę bezpieczeństwa i otworzyć dźwignię szybkiego zwalniania. Podnieść blokadę bezpieczeństwa i ponownie nacisnąć dźwignię szybkiego zwalniania, a następnie złożyć trzon.
2. Wyrównać klamrę z hakiem i połączyć je ze sobą.

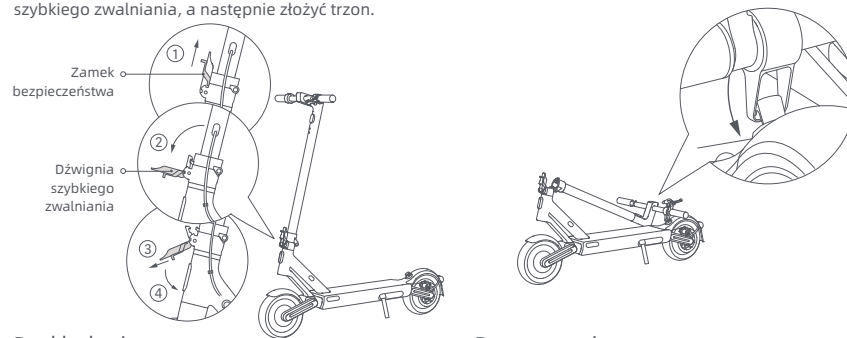

Rozkładanie

Pociągnąć klamrę do góry tak, aby zwolnić ją z haka. Przytrzymać trzon, a następnie podnieść blokadę bezpieczeństwa i popchnąć dźwignię szybkiego zwalniania do środka, aż do samego końca.



Przenoszenie

Podczas przenoszenia trzymać trzon jedną lub obiema rękami.

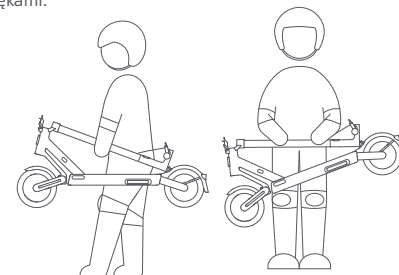

Porady Bezpieczeństwa: Podczas podnoszenia trzonu hulajnogi NIGDY nie wkładać rąk między przeguby, ponieważ może to spowodować poważne obrażenia.

9. Pielęgnacja i konserwacja

Czyszczenie

Podczas czyszczenia należy upewnić się, że hulajnoga jest wyłączona, kabel do ładowania jest odłączony, a gumowa klapka zamknięta.

Przetrzeć główną obudowę miękką, wilgotną szmatką, a trudne do usunięcia zabrudzenia można wyszorować szoteczką do zębów. Następnie wytrzeć całość suchą szmatką.

OSTRZEŻENIE!

- Nie należy myć hulajnogi strumieniem wody pod wysokim ciśnieniem.
- Nie należy czyścić hulajnogi żrącym środkiem czyszczącym, gdyż mógłby on uszkodzić zewnętrzną i wewnętrzną strukturę hulajnogi.

Bateria

Aby przedłużyć żywotność baterii, należy zawsze ładować ją przed wyczerpaniem.

Podczas jazdy, składowania lub ładowania nie należy przekraczać określonego limitu temperatury (patrz specyfikacje). Nieprzestrzeganie instrukcji dotyczących użytkowania, składowania lub ładowania może spowodować uszkodzenie baterii, brak możliwości jej ładowania oraz utratę gwarancji.

Czas czuwania w pełni naładowanej hulajnogi wynosi w przybliżeniu 120-180 dni. Jeśli nie jest ona używana przez dłuższy czas, należy ją ładować co 30 dni. Należy zwrócić uwagę na czas czuwania tak, aby zapobiec nieodwracalnemu uszkodzeniu baterii spowodowanemu brakiem ładowania.

OSTRZEŻENIE!

- Nie należy używać zestawów baterii innych modeli lub marek, ponieważ może to stanowić zagrożenie dla bezpieczeństwa.
- Aby uniknąć potencjalnych uszkodzeń lub pożaru, należy używać wyłącznie oryginalnej ładowarki.
- Jeśli bateria jest uszkodzona lub nasiąknięta wodą, nie należy jej ładować ani dalej używać.
- Nie demontować baterii. Wyjmowanie baterii jest skomplikowane, a niewłaściwa operacja może wpłynąć na działanie hulajnogi.

Przechowywanie

Jeśli hulajnoga nie będzie używana przez dłuższy czas, należy ją w pełni naładować, a następnie wyłączyć i przechowywać w chłodnym, suchym miejscu. Należy upewnić się, że podczas transportu hulajnoga jest wyłączona i w miarę możliwości przechowywana w oryginalnym opakowaniu.

OSTRZEŻENIE!

- Nie należy pozostawiać hulajnogi na dłuższy czas w miejscach silnie nasłonecznionych lub o dużej wilgotności.
- Ten produkt zawiera wbudowaną baterię litową i może być transportowany tylko wtedy, gdy jest to dozwolone przez lokalne prawo i przepisy.

9. Pielęgnacja i konserwacja

Pompowanie opon

Ciśnienie w oponach należy sprawdzać co dwa miesiące, a jeśli jest zbyt niskie, należy je dopompować. Zalecane ciśnienie w oponach wynosi 45 psi.

Jeśli w przednich i tylnych oponach brakuje powietrza, do napompowania opon można użyć nasadki z przedłużeniem dostarczonej wraz z hulajnogą. Najpierw podłączyć nasadkę z przedłużeniem do pompki powietrza, następnie odkręcić kapturek zaworu opony przedniej (tylnej), połączyć ze sobą nasadkę i zawór, a następnie napompować oponę.

OSTRZEŻENIE! Zdejmowanie opon jest bardzo skomplikowane. Nie należy samodzielnie zdejmować opon. Nieprawidłowa obsługa może wpłynąć na działanie hulajnogi. Proszę skontaktować się z profesjonalną obsługą klienta.

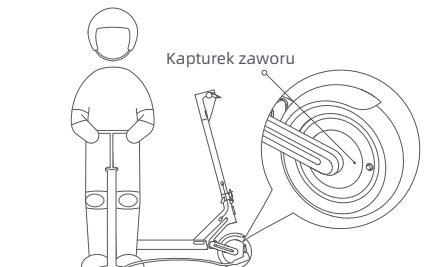

Regulacja hamulca tarczowego

Narzędzia: Klucz sześciokątny 4 mm (musi zostać zapewniony przez samego użytkownika).

Przed przystąpieniem do regulacji należy upewnić się, że hulajnoga jest wyłączona i nie łączy się. Podczas regulacji pociągnij koniec linki hamulcowej, aby ją naprężyć.

Uwaga: Jeśli hamulec jest zbyt dociśnięty, za pomocą narzędzia poluzuj śrubę, przekręcając ją w lewo, pociągnij wahacz hamulca tarczowego na zewnątrz, a następnie dokręć śrubę. Jeśli hamulec jest za luźny, za pomocą narzędzia poluzuj śrubę, przekręcając ją w lewo, popchnij wahacz hamulca tarczowego do przodu, a następnie dokręć śrubę.

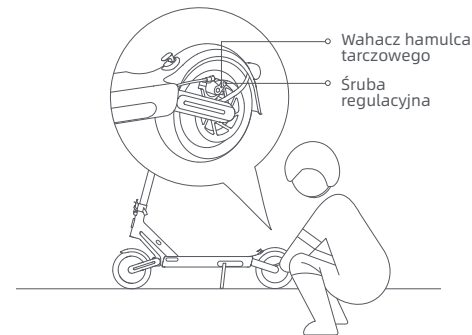

OSTRZEŻENIE! Jak każdy element mechaniczny, pojazd ten narażony jest na duże naprężenia i zużycie. Poszczególne materiały i elementy mogą różnie reagować na zużycie lub zmęczenie materiału. Jeśli przekroczony zostanie oczekiwany okres eksploatacji danego elementu, może on ulec nagłemu uszkodzeniu, co grozi obrażeniami ciała użytkownika. Pęknięcia, zarysowania i odbarwienia w miejscach narażonych na duże naprężenia wskazują na przekroczenie okresu eksploatacji elementu i takim wypadku należy skontaktować się z autoryzowanym lub wyspecjalizowanym warsztatem naprawczym.

10. Dane techniczne

Produkt	Nazwa	NAVEE Electric Scooter S65	
	Model	NKP2223-A25	
Wymiary	Pojazd: Dł. × szer. × wys. (mm) ^[1]	1222 × 551 × 1266	
	Po złożeniu: Dł. × szer. × wys. (mm)	1222 × 549 × 539	
Masa netto	Masa netto pojazdu (kg)	24.3	
Użytkownik	Zakres obciążenia (kg)	25-120	
	Wiek (w latach)	16-50	
	Wzrost użytkownika (cm)	120-200	
Zmontowana hulajnoga elektryczna	Prędkość maks. (km/h)	25	
	Typowy zasięg (km) ^[2]	Approx. 65	
	Maks. kąt podjazdu (%)	Approx. 25	
	Zalecane nawierzchnie	Cement or asphalt road, with benches of less than 1 cm or crevices narrower than 3 cm	
	Temperatura użytkowania (° C)	-10 to 40	
	Temperatura przechowywania (° C)	-20 to 45	
	Stopień ochrony IP	IPX5	
	Czas ładowania (godz.)	Approx. 6.5	
	Akumulator	Model	P2301-BD5A
		Napięcie znamionowe (VDC)	46.8
Max. Charge Voltage (VDC)		54.6	
Rated Energy (Wh)		596.7	
Intelligent Battery Management System		Over-heating, short circuit, over-current, over-discharge, and over-charge protection	
Normal Charging Temperature Range (° C)		0 to 40	
Rated Capacity (Ah)		12.75	
Silnik napędzający koła	Rated Power (kW; W)	0.5; 500	
Ładowarka do akumulatora	Output Power (kW; W)	0.1219; 121.9	
	Input Voltage (VAC)	220-240	
	Max. Output Voltage (VDC)	54.6	
	Rated Output (VDC; A)	53.0; 2.3	
	Model ^[3]	S126BP5300230	
Opona	Front & Back Tires	Tubeless self-sealing tires, ϕ 250 × 64 straight valve, with the materials of natural carbon black and synthetic rubber	
Bluetooth	Frequency Band (s)	2.4000-2.4835 GHz	
	Max. RF Power (dBm)	8	

[1] Vehicle height: From the ground to the top of the scooter

[2] General range: Measured when there is no wind and at 25° C, the scooter's fully charged to ride at a constant speed of 15 km/h on a flat surface with a load of 75 kg.

[3] To recharge the battery, only use the battery charger provided in the package. Please see battery charger parameters in Specifications.

11. Znak towarowy i oświadczenie prawne

 jest znakiem towarowym firmy Brightway Ltd. Wszystkie prawa zastrzeżone.

12. Ostrzeżenie bezpieczeństwa



UWAGA

Niebezpieczeństwo! Przed użyciem przeczytaj instrukcję obsługi.



UWAGA

Ostre krawędzie. Nie dotykaj ostrych krawędzi ani narożników.



UWAGA

Nie demontuj pokrywy baterii, wewnątrz znajduje się niebezpieczne źródło energii.



UWAGA

Gorąca powierzchnia! Nie dotykaj powierzchni w pobliżu tego oznaczenia.

13. Certyfikaty

Dyrektywa w sprawie ograniczenia stosowania substancji niebezpiecznych (RoHS)

Produkt Brightway Innovation Intelligent Technology (Suzhou) Co., Ltd. wraz z częściami (Kable, przewody itp.) spełnia wymagania normy 2011/65/UE, aneks II, w sprawie ograniczenia wykorzystania niektórych substancji niebezpiecznych w urządzeniach elektrycznych i elektronicznych oraz poprawki w postaci dyrektywy (UE) 2015/863.

Deklaracja zgodności UE



Niniejsze urządzenie spełnia wymogi UE dotyczące ograniczenia ekspozycji ogółu społeczeństwa na pola elektromagnetyczne w celu ochrony zdrowia.

Niniejszym firma Brightway Innovation Intelligent Technology (Suzhou) Co., Ltd. oświadcza, że urządzenie radiowe typu NKP2223-A25 jest zgodne z dyrektywą 2014/53/UE i 2006/42/KE. Pełny tekst deklaracji zgodności UE jest dostępny na następującej stronie internetowej: www.naveetech.com

13. Certyfikaty

Deklaracja zgodności UE Informacje na temat recyklingu akumulatorów w Unii Europejskiej



Akumulatory i opakowania akumulatorów są oznakowane zgodnie z dyrektywą europejską 2006/66/WE oraz poprawką 2013/56/UE, dotyczącymi baterii i akumulatorów oraz zużytych baterii i akumulatorów. Dyrektywa ta określa ramy prawne dotyczące zwrotu i recyklingu zużytych baterii i akumulatorów, obowiązujące w całej Unii Europejskiej. Etykieta ta jest umieszczana na różnych bateriach/akumulatorach w celu wskazania, że zgodnie z niniejszą dyrektywą po zakończeniu eksploatacji nie powinny być wyrzucane, tylko przekazywane do odpowiedniego punktu.

Zgodnie z dyrektywą europejską 2006/66/WE oraz poprawką 2013/56/UE baterie i akumulatory są oznakowane etykietami w celu wskazania, że powinny być zbierane oddzielnie i poddawane recyklingowi po zakończeniu eksploatacji. Etykieta na baterii/akumulatorze może również zawierać symbol chemiczny użytego metalu (Pb — ołów, Hg — rtęć i Cd — kadm). Użytkownicy baterii i akumulatorów nie mogą ich wyrzucać razem z niesortowanymi odpadami komunalnymi. Są zobowiązani do korzystania ze specjalnych punktów zbiórki baterii i akumulatorów, przeznaczonych dla klientów (dotyczy to zwrotu, recyklingu i utylizacji). Takie postępowanie pozwala zminimalizować negatywny wpływ baterii i akumulatorów na środowisko oraz zdrowie ludzi w związku z potencjalną obecnością substancji niebezpiecznych.

Przed przekazaniem sprzętu elektrycznego i elektronicznego (EEE) do zbiórki lub punktu zbierania odpadów końcowy użytkownik sprzętu zawierającego baterie i/lub akumulatory musi usunąć te baterie i akumulatory i oddać je do odpowiedniego punktu zbiórki.

Dyrektywa w sprawie zużytego sprzętu elektrycznego i elektronicznego (WEEE)



Wszystkie produkty oznaczone tym symbolem są uznane za odpady sprzętu elektrycznego i elektronicznego (WEEE zgodnie z Dyrektywą 2012/19/UE) i nie mogą być wyrzucane po zakończeniu okresu użytkowania wraz z innymi odpadami. W celu ochrony zdrowia ludzi oraz środowiska naturalnego należy przekazać zużyty sprzęt do wyznaczonego punktu utylizacji wyznaczonego przez instytucję rządowe lub lokalne. Prawidłowe usunięcie zużytego produktu pomaga w zapobieganiu potencjalnym negatywnym skutkom oddziaływania na środowisko naturalne i zdrowie ludzi. Więcej informacji można uzyskać w urzędzie lokalnym lub od instalatora.

14. Gwarancja i obsługa serwisowa

Jeżeli produkt znajduje się w okresie gwarancyjnym liczonym od daty zakupu, naprawimy, wymienimy lub zwrócimy go bezpłatnie, w zależności od sytuacji, jeżeli producent lub sprzedawca potwierdzi, że jest on wadliwy bądź uszkodzony na skutek wad jakościowych powstałych przy normalnym użytkowaniu. O ile stosowne przepisy nie stanowią inaczej, produkt lub element użyty do wymiany może nie być nowy, ale mimo to dobrze spełnia swoje funkcje i jest co najmniej równoważny pod względem działania oryginalnemu produktowi lub elementowi. Okres gwarancji liczony jest od daty pierwszego zakupu produktu, z uwzględnieniem daty wystawienia faktury. W przypadku braku ważnej faktury, okres gwarancji liczony jest od daty dostawy z doliczeniem trzydziestu (30) dni. Jeśli data wystawienia faktury jest późniejsza niż data faktycznej dostawy produktu, okres gwarancji będzie liczony od daty faktycznej dostawy. Naprawione lub wymienione produkty zachowują gwarancję do końca okresu gwarancyjnego, jednak nie krócej niż przez trzydzieści (30) dni. Aby złożyć wniosek gwarancyjny, należy skontaktować się z producentem bądź dystrybutorem produktu i postępować zgodnie z instrukcjami. Przy składaniu wniosku o gwarancję należy przedstawić dokładną, kompletną i czytelną ważną fakturę sprzedaży.

Powyzsza gwarancja nie ma zastosowania w przypadku awarii, nieprawidłowego działania lub uszkodzenia spowodowanego przez: (a) użycie niezgodne z przeznaczeniem, nadużycie lub nieprawidłowy transport, konserwację lub przechowywanie, takie jak, ale nie ograniczone do użycia, przechowywania lub konserwacji w niewłaściwej temperaturze, wilgotności bądź innych niewłaściwych warunkach środowiskowych; (b) działanie siły wyższej lub wypadki, przerywy w działaniu sieci lub zasilania oraz inne przyczyny pozostające poza uzasadnioną kontrolą z naszej strony; (c) naprawa lub usunięcie bez autoryzacji udzielonej przez producenta; (d) sposób, w jaki uszkodzenie zostało spowodowane przez jakiegokolwiek produktu lub usługi stron trzecich, powinien być określony (cele inne niż te, do których produkt został zaprojektowany lub przeznaczony); (f) używanie produktu niezgodnie z instrukcją obsługi produktu; (g) użytkowania produktu do celów komercyjnych; lub (h) łączny przebieg zarejestrowany przez nadwozie hulajnogi przekroczył 2000 km. Normalne zużycie lub starzenie się produktu, zadrapania, otarcia i problemy spowodowane użyciem substancji powlekających, rozpuszczalników lub innych substancji chemicznych podczas ogólnego użytkowania produktu nie wchodzi w zakres gwarancji. Jeżeli oryginalna etykieta identyfikacyjna produktu zostanie zmieniona lub uszkodzona, niniejsza gwarancja traci ważność. Integralność i kompletność produktów oraz dotychczasowy do nich materiałów nie jest objęta zakresem gwarancji. Użytkownik powinien sprawdzić produkty na miejscu, w momencie ich otrzymania i niezwłocznie zgłosić zastrzeżenia dotyczące wszelkich stwierdzonych niezgodności.

Powyzsze oświadczenie gwarancyjne dotyczy naszych produktów. Niniejsza gwarancja przyznaje określone uprawnienia oraz inne prawa, które mogą przysługiwać użytkownikowi zgodnie z przepisami obowiązującego prawodawstwa. Żaden z zapisów niniejszego dokumentu nie wptywa na prawa użytkownika w sposób, który nie może być wadliwym lub ograniczony zgodnie z przepisami prawa.

Informacje dotyczące gwarancji produktu:

Typ	Treść gwarancji	Okres gwarancji
Sterownik	Zespół sterownika i tablica rozdzielcza magazynu centralnego	12 miesięcy
Bateria litowa	Pakiet baterii litowych oraz płyta ochronna	12 miesięcy
Korpus główny	Zespół ramy, silnik umieszczony w piaście, przedni korpus, tylna piasta, zespół hamulca, układ składania, belka pionowa, widelec przedni, widelec tylny, belka pionowa części obrotowe, szyna sterująca, przewód hamulcowy	12 miesięcy
Obudowa	Ładowarka, dźwignia hamulca, manetka przyspieszenia	6 miesięcy

Jeśli przepisy prawne obowiązujące na danym terytorium przewidują dłuższy okres gwarancji, wyżej wymienione warunki gwarancji będą miały zastosowanie zgodnie z przedłużonym okresem gwarancji.

14. Gwarancja i obsługa serwisowa

Przypomnienie: Gwarancją nie są objęte następujące materiały eksploatacyjne dostarczane wraz z hulajnogą przy zakupie: opony wewnętrzne i zewnętrzne, zespół przedniej lampy, osłona przyrządów, osłona uchwytu, błotnik, lampa tylna, osłona dekoracyjna, podpórka na stopy, gniazdo portu ładowania, gumowa zatyczka i zestaw hulajnogi. Podczas naprawy lub wymiany części nie należy używać żadnych części zamiennych innych niż oryginalne części dostarczone przez producenta. W celu wymiany części należy skontaktować się z producentem.

Ten produkt jest taki sam jak wszystkie części mechaniczne. Hulajnoga wytrzymuje znaczne obciążenia oraz zużycie. Różne materiały i elementy (elementy mechaniczne hulajnogi, oś) mogą różnie reagować na zużycie lub zmęczenie. Jeśli elementy osiągną przewidywany okres eksploatacji, mogą nagle ulec uszkodzeniu, stwarzając ryzyko obrażeń. W przypadku stwierdzenia jakichkolwiek usterek, należy w porę naprawić lub wymienić części. Jeśli w obszarze poddawanych dużemu obciążeniu występują pęknięcia, zarysowania i odbarwienia, oznacza to, że okres eksploatacji części został przekroczony. Należy skontaktować się z producentem lub sprzedawcą w celu jak najszybszej wymiany części.

Karta gwarancyjna

Przy zakupie produktu zalecamy wyraźne uzupełnienie poniższych informacji i opatrzenie ich pieczęcią potwierdzającą sprzedaż w celu ochrony uzasadnionych praw i interesów użytkownika:

Informacje o użytkowniku	Imię i nazwisko		E-mail	
	Adres do korespondencji			
	Numer kontaktowy		Kod pocztowy	
Informacje o produkcie	Nazwa produktu		Data sprzedaży	
	Model produktu		Numer faktury	
Informacje o sprzedawcy	Nazwa		Numer kontaktowy	
	Adres		Kod pocztowy	
Uwagi:				
(1) Niniejszy formularz należy potwierdzić pieczęcią sprzedawcy.				
(2) W przypadku produktów podlegających stosownym przepisom dotyczącym "trzech gwarancji", niniejsza karta gwarancyjna jest równoważna "certyfikatomu trzech gwarancji".				
(3) Karta obsługi serwisowej podlega dokumentowi wystawionemu przez autoryzowaną placówkę serwisową. Po zgłoszeniu się do serwisu należy ją przechowywać w bezpiecznym miejscu.				

1. Veiligheidsinstructies

BELANGRIJK! Lees zorgvuldig door alvorens het product te gebruiken en bewaar het voor toekomstig gebruik.

Voor een gedetailleerde e-gebruikershandleiding, ga naar www.naveetech.com

- Dit apparaat is niet bedoeld voor gebruik door personen (inclusief kinderen) met verminderde lichamelijke, zintuiglijke of geestelijke vermogens, of gebrek aan ervaring en kennis, tenzij zij onder toezicht staan of instructies hebben gekregen betreffende het gebruik van het apparaat van een persoon die verantwoordelijk is voor hun veiligheid. Kinderen moeten onder toezicht staan om ervoor te zorgen dat ze niet met het apparaat spelen.
- Dit apparaat is bedoeld voor rijders ouder dan 16 jaar en personen met lichamelijke en geestelijke vermogens en personen met verminderde lichamelijke, zintuiglijke of geestelijke vermogens of gebrek aan ervaring en kennis, indien zij onder toezicht staan of instructies hebben gekregen betreffende het gebruik van het apparaat op een veilige manier en de daaraan verbonden gevaren begrijpen. Kinderen mogen niet met het apparaat spelen. Reiniging en gebruikersonderhoud mogen niet zonder toezicht door kinderen worden uitgevoerd.
- Het apparaat mag alleen worden gebruikt met de bij het apparaat geleverde oplaadsysteem.
- Draag een helm, elleboogbeschermers en kniebeschermers bij een val om letsel te voorkomen. Ondeskundig rijden kan leiden tot valpartijen of ernstige ongevallen.
- De step mag slechts door één persoon worden gebruikt. Schoenen dienen te worden gedragen tijdens het rijden. Gebruik de step niet voor andere doeleinden. Deze step is niet bedoeld voor acrobatisch gebruik.
- Het product wordt aanbevolen voor rijders ouder dan 16 jaar en jonger dan 50 jaar. Personen die niet geschikt zijn voor het berijden van dit product zijn onder meer: (1) personen onder invloed van alcohol of medicijnen, (2) personen die niet in staat zijn zware lichamelijke activiteiten te verrichten als gevolg van gezondheids- of lichamelijke aandoeningen, (3) personen die niet in staat zijn hun evenwicht te bewaren of die hun evenwicht niet kunnen bewaren als gevolg van een verminderde motoriek, (4) personen van wie de omvang de gewichtslimiet overschrijdt, (5) vrouwen die zwanger zijn, (6) personen die lijden aan visuele en/of gehoorstoornissen.
- Houd u aan de plaatselijke wet- en regelgeving wanneer u op dit product rijdt. Rijd niet op plaatsen waar dit volgens de plaatselijke wetgeving verboden is.
- Wanneer u in landen en regio's rijdt waar geen relevante nationale normen en regelgeving voor elektrische steps bestaan, zorg er dan voor dat u zich strikt houdt aan de veiligheidsvoorschriften voor bestuurders zoals aangegeven in deze gebruiksaanwijzing. Brightway innovation intelligent Technology (Suzhou) Co, Ltd. zal geen directe verantwoordelijkheid en hoofdelijke aansprakelijkheid dragen voor alle eigendommen, persoonlijke verliezen, ongevallen, juridische geschillen, en alle andere nadelige gebeurtenissen die belangenconflicten veroorzaken, die worden veroorzaakt door het gebruik van gedrag in strijd met de gebruiksaanwijzing.
- Rijd niet op verkeersstroken of in woonwijken waar zowel voertuigen als voetgangers zijn toegelaten. In het geval van het passeren van een plaats aangewezen voor voetgangers die recht hebben op voorrang zoals een oversteekplaats, stap dan af om de step bij de hand te nemen.
- Kies geen plaatsen waar kinderen, voetgangers, huisdieren, voertuigen, fietsen of andere belemmeringen en potentiële gevaren kunnen opduiken voor uw eerste rit.
- Voer voor elke rit een basisinspectie van de elektrische step uit. Als er abnormale omstandigheden zijn, zoals losse onderdelen, lage accuwaarschuwingen, lekke banden of overmatige slijtage van banden, vreemde

1. Veiligheidsinstructies

geluiden, storingen en andere abnormale omstandigheden, stop dan onmiddellijk met het rijden en bel voor professionele hulp.

- Om veilig te kunnen rijden, moet u duidelijk kunnen zien wat er voor u gebeurt en moet u goed zichtbaar zijn voor anderen.
- Rijd niet bij slecht weer, slecht zicht of na zware lichamelijke inspanning.
- Parkeer de step met standaard altijd op een vlakke en stabiele ondergrond.
- Deze elektrische step is een product om in de vrije tijd te gebruiken. Als u zich echter in een openbaar gebied begeeft, wordt het beschouwd als een vervoermiddel en is het onderhevig aan mogelijke veiligheidsrisico's voor alle vervoermiddelen. Rijden in strikte overeenstemming met de instructies in deze gebruikershandleiding zal u en anderen in de grootst mogelijke mate beschermen.
- De gebruiker dient de grenzen van het gebruik te controleren in overeenstemming met de plaatselijke voorschriften. Rijd met de step op de wegen of gebieden die zijn toegestaan door de plaatselijke regelgeving en wetten en parkeer de step op de toegestane plaatsen. De maximumsnelheid van de step is beperkt tot 25 km/u. Als de plaatselijke regelgeving en wetten andere bepalingen hebben over de maximumsnelheid, hebben de plaatselijke regelgeving en wetten voorrang. Respecteer en volg de verkeersveiligheid en deregels van het voertuig.
- Respecteer de voorrang van voetgangers. Probeer ze niet te laten schrikken tijdens het rijden, vooral kinderen niet. Wanneer u van achter voetgangers komt aanrijden, laat dan uw bel rinkelen om hen op de hoogte te brengen en rem uw step af om hen van links te passeren. Houd rechts aan met een lage snelheid wanneer u hen passeert (van toepassing op landen waar voertuigen aan de rechterkant rijden). Als u over voetgangers passeert, houd dan de laagste snelheid aan of stap van het voertuig af.
- Anticipeer in elk geval op uw rijrichting en uw snelheid met respect voor de wegcodes, de code van het trottoir en de meest kwetsbare personen. Laat u horen bij het naderen van een voetganger of fietser wanneer u niet gezien of gehoord wordt. Steek al lopend de beschermde doorgangen over. Steek al lopend de beschermde doorgangen over. Vermijd gebieden met druk verkeer of overvolle gebieden.
- Rijden met hoge snelheid of een snelheid die niet geschikt of adequaat is voor de situatie (slechte weersomstandigheden, slechte ondergrond of dergelijke) kan leiden tot een mogelijk verlies van stabiliteit of verlies van controle. Om elk risico te verminderen, dient u alle aanwijzingen in deze handleiding op te volgen. Wees voorzichtig bij het monteren en demonteren van het product, het kan omvallen en letsel veroorzaken.
- Het verkeer in de stad kent veel obstakels, die omzeild dienen te worden, zoals stoepranden of trappen. Het is raadzaam om springschansen te vermijden. Het is belangrijk te anticiperen en uw rijrichting en snelheid aan te passen aan die van een voetganger alvorens deze obstakels te omzeilen. Het is raadzaam om af te stappen wanneer deze obstakels gevaarlijk worden door hun vormgeving, hoogte of gladheid.
- Leen uw step niet uit aan iemand die de werking niet kent. Voordat u de elektrische step uitleent aan anderen, dient u er zeker van te zijn dat de berijder deze gebruiksaanwijzing heeft gelezen en de instructievideo heeft bekeken, en de basisbediening heeft begrepen. Herinner de rijders eraan om op de juiste manier veiligheidsbescherming te dragen om zo de veiligheid van de rijders te waarborgen.
- Neem contact op met uw verkoper voor geschikte trainingsinstituten.
- Wees in alle gevallen voorzichtig met uzelf en anderen.
- Elke last die aan het stuur wordt bevestigd, beïnvloedt de stabiliteit van het voertuig.

1. Veiligheidsinstructies

- Raak het remsysteem niet aan, dit kan verwondingen veroorzaken door scherpe randen. De rem kan heet worden tijdens het gebruik. Raak het niet aan na gebruik.
- Het A-gewogen geluidsdrukkniveau is minder dan 70 dB(A).
- Voor een betere rijervaring wordt aangeraden om het product regelmatig te onderhouden.
- Verwijder eventuele scherpe randen die door het gebruik zijn ontstaan.
- Accessoires en andere extra items die niet door de fabrikant zijn goedgekeurd, mogen niet worden gebruikt.
- Controleer regelmatig het vastzitten van de verschillende geschroefde verbindingstukken, met name de wielassen, het opvoosysteem, het stuursysteem en de aandrijfas van de rem.
- Breng geen wijzigingen of veranderingen aan het voertuig aan, met inbegrip van de stuurpen en omhulsel, het opvoowmechanisme en de achterrem.
- Zorg ervoor dat de step uitgeschakeld is tijdens vervoer en bewaar hem indien mogelijk in de originele verpakking.
- Om onopzettelijk letsel zoals elektrische schokken en brand als gevolg van onjuist gebruik te voorkomen, dient u voor gebruik de instructies zorgvuldig door te lezen en deze goed te bewaren voor toekomstige naslag.
- Gebruik dit product in overeenstemming met de aanwijzingen in de gebruikershandleiding. Gebruikers zijn verantwoordelijk voor verlies of schade als gevolg van onjuist gebruik van dit product.
- Niet opladen als de oplaadpoort of oplaadkabel nat is. Lees deze gebruikershandleiding zorgvuldig door voordat u gaat opladen.
- Laad de step niet op bij een omgevingstemperatuur boven 40° C of onder 0° C.
- **WAARSCHUWING:** Gebruik voor het opladen van de accu alleen de afneembare stroomvoorzieningseenheid die bij dit apparaat is geleverd. Gebruik geen accu-oplader van een ander product. Houd tijdens het opladen een veilige afstand tot de eventuele omringende brandbare stoffen aan.
- **WAARSCHUWING:** Gebruik geen accu of accu-oplader van derden. Alleen gebruiken met de S126BP5300230-stroomvoorzieningseenheid.
- **WAARSCHUWING!** Houd plastic beschermfolie uit de buurt van kinderen om verstikking te voorkomen.
- **WAARSCHUWING!** Gebruik dit product nooit in de buurt van een waterbron.
- **WAARSCHUWING!** Staak het gebruik van dit product als het is beschadigd.

Instructies betreffende het milieu

De step bevat een oplaadbare lithium-ion accu, en het verkeerd weggooien van deze accu's zal schade aan het milieu veroorzaken. Volg de onderstaande stappen om de accu's te verwijderen voordat u de step weggooit en gooi de accu's op de juiste manier weg:

1. Voordat u de accu's verwijdert, is het beter om ze helemaal op te gebruiken en ervoor te zorgen dat de step is losgekoppeld van de stroomvoorziening. Schroef vervolgens de onderkant van de step los om het te verwijderen.
2. Koppel de accu-aansluiting los, en verwijder vervolgens de accu's. Beschadig de accuhouder niet om risico op verwondingen te voorkomen.
3. Gooi de verwijderde accu's weg bij een professioneel recyclingbedrijf.

2. Productoverzicht

Accessoires



Verlengde ventieladapter

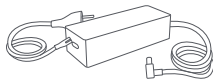

Acculader



Gebruikershandleiding



Schroef x 5



Inbussleutel

Step

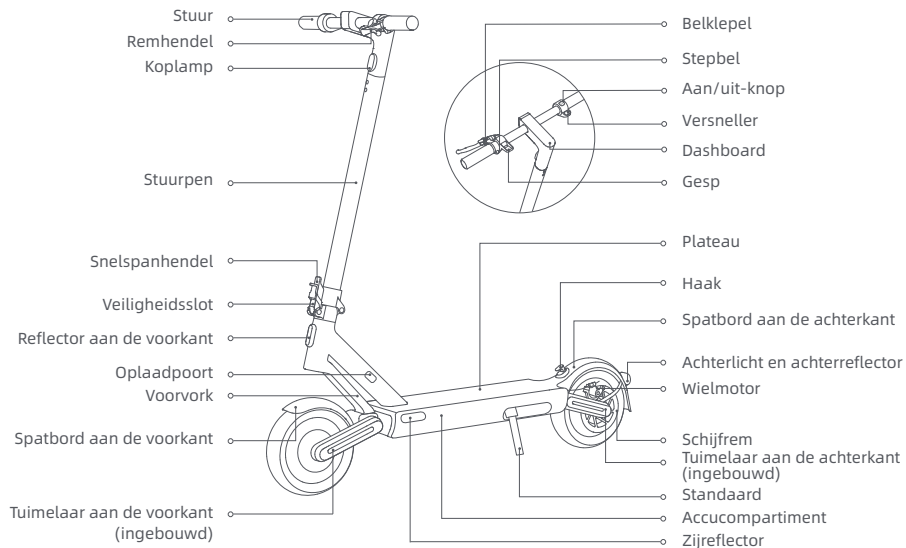

De afbeeldingen in deze gebruikshandleiding dienen slechts als naslagwerk. De daadwerkelijke vormgeving zal afhankelijk zijn van het daadwerkelijke product.

2. Productoverzicht

Aan/uit-knop

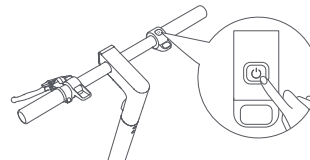

Druk op de knop om de step aan te zetten, en houd de knop 2 tot 3 seconden ingedrukt om de step uit te zetten. Als de step aanstaat, drukt u eenmaal om de koplamp en het achterlicht aan/uit te zetten, en drukt u tweemaal om van rijmodus te veranderen.

Dashboard

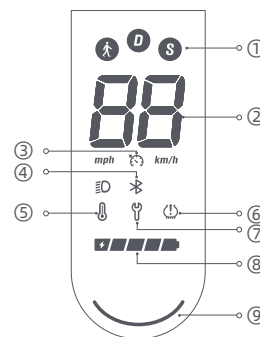

- 1 Rijmodi: is voor wandelmodus, en de maximum snelheid is 6 km/u, het achterlicht zal rood knipperen als deze modus is ingeschakeld. D is voor de standaardmodus. S is voor de sportmodus.
- 2 Snelheidsmeter: De snelheidsmeter geeft de huidige snelheid weer als de step functioneert. Als de step een probleem heeft, geeft het een foutcode weer. Als de step aan het opladen is, geeft het het huidige accuniveau weer.
- 3 Cruise Control: De cruise control-functie is standaard uitgeschakeld en kan worden ingeschakeld in de Mi Home/Xiaomi Home-app.
- 4 Bluetooth: Het Bluetooth-pictogram staat altijd aan, hetgeen aangeeft dat de step met succes is aangesloten aan het mobiele apparaat.
- 5 Temperatuurwaarschuwing: Als de accutemperatuur te hoog of te laag is, zal het thermometerpictogram aan staan. Gebruik of laad de step op nadat de accutemperatuur is teruggekeerd naar het normale bereik.
- 6 Opblazen: Als het pictogram van de bandenspanning brandt, betekent dit dat het tijd is om de banden te onderhouden.
- 7 Foutmelding: Wanneer het pictogram van de inbussleutel rood aangeeft, betekent dit dat de step een storing heeft.
- 8 Accuniveau: Het accuvermogen wordt aangegeven door 5 balkjes, die elk ongeveer 20 % van een volle accu vertegenwoordigen.
- 9 Statuslampje

3. Montage

1. Verwijder de binnenste houders.

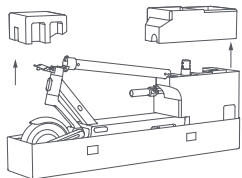

3. Volg de nummervolgorde zoals afgebeeld om de vier schroeven met de bijgeleverde inbusleutel van tevoren vast te draaien. Controleer of het stuur correct is geïnstalleerd en draai de schroeven vervolgens goed vast.

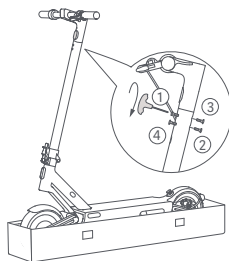

Toelichting: Inspecteer de step elke keer voordat u erop gaat rijden. Zorg ervoor dat er geen losse of beschadigde onderdelen zijn.

2. Houd de stuurpen omhoog totdat deze volledig rechtop staat. Til vervolgens het veiligheidslot op en duw de snelspanner naar binnen tot aan het uiteinde. Monteer het stuur op de stuurpen.

Koplamp naar voren gericht

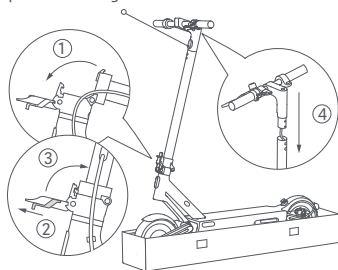

4. Zodra de step in elkaar is gezet, controleer of hij goed aan/uit kan worden gezet. Druk op de aan/uit-knop om de step aan te zetten, en houd de aan/uit-knop vervolgens 2-3 seconden ingedrukt om hem uit te zetten.

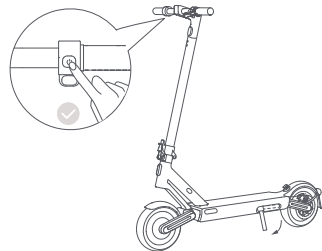

4. Maak verbinding met de Mi Home/Xiaomi Home-app



Voor uw veiligheid blijft de step piepen als deze wordt ingeschakeld en is beperkt tot 10 km/u voordat deze wordt geactiveerd. Als de step voor het eerst wordt gebruikt, moet deze worden geactiveerd via de Mi Home/Xiaomi Home-app. Zodra de stepp is geactiveerd, stopt het piepen en wordt de snelheidsbeperking opgeheven.

1. Scan de QR-code op de sticker op het dashboard, aan de rechterkant van het dek of op de achterkant van de gebruikershandleiding om de Mi Home/Xiaomi Home-app te downloaden.

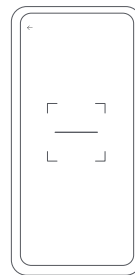

2. Open de Mi Home/Xiaomi Home-app. Tik op "+" in de rechterbovenhoek en open "Scannen" om de QR-code opnieuw te scannen. Volg daarna de instructies in de app om de step toe te voegen.

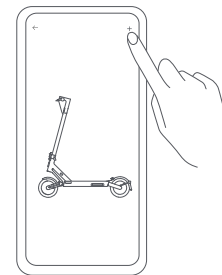

Toelichtingen:

- De QR-code is uniek voor uw step, bewaar deze daarom goed.
- Als u de scooter verbindt met de Mi Home/Xiaomi Home-app, plaats dan uw telefoon zo dicht mogelijk bij de step om er zeker van te zijn dat deze zich binnen het effectieve Bluetooth-bereik bevindt.
- Als u het account wijzigt, verwijdert u eerst de step uit het account waarmee deze is gekoppeld en verbindt u de step vervolgens opnieuw met de Mi Home/Xiaomi Home-app.

Bluetooth resetten

Zorg ervoor dat de step aan staat. Knijp de remhendel in en druk 5 keer op de aan/uit-knop om te resetten. Wanneer de step piept, is hij succesvol gereset.

Fabrieksinstellingen herstellen

Zorg ervoor dat de step is ingeschakeld. Knijp de remhendel in en houd tegelijkertijd de aan/uit-knop gedurende 7 seconden ingedrukt. Als u een piepton hoort, is de step teruggezet naar de fabrieksinstellingen. Deze gebruikershandleiding zal de gegevens, die zijn opgeslagen in de step, volledig wissen, ga daarom voorzichtig te werk.

Toelichting: De step kan niet worden teruggezet naar de fabrieksinstellingen tijdens het rijden of wanneer deze vergrendeld is.

5. Opladen

De step is volledig opgeladen als het LED-indicatielampje op de accu-oplader verandert van rood naar groen.



WAARSCHUWING!

- Gebruik alleen de originele accu-oplader om mogelijke schade of brand te voorkomen. Schakel het voertuig uit of in een bepaalde niet-operationele modus tijdens het opladen.
- Niet opladen als de oplaadpoort of de stroomkabel nat is. Als de accu is beschadigd of doordrenkt met water, is het verboden de accu op te laden of verder te gebruiken.

6. Controleren vóór het rijden

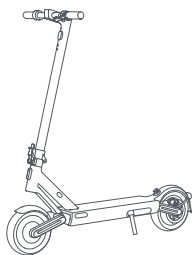

Controleer voor elke rit de status van uw step, inclusief de status van de banden, het resterende accuniveau en de staat van het frame van de step, en zorg ervoor dat geen enkel onderdeel los of beschadigd is.

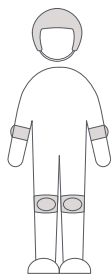

WAARSCHUWING: Draag een helm, elleboogbeschermers en kniebeschermers voordat u gaat rijden.

7. Begin met rijden

Belangrijk! Tijdens het leren rijden bestaat het risico op vallen en verwondingen, draag daarom altijd een helm en een veiligheidsuitrusting.

1. Stap met één voet op het dek, en trap de andere langzaam af op de grond.

Toelichting: Voor uw veiligheid kan het gaspedaal gebruikt worden zodra de step meer dan 5 km/u gaat.

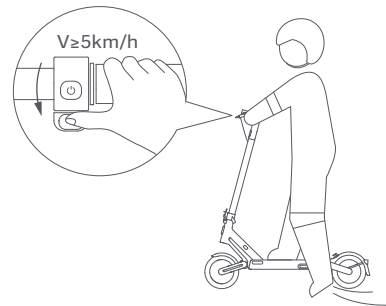

3. Laat de versneller los om af te remmen, en knijp de remhendel in om plotseling te remmen.

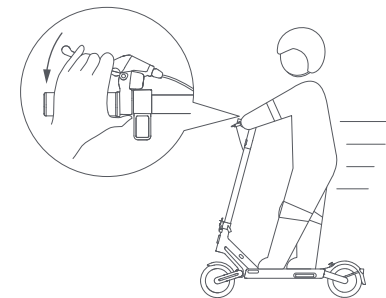

WAARSCHUWING: Plotseling remmen kan ertoe leiden dat u uw grip verliest, valt en ernstig letsel oploopt, handhaaf daarom een gematigde snelheid en wees u bewust van mogelijke gevaren.

2. Zet uw andere voet op het dek om beide voeten stabiel te houden, en druk zachtjes de versneller in.

Toelichting: Houd tijdens het rijden het stuur stevig met beide handen vast om letsel of vallen door verlies van evenwicht te voorkomen.

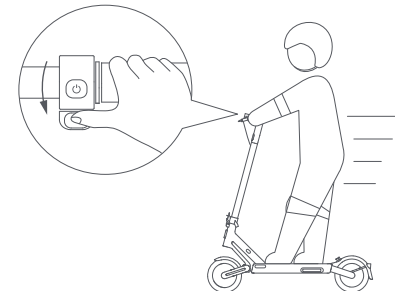

4. Kantel uw lichaam naar de stuurrichting als u draait, en draai langzaam aan het stuur.

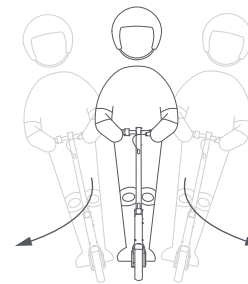

⚠️ Voorzorgsmaatregelen

Toelichting: Lees voor gebruik van het product de volgende belangrijke veiligheidsinformatie zorgvuldig door en houd u eraan.

1. Dit product kan slechts door één persoon worden gebruikt, draag geen andere personen tegelijkertijd.



2. Probeer niet de trap op of af te rijden, of over obstakels te springen.

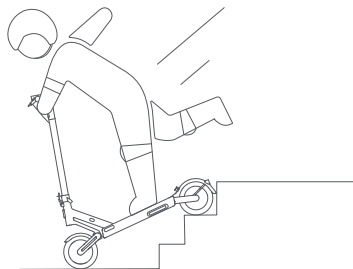

3. Houd uw voeten niet op het achterspatbord.

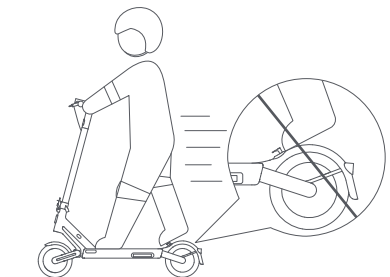

4. Gebruik geen mobiele telefoon en draag geen koptelefoon wanneer u de step bedient.



⚠️ Voorzorgsmaatregelen

5. Raak de schijfrem niet aan.

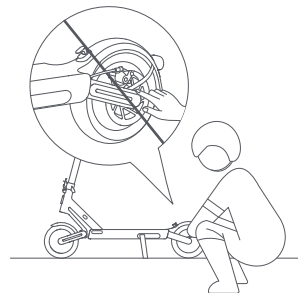

6. Hang geen tassen of andere zware spullen aan het stuur.

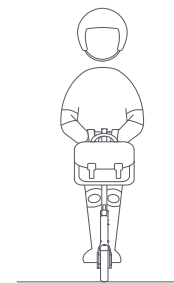

7. Gebruik dit product niet boven het maximale draagvermogen (120 kg) zoals aangegeven door dit product.

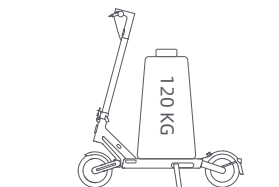

8. Druk de versneller niet in als u naast de step loopt.

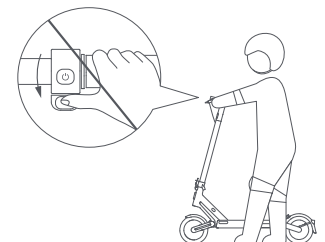

⚠️ Voorzorgsmaatregelen

9. Verander niet abrupt van stuurrichting bij hoge snelheid.

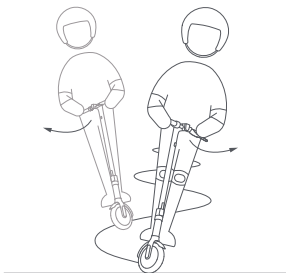

11. Rijd niet in de regen. Vermijd nat weer, want de remweg zal langer zijn, rij dus voorzichtig.



10. Vermijd het stoten van uw hoofd aan deurkozijnen, liften en andere obstakels boven uw hoofd.

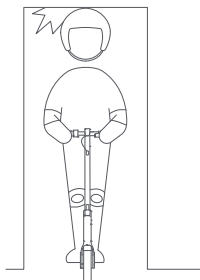

12. Maak geen gevaarlijke handelingen tijdens het rijden, zoals rijden met één been of één hand. Zorg ervoor dat beide benen en handen op de elektrische step blijven.



⚠️ Voorzorgsmaatregelen

13. Tenzij anders toegestaan door de plaatselijke wetgeving, is het verboden en illegaal om op openbare wegen, snelwegen en autowegen te rijden.

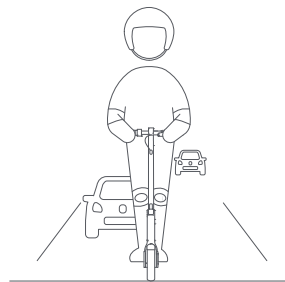

14. In geval van oneffen wegen of andere slechte wegomstandigheden, tijdig afremmen en voorzichtig rijden, afremmen of van het voertuig afstappen. Steps zijn speciale voertuigen. Probeer te rijden op vlakke wegen zonder kuilen.



8. Opvouwen/uitvouwen en dragen

Opvouwen

De step MOET worden uitgezet voordat deze wordt opgevouwen. Aangezien het product opgevouwen kan worden, mag u voor uw bescherming en veiligheid niet op het vouwsysteem gaan staan of aan draaien tijdens het rijden.

1. Houd de stuurpen vast, til het veiligheidslot op en open de snelspanner. 2. Til het veiligheidslot op en duw de snelspanner voor snelle ontgrendeling weer naar beneden, vouw vervolgens de stuurpen naar binnen.

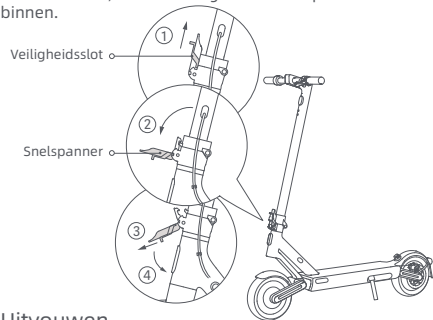

2. Lijn de snelsluiting uit met de haak en zet ze aan elkaar vast.

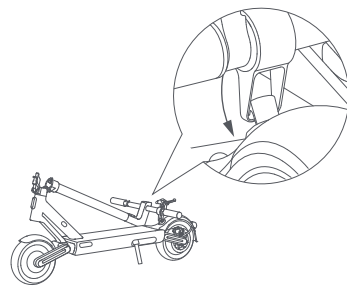

Uitvouwen

Trek de snelsluiting naar boven om hem van de haak los te maken. Houd de stuipen omhoog en til vervolgens de veiligheidsvergrendeling op en duw de snelspanner naar binnen tot het einde.

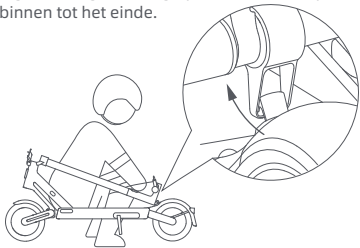

Veiligheidstips: Als u de stuurpen van de step optilt, mag u NOOIT uw handen tussen de verbindingstukken steken, aangezien dit tot ernstige verwondingen kan leiden.

Dragen

Houd de stuurpen met één hand of met beide handen vast om te dragen.

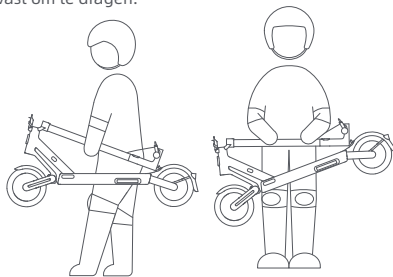

9. Verzorging & Onderhoud

Schoonmaken

Zorg er tijdens het schoonmaken voor dat de step is uitgeschakeld, de oplaadkabel is losgekoppeld en de rubberen klepsluiting is gesloten.

Veeg het frame af met een zachte vochtige doek, het moeilijk te verwijderen vuil kan worden geborsteld met een tandenborstel. Veeg daarna alle delen met een droge doek schoon.

WAARSCHUWING!

- Was de step niet met een waterstraal onder hoge druk.
- Maak de step niet schoon met een bijtend schoonmaakmiddel, dit zal de externe en interne structuur van de step beschadigen.

Accu

Laad altijd op voordat de accu leeg is om de levensduur van de accu te verlengen.

Overschrijd tijdens het rijden, opslaan of opladen de gespecificeerde temperatuurlimiet niet (zie specificaties). Het niet opvolgen van de instructies voor gebruik, opslag of opladen kan resulteren in schade aan de accu, het niet kunnen opladen en het vervallen van de garantie.

De volledig opgeladen step heeft een geschatte stand-by tijd van 120-180 dagen. Als hij lange tijd niet wordt gebruikt, moet hij om de 30 dagen worden opgeladen. Let op de stand-by tijd om onomkeerbare schade aan de accu door niet opladen te voorkomen.

WAARSCHUWING!

- Gebruik geen accu's van andere modellen of merken, aangezien er een veiligheidsrisico kan ontstaan.
- Gebruik alleen de originele accu-oplader om mogelijke schade of brand te voorkomen.
- Als de accu is beschadigd of doordrenkt met water, mag u deze niet opladen of blijven gebruiken.
- Verwijder de accu niet. Het verwijderen van de accu is ingewikkeld, en een onjuiste handeling kan de werking van de step beïnvloeden.

Opslag

Als de step voor langere tijd niet wordt gebruikt, laad hem dan volledig op, zet de e-motor dan uit en bewaar hem op een koele, droge plaats. Zorg ervoor dat de step is uitgeschakeld tijdens het vervoer en bewaar hem indien mogelijk in de originele verpakking.

WAARSCHUWING!

- Laat de step niet gedurende langere tijd in de hete zon of op een zeer vochtige plaats staan.
- Dit product bevat een ingebouwde lithium accu en mag alleen worden vervoerd indien toegestaan door de plaatselijke wet- en regelgeving.

9. Verzorging & Onderhoud

Banden oppompen

Controleer de bandenspanning om de twee maanden en pomp de banden op als de spanning te laag is. De aanbevolen bandenspanning is 45 psi.

Als er te weinig lucht in de voor- en achterbanden zit, kunt u het verlengstuk dat bij de scooter is geleverd gebruiken om de banden op te pompen. Sluit eerst het verlengstuk aan op de luchtpomp, draai dan het ventieldopje van de voorste (achterste) band los, en sluit het verlengstuk en het ventiel goed op elkaar aan, pomp vervolgens de band op.

WAARSCHUWING! Het verwijderen van de band is zeer ingewikkeld. Verwijder de band niet zelf. Onjuiste handelingen kunnen het functioneren van de step beïnvloeden. Neem contact op met professionele hulp.

De schijfrem afstellen

Gereedschap: 4 mm inbusleutel (het gereedschap moet door de gebruiker worden voorbereid).

Voor dat u de step afstelt, moet u ervoor zorgen dat deze is uitgeschakeld en niet aan het opladen is. Trek tijdens het afstellen aan het uiteinde van de remkabel om de kabel strak te trekken.

Als de rem te strak is afgesteld, gebruik het gereedschap om de schroef los te maken door deze linksom te draaien, trek de tuimelaar van de schijfrem naar buiten en draai vervolgens de schroef vast. Als de rem niet te strak genoeg is afgesteld, gebruik het gereedschap om de schroef los te maken door deze linksom te draaien, duw de tuimelaar van de schijfrem naar voren en draai vervolgens de schroef vast.

WAARSCHUWING ! Zoals bij elk mechanisch onderdeel is een voertuig onderhevig aan hoge spanningen en slijtage. De verschillende materialen en onderdelen kunnen verschillend reageren op slijtage of materiaalmoetheid. Als de verwachte levensduur van een onderdeel is overschreden, kan het plotseling breken, waardoor de gebruiker letsel kan oplopen. Scheuren, krassen en verkleuringen op plaatsen die zwaar worden belast, wijzen erop dat het onderdeel zijn levensduur heeft overschreden en dat u contact moet opnemen met een erkende of gespecialiseerde fietsenmaker.

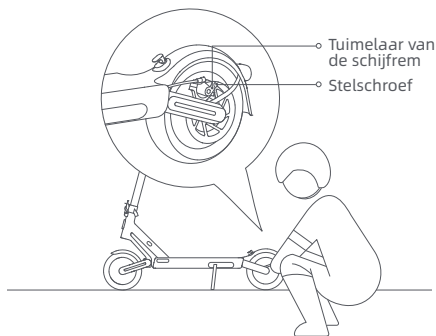
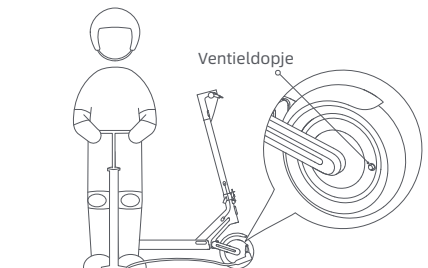

10. Specificaties

Product	Naam	NAVEE Electric Scooter S65
	Model	NKP2223-A25
Afmetingen	Voertuig: L x B x H (mm) ^[1]	1222 x 551 x 1266
	Na het opvouwen: L x B x H (mm)	1222 x 549 x 539
Nettogewicht	Nettogewicht van voertuig (kg)	24,3
Bestuurder	Laadbereik (kg)	25-120
	Leeftijd (jaren)	16-50
	Lengte (cm)	120-200
Gemonteerde elektrische step	Max. snelheid (km/u)	25
	Algemeen bereik (km) ^[2]	Ca. 65
	Max. klimhoek (%)	Ca. 25
	Geschikte oppervlakken	Cement- of asfaltwegen, met taluds van minder dan 1 cm of spleten die smaller zijn dan 3 cm.
	Bedrijfstemperatuur (° C)	-10 tot 40
	Opslagtemperatuur (° C)	-20 tot 45
	IP-score	IPX5
	Oplaadtijd (u)	Ca. 6,5
Accu	Model	P2301-BD5A
	Nominale spanning (VDC)	46,8
	Max. laadspanning (VDC)	54,6
	Nominale energie (Wh)	596,7
	Intelligent accubeheersysteem	Bescherming tegen oververhitting, kortsluiting, overstroom, overontlading en overlading
	Normale bereik van de oplaadtemperatuur (° C)	0 tot 40
	Nominaal vermogen (Ah)	12,75
Wielmotor	Nominaal vermogen (kW; W)	0,5; 500
Acculader	Uitgangsvermogen (kW; W)	0,1219; 121,9
	Ingangsspanning (VAC)	220-240
	Max. uitgangsspanning (VDC)	54,6
	Nominaal uitgangsvermogen (VDC; A)	53,0 ; 2,3
	Model ^[3]	S126BP5300230
Band	Voor- & achterbanden	Zelfdichtende banden zonder binnenband, φ250 x 64 recht ventiel, met materialen van zwart koolstof en synthetische rubber
	Bluetooth	Frequentieband(en)
	Max. RF-vermogen (dBm)	8

[1] Vehicle height: From the ground to the top of the scooter

[2] General range: Measured when there is no wind and at 25° C, the scooter's fully charged to ride at a constant speed of 15 km/h on a flat surface with a load of 75 kg.

[3] To recharge the battery, only use the battery charger provided in the package. Please see battery charger parameters in Specifications.

11. Handelsmerk en juridische verklaring

 **NAVEE** is het handelsmerk van Brightway Ltd. Alle rechten voorbehouden.

12. Veiligheidswaarschuwing



VOORZICHTIGHEID

Gevaar! Lees de gebruikershandleiding voor gebruik.



VOORZICHTIGHEID

Scherpe randen. Raak de scherpe randen of hoeken niet aan.



VOORZICHTIGHEID

Demonteer het batterijdeksel niet, gevaarlijke energie binnenin.



VOORZICHTIGHEID

Heet oppervlakte! Raak het oppervlak in de buurt van dit symbool niet aan.

13. Certificeringen

Richtlijn voor de beperking van schadelijke stoffen (RoHS)

Dit product van Brightway Innovation Intelligent Technology (Suzhou) Co., Ltd. en de bijbehorende onderdelen (kabels, snoeren, enz.) voldoen aan de gebruiksbeperkingen van bepaalde gevaarlijke stoffen in elektrisch en elektronisch apparatuur 2011/65/EU Bijlage II en de aangepaste richtlijn (EU) 2015/863.

EU-conformiteitsverklaring



Dit apparaat voldoet aan de EU-vereisten inzake de beperking van blootstelling van de algemene bevolking aan elektromagnetische velden ter bescherming van de gezondheid.

Hierbij verklaart Brightway Innovation Intelligent Technology (Suzhou) Co., Ltd. dat de radioapparatuur type NKP2223-A25 voldoet aan Richtlijn 2014/53/EU en 2006/42/EC. De volledige tekst van de EU-conformiteitsverklaring is beschikbaar op het volgende internetadres: www.naveetech.com

13. Certificeringen

Conformiteitsverklaring voor de Europese Unie Informatie over het recyclen van accu's in de Europese Unie



Accu's of de verpakkingen van accu's zijn gelabeld in overeenstemming met Europese richtlijn 2006/66/EC en wijziging 2013/56/EU met betrekking tot batterijen en accu's en lege batterijen en accu's. De richtlijn bepaalt het kader voor de terugname en recycling van gebruikte batterijen en accu's zoals van toepassing in de Europese Unie. Dit label is van toepassing op verschillende accu's om aan te geven dat de accu niet moet worden weggegooid als deze leeg is, maar moet worden ingeleverd op basis van deze richtlijn.

In overeenstemming met de Europese richtlijn 2006/66/EC en wijziging 2013/56/EU, hebben batterijen en accu's een label waarop wordt aangegeven dat ze afzonderlijk ingezameld en gerecycled moeten worden als ze leeg zijn. Het label op de accu kan ook een chemisch symbool bevatten voor het metaal dat in de accu zit (Pb voor lood, Hg voor kwik, en Cd voor cadmium). Gebruikers van batterijen en accu's mogen deze niet weggooien als ongesorteerd gemeentelijk afval, maar moeten het voor klanten beschikbare kader voor verzameling gebruiken voor het inleveren, recyclen en behandelen van batterijen en accu's. De medewerking van klanten is belangrijk om mogelijke effecten van batterijen en accu's op het milieu en de menselijke gezondheid als gevolg van de mogelijke aanwezigheid van schadelijke stoffen te minimaliseren.

Voordat elektrische en elektronische apparatuur (EEA) in de ingezamelde afvalstroom of afvalvoorzieningen terecht komt, moet de eindgebruiker van apparatuur die batterijen en/of accu's bevat, deze verwijderen zodat ze afzonderlijk kunnen worden ingezameld.

Richtlijn voor afgedankte elektrische en elektronische apparatuur (AEEA)



Alle producten met dit symbool behoren tot afgedankte elektrische en elektronische apparatuur (AEEA) zoals in Richtlijn 2012/19/EU) en mogen niet worden vermengd met ongesorteerd huishoudelijk afval. In plaats daarvan moet u de volksgezondheid en het milieu beschermen door uw afgedankte apparatuur in te leveren bij een van de aangewezen inzamelpunten voor de recycling van afgedankte elektrische en elektronische apparatuur, ingericht door de overheid of plaatselijke autoriteiten. Correcte verwijdering en recycling zal mogelijk negatieve gevolgen voor het milieu en de algemene gezondheid helpen voorkomen. Neem contact op met de installateur of uw plaatselijke autoriteiten voor meer informatie over de locaties en de voorwaarden van deze inzamelpunten.

14. Garantie en service

Als het product binnen de garantietermijn vanaf de datum van uw aankoop valt, zullen we het gratis repareren, vervangen of retourneren, indien door de fabrikant of dealer wordt bevestigd dat het defect of beschadigd is als gevolg van kwaliteitsgebreken bij normaal gebruik. Tenzij anders gespecificeerd door de relevante wetgeving, is het product of onderdeel dat wordt gebruikt voor vervanging mogelijk niet nieuw, maar presteert het niettemin goed en is het tenminste gelijkwaardig aan het originele product of onderdeel in functie. De garantietermijn wordt berekend vanaf de eerste aankoopdatum van het product, met inachtneming van de factuurdatum. Als er geen geldige factuur is, wordt de garantietermijn berekend vanaf de datum van levering plus dertig (30) dagen. Indien de factuurdatum later is dan de daadwerkelijke leveringsdatum van het product, wordt de garantietermijn berekend vanaf de daadwerkelijke leveringsdatum. De gerepareerde of vervangen producten blijven gedurende de rest van de garantietermijn van de garantie genieten, maar niet minder dan dertig (30) dagen. Neem voor het aanvragen van garantie contact op met de fabrikant of distributeur van het product en volg de instructies. Bij het aanvragen van garantie dient een nauwkeurige, volledige en duidelijk geldige verkoopfactuur te worden overlegd.

De bovenstaande garantie is niet van toepassing op defecten, storingen of schade veroorzaakt door: (a) verkeerd gebruik, misbruik of onjuist transport, onderhoud of opslag, zoals maar niet beperkt tot gebruik, opslag of onderhoud bij een onjuiste temperatuur, vochtigheid of andere onjuiste omgevingsomstandigheden; (b) overmacht of ongevallen, netwerk- of stroomonderbreking en andere redenen buiten onze redelijke controle; (c) reparatie of verwijdering zonder toestemming van de fabrikant; (d) de wijze waarop schade is veroorzaakt door producten of diensten van derden wordt gespecificeerd (andere doeleinden dan die waarvoor het product is aangegeven of bedoeld); (f) gebruik van het product in strijd met de productinstructies; (g) het gebruik van het product voor commerciële doeleinden; of (h) de door de carrosserie van de scooter geregistreerde geaccumuleerde kilometerstand meer dan 2000 km heeft bedragen. Normale slijtage of veroudering, krassen, schraafwonden en problemen veroorzaakt door het gebruik van coatings, oplosmiddelen of andere chemicaliën tijdens algemeen gebruik van het product vallen niet onder de garantie. Als het originele identificatielabel van het product is gewijzigd of beschadigd, vervalt deze garantie. De integriteit en volledigheid van de producten en van de bijgevoegde materialen vallen niet onder de garantie. U dient de producten bij ontvangst ter plaatse te inspecteren en onmiddellijk bezwaar te maken tegen geconstateerde discrepantie(s).

Bovenstaande garantieverklaring is van toepassing op onze producten. Deze garantie verleent de specifieke wettelijke rechten en andere rechten die u volgens de wet zou kunnen hebben. Niets in dit document tast uw rechten aan op een manier die niet vatbaar is voor uitsluiting of beperking in overeenstemming met de wet.

Garantie-informatie voor het product:

Type	Garantie inhoud	Garantietermijn
Controller	Controllerassemblage en centraal magazijn dashboard	12 maanden
Lithium batterij	Lithiumbatterijpak en beschermingsbord	12 maanden
Hoofdonderdeel	Framemontage, naafmotor, voorlichaam, achternaaf, remmontage, vouwmontage, verticale stang, voorvork, achtereindvork, verticale stang roterende delen, besturingsbus, remleiding	12 maanden
Behuizing	Oplader, remhendel, duimversneller	6 maanden

Indien de wetgeving in de regio een langere garantietermijn voorschrijft, zijn de bovengenoemde garantievormen van toepassing op de verlengde garantietermijn.

14. Garantie en service

Herinnering: de volgende verbruiksartikelen die bij aankoop bij de scooter worden geleverd, vallen niet onder de garantie: binnen- en buitenbanden, voorlampmontage, instrumentenkap, handgreepafdekking, spatbord, achterlicht, decoratieve hoes, voetsteun, zadel voor oplaadpoort, rubber plug en scooterkit. Gebruik bij het repareren en vervangen van onderdelen geen andere vervangende onderdelen dan professionele onderdelen die door de oorspronkelijke fabrikant zijn geleverd. Neem voor vervanging contact op met de fabrikant.

Dit product is hetzelfde als alle mechanische onderdelen. De scooter is bestand tegen hoge belasting en slijtage. Verschillende materialen en componenten (scootermachines, as) kunnen verschillend reageren op slijtage of vermoeidheid. Als de componenten de verwachte levensduur hebben bereikt, kunnen ze plotseling breken, waardoor het risico op letsel ontstaat. Als er een probleem wordt gevonden, repareer en vervang dan de onderdelen op tijd. Als er scheuren, krassen en verkleuring zijn in het gebied onder hoge belasting, geeft dit aan dat het onderdeel zijn levensduur heeft overschreden. Neem contact op met de fabrikant of dealer om het onderdeel zo snel mogelijk te vervangen.

Garantie kaart

Wij raden u aan om bij de aankoop van het product de volgende informatie duidelijk in te vullen en het verkoopzegel aan te brengen om uw legitieme rechten en belangen te beschermen:

Gebruikersinformatie	Voor-en achternaam		E-mail	
	Postadres			
	Contact nummer		Postcode	
Productinformatie	Naam van het product		Verkoopdatum	
	Product Model		Factuurnummer	
Verkopersinformatie	Naam		Contact nummer	
	Adres		Postcode	
Opmerking:				
(1) Dit formulier wordt bevestigd door het zegel van de verkoper.				
(2) Voor producten die van toepassing zijn op de relevante "drie garanties"-regelgeving, is deze garantietaart gelijk aan "drie garantiecificaat".				
(3) Het onderhoudsboekje is afhankelijk van de voucher die is afgegeven door de geautoriseerde serviceorganisatie. Bewaar het na het aanvragen van service op een veilige plaats.				

1. Instruções de Segurança

IMPORTANTE! Por favor, leia atentamente antes de utilizar o produto e guarde-o para referência futura.

Para obter informações detalhadas sobre o manual electrónico, visite www.naveetech.com

- Este aparelho não se destina a ser utilizado por pessoas (incluindo crianças) com capacidades físicas, sensoriais ou mentais reduzidas, ou com falta de experiência e conhecimento, a não ser que lhes tenha sido dada supervisão ou instruções relativas à utilização do aparelho por uma pessoa responsável pela sua segurança. As crianças devem ser vigiadas para garantir que não brincam com o aparelho.
- Este aparelho destina-se a condutores com mais de 16 anos de idade e pessoas físicas e com menos física, capacidades sensoriais ou mentais ou falta de experiência e conhecimento, caso tenham sido supervisionadas ou lhes tenham sido dadas instruções relativas à utilização segura do aparelho e compreendam os perigos envolvidos. Crianças não devem brincar com o aparelho. A limpeza e a manutenção do utilizador não devem ser efectuadas por crianças sem supervisão.
- O aparelho deve ser utilizado apenas com a fonte de alimentação fornecida com o aparelho.
- Use capacete, cotoveleiras e joelheiras em caso de queda para evitar ferimentos. A condução inadequada pode provocar quedas ou acidentes graves.
- A trotineta deve ser utilizada apenas por uma pessoa. Sapatilhas podem ser usadas durante a condução. Não utilize a trotineta para outros fins. Esta trotineta não se destina a utilização acrobática.
- O produto é recomendado para condutores com idade superior a 16 anos e idade inferior a 50 anos. Pessoas que não são adequadas para conduzir este produto incluem: (1) pessoas sob a influência de álcool ou drogas, (2) pessoas incapazes de exercer actividades físicas extenuantes devido a condições sanitárias ou físicas, (3) pessoas incapazes de manter o seu equilíbrio ou que não possam manter o seu equilíbrio devido a competências motoras prejudicadas, (4) pessoas cuja dimensão exceda o limite de peso, (5) mulheres grávidas, (6) pessoas que sofrem de deficiências visuais e/ou auditivas.
- Respeite as leis e os regulamentos locais ao conduzir este produto. Não conduza quando proibido pelas leis locais.
- Ao conduzir em países e regiões onde não existam normas e regulamentos nacionais relevantes para trotinetas eléctricas, certifique-se de que respeita rigorosamente os requisitos de segurança para os condutores neste manual de utilização. A Brightway Innovation Intelligent Technology (Suzhou) Co., Ltd. não assumirá qualquer responsabilidade directa e conjunta e responsabilidade por todos os bens, perdas pessoais, acidentes, disputas legais, e todos os outros eventos adversos que causem conflitos de interesse causados pelo uso de comportamentos em violação das instruções de uso.
- Não conduza em vias de circulação ou áreas residenciais onde sejam permitidos veículos e peões. Ao passar por um lugar designado para peões que têm direito às leis do direito de passagem, como a faixa de pedestres, por favor, saia para caminhar junto com a trotineta.
- Não escolha locais onde crianças, peões, animais de estimação, veículos, bicicletas ou outros obstáculos e potenciais perigos possam surgir durante a primeira viagem.
- Efectue uma inspecção básica da trotineta eléctrica antes de cada viagem. Se existirem condições anormais, tais como peças soltas, alertas de bateria fraca, pneus vazios ou desgaste excessivo dos pneus, sons estranhos,

1. Instruções de Segurança

- avarias e outras condições anormais, pare imediatamente a condução e peça apoio profissional.
- Para conduzir em segurança, deve ser capaz de ver claramente o que está à sua frente e deve estar claramente visível para os outros.
- Não conduza em condições meteorológicas adversas, visibilidade reduzida ou após um esforço físico intenso.
- Estacione sempre a trotineta com o descanso numa superfície nivelada e estável.
- Esta trotineta eléctrica é um dispositivo de lazer. No entanto, ao entrar numa área pública, será considerado um meio de transporte e sujeito a possíveis riscos de segurança para todos os meios de transporte. Conduzir em estria conformidade com as instruções deste manual irá protegê-lo, tanto quanto possível, a si e a outras pessoas.
- O utilizador deve verificar os limites de utilização de acordo com os regulamentos locais. A trotineta em estradas ou áreas permitidas pelos regulamentos e leis locais e estacione-a em áreas permitidas. A velocidade máxima da trotineta está limitada a 25 km/h. Se os regulamentos e leis locais tiverem disposições diferentes sobre a velocidade máxima, prevalecerão os regulamentos e leis locais. Respeite e siga as regras de segurança rodoviária e do veículo.
- Respeite o direito dos peões. Tente não os assustar durante a condução, especialmente crianças. Ao conduzir atrás de peões, toque na campainha para que se vire à frente e abra a trotineta para passar da esquerda e mantenha-a à direita a uma velocidade baixa enquanto conduz através deles (aplicável a países onde os veículos circulam à direita). Quando conduzir entre peões, mantenha a velocidade mais baixa ou saia do veículo.
- Em qualquer caso, antecipe a sua trajectória e a sua velocidade respeitando o código da estrada, o código da calçada e os mais vulneráveis. Notifique a sua presença ao aproximar-se de um peão ou ciclista quando não for visto ou ouvido. Atravesse as passagens protegidas enquanto caminha. Atravesse as passagens protegidas enquanto caminha. Evite zonas de tráfego intenso ou áreas superlotadas.
- Conduzir a alta velocidade ou a uma velocidade que não seja adequada ou apropriada para a situação (más condições climáticas, más condições de superfície ou semelhantes) pode provocar uma potencial perda de estabilidade ou perda de controlo. Para reduzir qualquer risco, deve seguir todas as instruções deste manual. Tenha cuidado ao montar e desmontar o produto, este pode cair e causar ferimentos.
- O trânsito na cidade tem muitos obstáculos para atravessar, como passeios ou degraus. Recomenda-se evitar saltos de obstáculos. É importante antecipar e adaptar a sua trajectória e velocidade às de um peão antes de atravessar estes obstáculos. Recomenda-se também que saia do veículo quando estes obstáculos se tornarem perigosos devido à sua forma, altura ou patinagem.
- Não empresta a sua trotineta a quem não conhece as operações. Antes de emprestar a trotineta eléctrica a outras pessoas, certifique-se de que o condutor leu este manual de instruções e viu o vídeo de instruções e compreendeu o funcionamento básico. Lembre os condutores de que devem usar correctamente a protecção de segurança para garantir a segurança dos condutores.
- Contacte o seu vendedor para obter as organizações de formação adequadas.
- Em todos os casos, tome conta de si e dos outros.
- Qualquer carga presa ao guiador afeta a estabilidade do veículo.
- Não toque no sistema de travagem, pois pode causar ferimentos devido a arestas afiadas. O travão pode ficar quente durante a utilização. Não toque depois da utilização.

1. Instruções de Segurança

- O nível de pressão sonora ponderado A é inferior a 70 dB(A).
- Para uma melhor experiência de condução, recomenda-se a realização de uma manutenção regular do produto.
- Elimine quaisquer arestas afiadas causadas pela utilização.
- Os acessórios e quaisquer itens adicionais não aprovados pelo fabricante não devem ser utilizados.
- Verifique regularmente o aperto dos vários elementos aparafusados, em especial os eixos das rodas, o sistema de dobramento, o sistema de direcção e o veio do travão.
- Não modifique nem transforme o veículo, incluindo o tubo da direcção e a manga, a haste, o mecanismo de dobramento e o travão traseiro.
- Certifique-se de que a trotineta está desligada quando for transportada e mantida na embalagem original, se possível.
- Para evitar ferimentos acidentais, tais como choques eléctricos e incêndios causados por uma utilização inadequada, leia atentamente as instruções antes da utilização e guarde-as correctamente para referência futura.
- Utilize este produto de acordo com as instruções no Manual do Utilizador. Os utilizadores são responsáveis por quaisquer perdas ou danos resultantes da utilização inadequada deste produto.
- Não carregue se a porta de carregamento ou o cabo de carregamento estiverem molhados. Leia atentamente este manual antes de carregar.
- Não carregue a trotineta a uma temperatura ambiente superior a 40 °C ou inferior a 0 °C
- **ALERTA:** Para recarregar a bateria, utilize apenas a unidade de alimentação removível fornecida com este aparelho. Não utilize um carregador de bateria de qualquer outro produto. Durante o carregamento, mantenha uma distância segura dos materiais combustíveis circundantes.
- **ALERTA:** Não utilize qualquer bateria ou carregador de bateria de terceiros. Utilize apenas com a unidade de alimentação S126BP5300230.
- **ALERTA!** Mantenha a tampa de plástico afastada de crianças para evitar asfixia.
- **ALERTA!** Nunca utilize o produto na proximidade de um local com água.
- **ALERTA!** Quando o produto estiver danificado, não o utilize.

Instruções Ambientais

A trotineta contém uma bateria de iões de lítio recarregável e a eliminação inadequada destas baterias pode causar danos no ambiente. Siga os passos abaixo para retirar as baterias antes de eliminar a trotineta e elimine as baterias correctamente:

1. Antes de retirar as baterias, é melhor utilizá-las e certificar-se de que a trotineta está desligada da fonte de alimentação. Em seguida, desapeerte a tampa inferior da trotineta para a retirar.
2. Desligue o conector da bateria e depois retire as baterias. Não danifique a caixa da bateria para evitar qualquer risco de ferimentos.
3. Elimine as baterias removidas num centro de reciclagem profissional.

2. Visão geral do produto

Acessórios

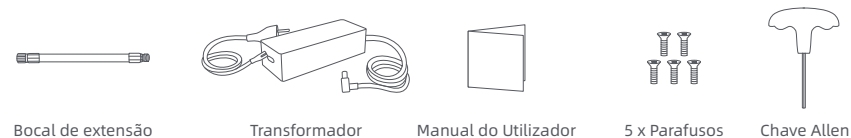

Trotineta

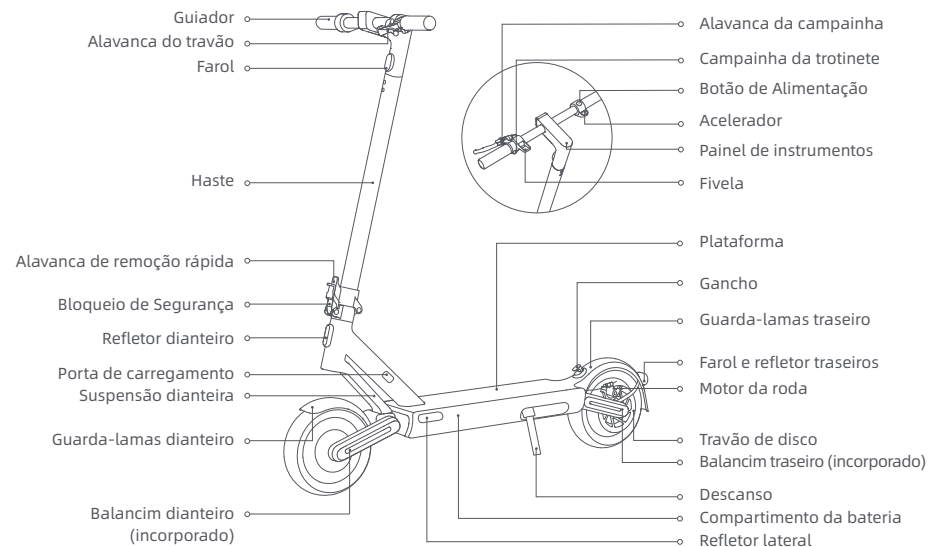

As ilustrações neste manual destinam-se apenas a referência; o aspecto real deve estar sujeito ao produto real.

2. Visão geral do produto

Botão de Alimentação

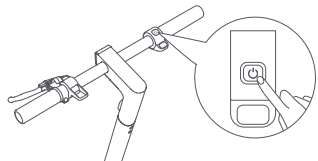

Prima o botão para ligar a trotineta e mantenha o botão premido durante 2 a 3 segundos para desligar a trotineta. Quando a trotineta está ligada, prima uma vez para ligar/desligar o farol e a luz traseira e prima duas vezes para alterar os modos de condução.

Painel de instrumentos

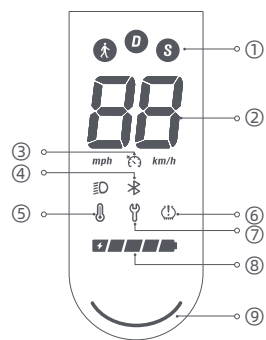

- ① Modos de condução: é destinado para o modo de caminhada e a sua velocidade máxima é de 6 km/h, a luz traseira fica intermitente a vermelho quando este modo está activado. D é destinado para o modo padrão. S é destinado para o modo desportivo.
- ② Velocímetro: Mostra a velocidade actual quando a trotineta está a funcionar. Quando a trotineta tem um problema, apresenta um código de erro. Quando a trotineta está a carregar, apresenta o nível actual da bateria.
- ③ Controlo de cruzeiro: A função de controlo de cruzeiro é desactivada por predefinição e pode ser activada na aplicação Mi Home/Xiaomi Home.
- ④ Bluetooth: O ícone Bluetooth está sempre ligado, indicando que a trotineta foi ligada com sucesso ao dispositivo móvel.
- ⑤ Aviso de temperatura: Se a temperatura da bateria for demasiado elevada ou demasiado baixa, o ícone do termómetro estará ligado. Utilize ou carregue a trotineta depois de a temperatura da bateria regressar ao intervalo de funcionamento normal.
- ⑥ Inflação: Quando o ícone de enchimento está ligado, significa que está na altura de manter os pneus.
- ⑦ Notificação de erro: Quando o ícone da chave inglesa é apresentado a vermelho, indica que a trotineta apresenta um erro.
- ⑧ Nível da bateria: A carga da bateria é indicada por 5 barras, cada uma representando aproximadamente 20% de uma bateria cheia.
- ⑨ Luz de estado

3. Montagem

1. Retire os suportes interiores.

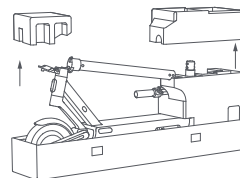

3. Siga a ordem dos números, conforme ilustrado, para pré-apertar os quatro parafusos com a chave Allen incluída. Certifique-se de que o guidão está correctamente instalado, depois aperte bem os parafusos.

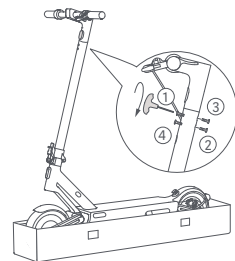

Nota: Examine a trotineta sempre antes de a conduzir. Certifique-se de que não existem peças soltas ou danificadas.

2. Segure a haste até que esteja completamente na posição vertical. Então levante o bloqueio de segurança dobrável e empurre a alavanca de libertação rápida para dentro, até à sua extremidade. Instale o guidão na haste. Farol virado para a frente

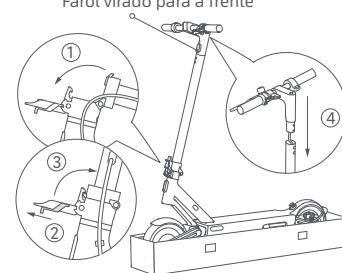

4. Depois de montar a trotineta, verifique se esta pode ser ligada/desligada correctamente. Prima o botão de alimentação para ligar a trotineta, depois mantenha premido o botão de alimentação durante 2-3 segundos para a desligar.

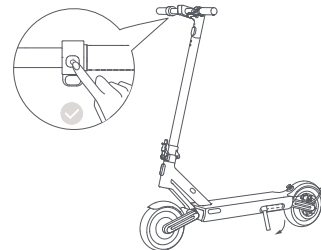

4. Conecte-se à Aplicação Mi Home/Xiaomi Home



Para a sua segurança, a trotineta continua a emitir sinais sonoros quando ligada e está limitada a 10 km/h antes de ser activada. Quando a trotineta é utilizada pela primeira vez, ela deve ser ativada através da aplicação Mi Home/Xiaomi Home. Quando a trotineta é activada, o sinal sonoro pára e a restrição de velocidade é levantada.

1. Leia o código QR na etiqueta fixada ao painel de controlo, no lado direito da plataforma, ou na contracapa do manual do utilizador para transferir a aplicação Mi Home/Xiaomi Home.

2. Abra a aplicação Mi Home/Xiaomi Home. Toque em "+" no canto superior direito e abra "Scan" para ler o código QR novamente. Depois siga as instruções na aplicação para adicionar a trotineta.



Nota:

- O código QR é exclusivo para a sua trotineta, mantenha-o seguro.
- Ao conectar a trotineta à aplicação Mi Home/Xiaomi Home, coloque o seu telemóvel na trotineta o mais perto possível para se certificar de que está dentro do alcance Bluetooth efectivo.
- Se alterar a conta, elimine primeiro a trotineta da conta com a qual está emparelhada, depois volte a ligar a trotineta à aplicação Mi Home/Xiaomi Home.

Reiniciar Bluetooth

Certifique-se de que a trotineta está ligada. Aperte a alavanca do travão e prima o botão de alimentação 5 vezes para reiniciar. Quando a trotineta emitir um sinal sonoro, ela foi reiniciada com sucesso.

Restaurar definições de fábrica

Certifique-se de que a trotineta está ligada. Aperte a alavanca do travão e, em simultâneo, mantenha premido o botão de alimentação durante 7 segundos. Quando ouvir um sinal sonoro, a trotineta foi restaurada para as definições de fábrica. Esta operação elimina completamente os dados armazenados na trotineta; proceda com cuidado.

Nota: A trotineta não pode ser restaurada para as definições de fábrica durante a condução ou quando está bloqueada.

5. Carregamento

A trotineta está totalmente carregada quando o LED no carregador da bateria muda de vermelho para verde.

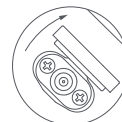
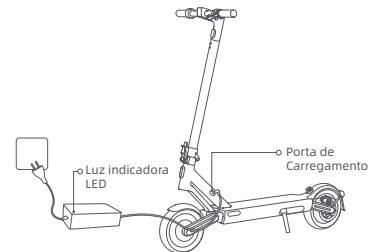

1. Levante a aba de borracha.



2. Ligue o carregador da bateria à porta de carregamento.

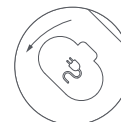

3. Quando o carregamento estiver concluído, volte a colocar a aba de borracha.

ALERTA!

- Utilize apenas o carregador da bateria original para evitar potenciais danos ou incêndio. Desligue o veículo ou num determinado modo não operacional durante o carregamento.
- Não carregue quando a porta de carregamento ou o cabo de alimentação estiverem molhados. Se a bateria estiver danificada ou embebida em água, é proibido carregar ou continuar a utilizar a bateria.

6. Verificação Pré-condução

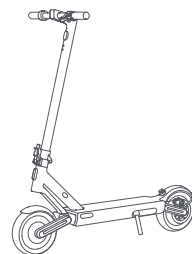

Antes de cada viagem, verifique o estado da sua trotineta, incluindo o desempenho dos pneus, o nível restante da bateria e o estado da carroçaria da trotineta, e certifique-se de que nenhuma peça está solta ou danificada.



ALERTA: Antes de conduzir, use capacete, cotoveleiras e joelheiras.

7. Começar a Conduzir

Importante! Haverá risco de queda e ferimentos durante a aprendizagem; utilize sempre capacete e equipamento de segurança.

1. Suba para a plataforma com um pé e saia lentamente do outro no chão.

Nota: Para a sua segurança, o acelerador pode ser utilizado quando a trotineta estiver a passar mais de 5 km/h.

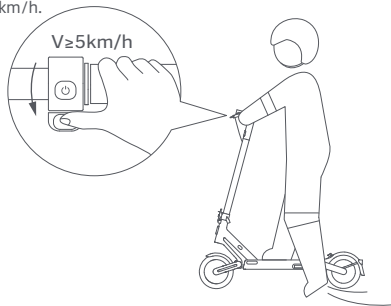

2. Coloque o outro pé na plataforma para manter os dois pés estáveis e pressione suavemente o acelerador.

Nota: Ao conduzir, segure bem o guiador com as duas mãos para evitar ferimentos ou quedas devido a perda de equilíbrio.

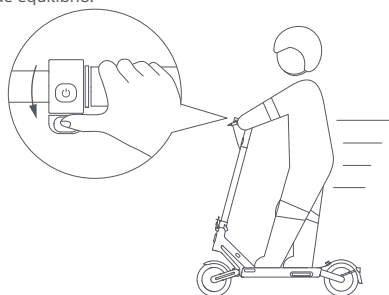

3. Solte o acelerador para abrandar e aperte a alavanca do travão para um travão repentino.

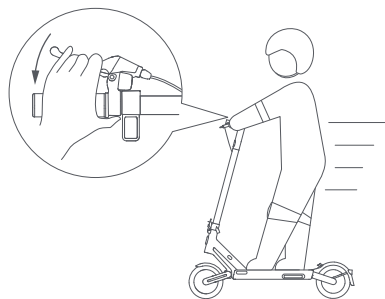

4. Incline o corpo para a direcção da direcção à medida que vira e rode lentamente o guiador.

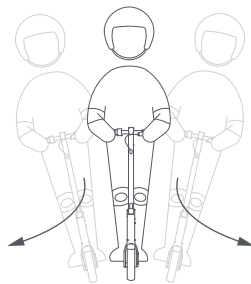

ALERTA: A travagem brusca pode provocar a perda de tracção, queda e ferimentos graves, manter uma velocidade moderada e ter em conta potenciais perigos.

⚠ Precautions

Nota: Antes de utilizar o produto, leia atentamente e respeite as seguintes informações de segurança importantes.

1. Este produto só pode ser utilizado por uma pessoa, não transporte outras pessoas ao mesmo tempo.



2. Não tente subir ou descer escadas nem tente saltar sobre obstáculos.

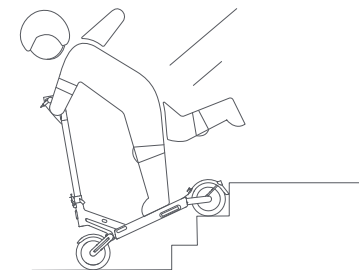

3. Não mantenha os pés no guarda-lamas traseiro.

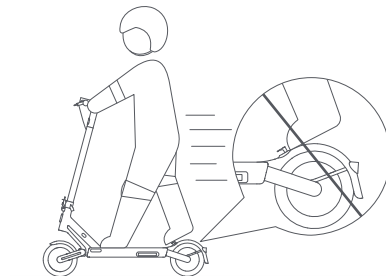

4. Não utilize telemóveis nem utilize auriculares quando utilizar a trotineta.



⚠ Precautions

5. Não toque no travão de disco.

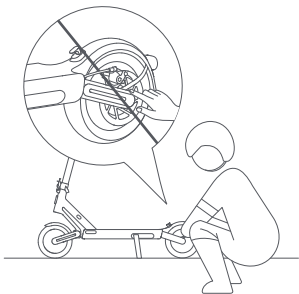

7. Não utilize este produto para além da carga máxima (120 kg) especificada por este produto.

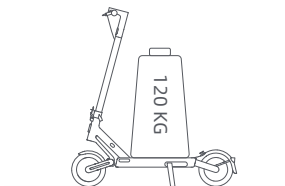

6. Não pendure sacos ou outros objectos pesados no guiador.

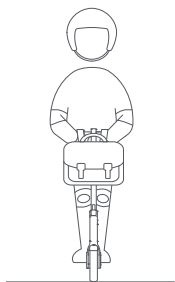

8. Não pressione no acelerador quando estiver a andar ao lado da trotineta.

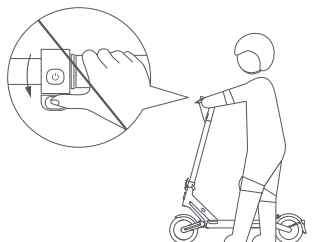

⚠ Precautions

9. Não mude abruptamente o sentido da direcção a alta velocidade.

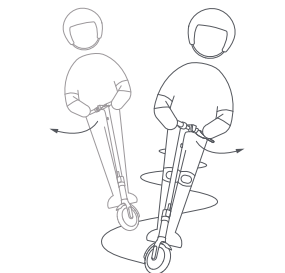

11. Não conduza na chuva. Evite condições climáticas húmidas, a distância de travagem será aumentada, conduza com cuidado.



10. Evite bater com a cabeça em molduras de portas, elevadores e outros obstáculos aéreos.

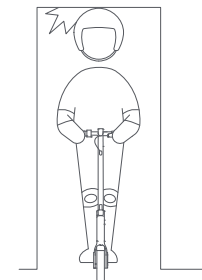

12. Não realize quaisquer acções perigosas ou inseguras durante a condução, tais como conduzir apenas com uma perna ou uma mão. Certifique-se de que as pernas e as mãos são mantidas na trotineta eléctrica.



⚠ Precautions

13. Salvo autorização em contrário da legislação local, é proibido e ilegal conduzir em vias públicas, auto-estradas e vias rápidas.

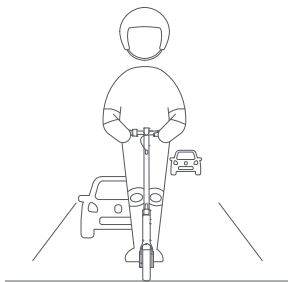

14. Em caso de estradas irregulares ou outras más condições da estrada, abrande a tempo e conduza com cuidado, abrande ou saia do veículo. A trotineta é um produto de condução especial. Tente conduzir em estradas planas sem buracos.



8. Dobrar/Desdobrar e Transportar

Dobrar

A trotineta DEVE ser desligada antes de ser dobrada. Uma vez que o produto pode ser dobrado, para sua protecção e segurança, não pise nem rode o sistema quando conduzir.

1. Segure na haste, levante o bloqueio de segurança e abra a alavanca de libertação rápida. Levante o bloqueio de segurança e empurre novamente a alavanca de libertação rápida para baixo, depois dobre a haste.
2. Alinhe a fivela com o gancho e fixe-as em conjunto.

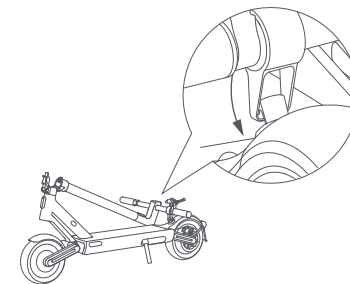
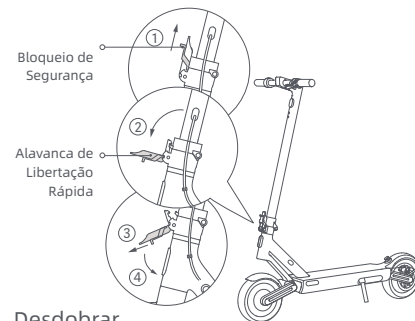

Desdobrar

Puxe a fivela para cima para a soltar do gancho. Segure a haste, depois levante o bloqueio de segurança e empurre a alavanca de libertação rápida para dentro, até à extremidade.

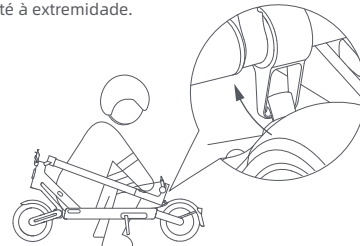

Transporte

Segure a haste com uma mão ou ambas as mãos para transportar.

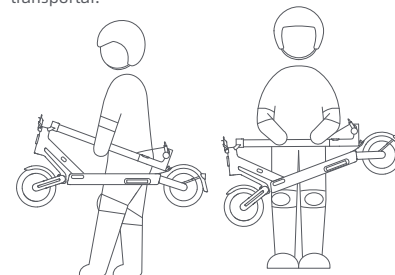

Dicas de segurança: Ao levantar a haste da trotineta, NUNCA coloque as mãos entre as juntas, pois pode resultar em ferimentos graves.

9. Cuidados e Manutenção

Limpeza

Durante a limpeza, certifique-se de que a trotineta está desligada, de que o cabo de carregamento está desligado e de que a aba de borracha está fechada.

Limpe o chassi principal com um pano macio e húmido; a sujidade difícil de remover pode ser esfregada com uma escova de dentes. Depois, limpe todas as áreas com um pano seco.

ALERTA!

- Não lave a trotineta com um jacto de água a alta pressão.
- Não limpe a trotineta com um produto de limpeza corrosivo, o que danificará a estrutura externa e interna da trotineta.

Bateria

Carregue sempre antes de esgotar a bateria para prolongar a vida útil da mesma.

Ao conduzir, armazenar ou carregar, não exceda o limite de temperatura especificado (consulte as especificações). O não cumprimento das instruções de utilização, armazenamento ou carregamento pode resultar em danos na bateria, falha na carga e anulação da garantia.

A trotineta totalmente carregada tem um tempo de espera aproximado de 120-180 dias. Se não for utilizado durante um longo período de tempo, deve ser cobrado a cada 30 dias. Preste atenção ao tempo de espera para evitar danos irreversíveis na bateria causados pelo não carregamento.

ALERTA!

- Não use baterias de outros modelos ou marcas, pois pode haver risco de segurança.
- Utilize apenas o carregador da bateria original para evitar potenciais danos ou incêndio.
- Se a bateria estiver danificada ou embebida em água, não carregue nem continue a utilizá-la.
- Não retire a bateria. A remoção da bateria é complicada e o funcionamento incorrecto pode afectar o funcionamento da trotineta.

Armazenamento

Se a trotineta não for utilizada durante um longo período de tempo, carregue-a totalmente, depois desligue-a e guarde-a num local fresco e seco. Certifique-se de que a trotineta está desligada quando for transportada e mantida na embalagem original, se possível.

ALERTA!

- Não deixe a trotineta sob sol quente ou num local extremamente húmido durante longos períodos de tempo.
- Este produto contém uma bateria de lítio incorporada e só deve ser transportado quando permitido pelas leis e regulamentos locais.

9. Cuidados e Manutenção

Encha o Pneu

Verifique a pressão dos pneus a cada dois meses e encha os pneus se a pressão for demasiado baixa. A pressão dos pneus recomendada é de 45 psi.

Se houver falta de ar nos pneus dianteiros e traseiros, pode utilizar o bocal de extensão fornecido com a trotineta para encher os pneus. Em primeiro lugar, ligue o bocal de extensão à bomba de ar, depois desaperte a tampa da válvula do pneu dianteiro (traseiro) e ligue o bocal de extensão e a válvula de forma segura, por fim encha o pneu.

ALERTA! A remoção dos pneus é muito complicada. Não retire o pneu sozinho. O funcionamento incorrecto pode afectar o funcionamento da trotineta. Por favor, contacte a assistência profissional.

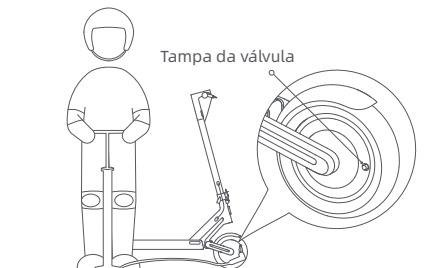

Ajuste o Travão de Disco

Ferramenta: Chave sextavada de 4 mm (a ferramenta tem de ser preparada pelo utilizador).

Antes de ajustar, certifique-se de que a trotineta está desligada e não está a carregar. Durante o ajuste, puxe a extremidade do cabo do travão para apertar o cabo.

Nota: Se o travão estiver muito apertado, use a ferramenta para soltar o parafuso girando-o no sentido anti-horário, puxe o balancim do disco do travão para fora e aperte o parafuso. Se o freio estiver muito solto, use a ferramenta para soltar o parafuso girando-o no sentido anti-horário, empurre o balancim do disco do travão para a frente e aperte o parafuso.

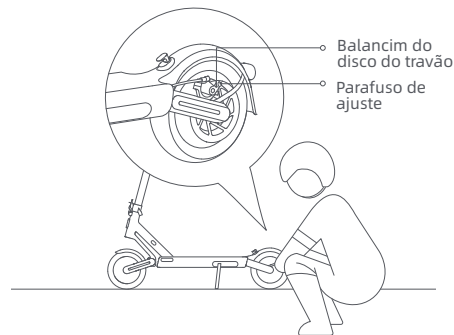

ALERTA! Tal como acontece com qualquer componente mecânico, um veículo está sujeito a tensões e desgaste elevados. Os vários materiais e componentes podem reagir de forma diferente ao desgaste ou à fadiga. Se a vida útil prevista para um componente tiver sido excedida, pode partir-se repentinamente, podendo, por conseguinte, provocar ferimentos no utilizador. Fendas, riscos e descoloração nas áreas sujeitas a esforços elevados indicam que o componente excedeu a sua vida útil e contacte um reparador autorizado ou especializado.

10. Especificações

Produto	Nome	NAVEE Electric Scooter S65
	Modelo	NKP2223-A25
Dimensões	Veículo: C x L x A (mm) ^[1]	1222 x 551 x 1266
	Após o rebatimento: C x L x A (mm)	1222 x 549 x 539
Peso líquido	Peso líquido do veículo (kg)	24,3
Condutor	Intervalo de carga (kg)	25-120
	Idade (anos)	16-50
	Comprimento do corpo (cm)	120-200
Trotinete elétrica montada	Velocidade máxima (km/h)	25
	Intervalo geral (km) ^[2]	Aprox. 65
	Ângulo máximo de subida (%)	Aprox. 25
	Superfícies adequadas	Caminhos de cimento ou asfalto, com degraus com menos de 1 cm e fissuras com menos de 3 cm.
	Temperatura operacional (°C)	-10 a 40
	Temperatura de armazenamento (°C)	-20 a 45
	Classificação IP	IPX5
	Tempo de carregamento (h)	Aprox. 6,5
Conjunto de baterias	Modelo	P2301-BD5A
	Tensão nominal (VDC)	46,8
	Tensão máxima de carregamento (VDC)	54,6
	Energia nominal (Wh)	596,7
	Sistema inteligente de gestão de bateria	Proteção contra sobreaquecimento, curto-circuito, sobretensão, descarga excessiva e sobrecarga
	Intervalo normal de temperatura de carregamento (°C)	0 a 40
Motor da roda	Capacidade nominal (Ah)	12,75
	Potência nominal (kW; W)	0,5; 500
Carregador de bateria	Potência de saída (kW; W)	0,1219; 121,9
	Tensão de entrada (VAC)	220-240
	Tensão máxima de saída (VDC)	54,6
	Potência nominal de saída (VDC; A)	53,0 ; 2,3
Pneu	Modelo ^[3]	S126BP5300230
	Pneus dianteiros e traseiros	Pneus autovedantes sem câmara, válvula reta ϕ 250 x 64, com materiais de negro de carbono natural e borracha sintética
Bluetooth	Banda(s) de frequência	2,4000-2,4835 GHz
	Potência máxima de RF (dBm)	8

[1] Vehicle height: From the ground to the top of the scooter

[2] General range: Measured when there is no wind and at 25° C, the scooter's fully charged to ride at a constant speed of 15 km/h on a flat surface with a load of 75 kg.

[3] To recharge the battery, only use the battery charger provided in the package. Please see battery charger parameters in Specifications.

11. Declaração Legal e de Marca Comercial

 **NAVEE** Marca comercial da Brightway Ltd. Todos os direitos reservados.

12. Alertas de Segurança



CUIDADO

Perigo! Leia o manual do utilizador antes de usar.



CUIDADO

Bordas afiadas. Não tocar nas arestas ou cantos afiados.



CUIDADO

Não desmontar a tampa da bateria, energia perigosa no interior.



CUIDADO

Superfície quente! Não tocar na superfície perto deste símbolo.

13. Certificações

Diretiva relativa à restrição de substâncias perigosas (RoHS)

Este produto da Brightway Innovation Intelligent Technology (Suzhou) Co., Ltd., com as partes incluídas (cabos, cordas e entre outros) cumprem a restrição da utilização de determinadas substâncias perigosas em equipamentos elétricos e eletrónicos no Anexo II 2011/65/EU e na respetiva revisão da Diretiva (EU) 2015/863.

Declaração de conformidade da UE



Este dispositivo cumpre os requisitos da UE relativos à limitação da exposição do público geral aos campos eletromagnéticos através da proteção da saúde pública.

Pelo presente, a Brightway Innovation Intelligent Technology (Suzhou) Co., Ltd. declara que o equipamento de rádio do tipo NKP2223-A25 está em conformidade com a Diretiva 2014/53/UE e 2006/42/EC. O texto completo da declaração de conformidade da UE está disponível em: www.naveetech.com

13. Certificações

Declaração de conformidade com a União Europeia Informações de reciclagem da bateria para a União Europeia



A bateria ou a embalagem da bateria estão identificadas de acordo com a Diretiva europeia 2006/66/CE e com a alteração 2013/56/UE relativamente a baterias e acumuladores e respetivos resíduos. A Diretiva determina o enquadramento para a devolução e reciclagem de baterias e acumuladores usados, tal como aplicável em toda a União Europeia. Esta identificação aplica-se a várias baterias para indicar que uma bateria não deve ser descartada, mas sim recuperada após o fim de vida útil, de acordo com a presente Diretiva.

De acordo com a Diretiva europeia 2006/66/CE e com a alteração 2013/56/UE, as baterias e acumuladores são identificados para indicar se foram recolhidos separadamente, ou se foram reciclados no fim de vida útil. A identificação na bateria pode incluir um símbolo químico para o metal envolvido na bateria (Pb para chumbo, Hg para mercúrio e Cd para cádmio). Os utilizadores de baterias e acumuladores não devem descartar estes produtos como resíduos urbanos indiferenciados. Devem, sim, utilizar o enquadramento de recolha para a devolução, reciclagem e tratamento de baterias e acumuladores. A participação dos clientes é importante para minimizar quaisquer potenciais efeitos das baterias e acumuladores sobre o ambiente e saúde pública, devido à potencial presença de substâncias perigosas.

Antes de colocar equipamentos elétricos e eletrónicos (EEE) no fluxo de recolha de resíduos ou em instalações de recolha de resíduos, o utilizador final de equipamentos que contenham baterias e/ou acumuladores devem remover estes produtos para uma recolha separada.

Diretiva relativa aos resíduos de equipamentos elétricos e eletrónicos (REEE)



Todos os produtos que apresentem este símbolo são considerados resíduos de equipamentos elétricos e eletrónicos (REEE, conforme a Diretiva 2012/19/UE), não devendo ser misturados com resíduos domésticos indiscriminados. Em vez disso, o utilizador deve proteger a saúde humana e o meio ambiente e entregar o respetivo equipamento num ponto de recolha designado para reciclagem de resíduos de equipamentos elétricos e eletrónicos, indicado pelo governo ou pelas autoridades locais. A correta eliminação e a reciclagem ajudarão a prevenir eventuais consequências negativas para o meio ambiente e a saúde humana. Para obter mais informações sobre os locais e os termos e condições de tais pontos de recolha, entre em contacto com a entidade responsável pela instalação ou com as autoridades locais.

14. Garantia e serviço

Se o produto estiver dentro do período de garantia a partir da data da sua compra, iremos repará-lo, substituí-lo ou devolvê-lo gratuitamente, conforme o caso, se for confirmado pelo fabricante ou revendedor que o produto está defeituoso ou danificado devido a defeitos de qualidade em condições normais de utilização. Salvo disposição em contrário da legislação pertinente, o produto ou componente utilizado para substituição pode não ser novo, mas tem um bom desempenho e é equivalente, pelo menos, ao produto ou componente original em função. O período de garantia é calculado a partir da primeira data de compra do produto, sujeito à data da factura. Se não houver factura válida, o período de garantia é calculado a partir da data de entrega mais trinta (30) dias. Se a data da factura for posterior à data de entrega efectiva do produto, o período de garantia será calculado a partir da data de entrega efectiva. Os produtos reparados ou substituídos continuarão a beneficiar da garantia durante o resto do período de garantia, mas não menos de trinta (30) dias. Para a aplicação da garantia, contactar o fabricante ou distribuidor do produto e seguir as instruções. Ao requerer a garantia, deve ser fornecida uma factura de venda válida, precisa, completa e clara.

A garantia acima referida não se aplica a falhas, mau funcionamento ou danos causados por: (a) uso indevido, abuso ou transporte, manutenção ou armazenamento impróprios, tais como mas não limitados à utilização, armazenamento ou manutenção sob temperatura, humidade ou outras condições ambientais impróprias; (b) força maior ou acidentes, interrupção da rede ou da energia e outras razões fora do nosso controlo razoável; (c) reparação ou remoção sem autorização do fabricante; (d) a forma como foram causados danos por quaisquer produtos ou serviços de terceiros deve ser especificada (para fins diferentes daqueles para os quais o produto foi designado ou se destina); (f) a utilização do produto em violação das instruções do produto; (g) a utilização do produto para fins comerciais; ou (h) a quilometragem acumulada registada pela carroçaria da scooter ultrapassou os 2000 km. O desgaste normal ou envelhecimento, arranhões, abrasões e problemas causados pela utilização de revestimentos, solventes ou outros produtos químicos durante a utilização geral do produto não são abrangidos pelo âmbito da garantia. Se o rótulo de identificação original do produto for alterado ou danificado, esta garantia será inválida. A integridade e integralidade dos produtos e dos materiais anexados não se enquadram no âmbito da garantia. Deve inspeccionar os produtos no local ao recebê-los e opor-se imediatamente a qualquer discrepância(s) constatada(s).

A declaração de garantia acima aplica-se aos nossos produtos. Esta garantia concede os direitos legais específicos e outros direitos que o cliente possa ter de acordo com a lei. Nada no presente documento afecta os seus direitos de uma forma que não seja susceptível de exclusão ou restrição de acordo com a lei.

Informações sobre a garantia do produto:

Tipo	Conteúdo da garantia	Período de garantia
Controlador	Conjunto do controlador e painel de controlo do armazém central	12 meses
Bateria de lítio	Pacote de bateria de lítio e placa de protecção	12 meses
Corpo principal	Conjunto do armação, motor do cubo, carroçaria dianteira, cubo traseiro, conjunto do travão, conjunto dobrável, barra vertical, garfo dianteiro, garfo traseiro, barra vertical peças rotativas, bus de controlo, linha de travagem	12 meses
Involúcro	Carregador, manípulo do travão, acelerador de polegar	6 meses

Se as leis do território prescreverem um período de garantia mais longo, as condições de garantia acima mencionadas devem ser aplicadas no período de garantia prolongado.

14. Garantia e serviço

Lembrete: Os seguintes consumíveis entregues com a scooter no momento da compra não estão cobertos pela garantia: pneus interiores e exteriores, montagem da lâmpada dianteira, tampa do instrumento, tampa do punho, pára-lamas, lâmpada traseira traseira traseira, tampa decorativa, apoio de pé, banco da porta de carga, ficha de borracha e kit de scooter. Ao reparar e substituir peças, não utilizar quaisquer peças de substituição que não sejam peças profissionais fornecidas pelo fabricante original. Para substituição, por favor contacte o fabricante.

Este produto é o mesmo que quaisquer peças mecânicas. A lambreta pode suportar um elevado stress e desgaste. Vários materiais e maquinaria, eixo components (scooter) podem reagir de forma diferente ao desgaste ou à fadiga. Se os componentes tiver atingido a vida útil esperada, podem partir-se subitamente, causando o risco de lesões. Se for encontrado algum problema, por favor reparar e substituir as peças a tempo. Se houver fissuras, riscos e descoloração na área sob carga elevada, indica que o componente excedeu a sua vida útil. Por favor contacte o fabricante ou revendedor para substituir o componente o mais rapidamente possível.

Cartão de garantia

Ao adquirir o produto, recomendamos que preencha claramente as seguintes informações e aponha o selo do vendedor para proteger os seus direitos e interesses legítimos:

Informação do utilizador	Nome completo		Correio electrónico	
	Endereço postal			
	Número de contacto		Código Postal	
Informação sobre o produto	Nome do produto		Data de venda	
	Modelo do produto		Número da factura	
Informação de fornecedores	Nome		Número de contacto	
	Endereço		Código Postal	
<p>Nota:</p> <p>(1) Este formulário deve ser confirmado pelo selo do vendedor.</p> <p>(2) Para produtos aplicáveis aos regulamentos relevantes de "três garantias", este cartão de garantia é equivalente a "certificado de três garantias".</p> <p>(3) O registo de manutenção está sujeito ao voucher emitido pelo organismo de serviço autorizado. Por favor guardá-lo num local seguro após a candidatura ao serviço.</p>				

1. Turvaohjeet

TÄRKEÄÄ! Lue huolellisesti ennen tuotteen käyttöä ja säilytä se myöhempää käyttöä varten. Yksityiskohtainen sähköinen käyttöopas on osoitteessa www.naveetech.com

- Tätä laitetta ei ole tarkoitettu käytettäväksi henkilöiden toimesta (mukaan lukien lapset) joilla on vähentynyt fyysistä, aistillista tai henkistä kapasiteettia, tai joilla puuttuu kokemusohjaa ja tietoja, ellei näille ole annettu ohjeistusta tai ole valvottuja koskien laitteiden käyttöä ja henkilön toimesta joka vastaa näiden turvallisuudesta. Huolehdi siitä, että lapset eivät pääse leikkimään laitteella.
- Tämä laite on tarkoitettu yli 16-vuotiaille kuljettajille ja henkilöille, joilla on heikentyneet fyysiset, sensoriset tai psyykkiset kyvyt tai joilla ei ole kokemusta tai tietoa, mikäli heitä on valvottu tai opastettu laitteen turvallisuudessa käytössä ja he ymmärtävät siihen liittyvät vaarat. Lasten ei tule leikkiä laitteen kanssa. Puhdistusta ja käyttäjän suorittamaa huoltoa ei pidä suorittaa valvomattomana lasten toimesta.
- Laitetta saa käyttää vain laitteen mukana toimitetulla virtalähteellä.
- Käytä kypärää, kyynärpää- ja polvisuojia kaatumisen varalta loukkaantumisen välttämiseksi. Asiaankuuluton ajotapa voi johtaa kaatumisiin tai vakaviin onnettomuuksiin.
- Scootteria saa käyttää vain yksi henkilö. Ajon aikana on käytettävä kenkiä. Älä käytä scootteria muihin tarkoituksiin. Tätä scootteria ei ole tarkoitettu akrobaattiseen käyttöön.
- Tuotetta suositellaan yli 16-vuotiaille ja alle 50-vuotiaille kuljettajille. Henkilöt, jotka eivät sovellu ajamaan tällä tuotteella, ovat: (1) alkoholin tai huumeiden vaikutuksen alaisena olevat henkilöt, (2) henkilöt, jotka eivät kykene rasittavaan fyysiseen toimintaan terveydentilan tai fyysisen tilan vuoksi, (3) henkilöt, jotka eivät kykene ylläpitämään tasapainoaan tai jotka eivät kykene ylläpitämään tasapainoaan heikentyneiden motoristen taitojen vuoksi, (4) henkilöt, joiden koko ylittää painorajan, (5) raskaana olevat naiset, (6) henkilöt, joilla on näkö- ja/tai kuulovamma.
- Noudata paikallisia lakeja ja määräyksiä, kun ajat tällä tuotteella. Älä aja siellä, missä paikalliset lait kieltävät sen.
- Ajassasi maissa ja alueilla, joissa ei ole sähkömopoja koskevia kansallisia standardeja ja määräyksiä, noudata ehdottomasti tässä käyttöoppaassa kuljettajille asetettuja turvallisuusvaatimuksia. Brightway innovation Intelligent Technology (Suzhou) Co., Ltd. ei kannna suoraa vastuuta eikä yhteisvastuuta kaikista omaisuus- ja henkilövahingoista, onnettomuksista, oikeusriidoista ja kaikista muista haitallisista tapahtumista, jotka aiheuttavat eturistiriitoja, jotka johtuvat käyttöohjeiden vastaisesta käyttäytymisestä.
- Älä aja liikenneväylillä tai asuinalueilla, joilla sekä ajoneuvoilla ajo että jalankulku ovat sallittuja. Kun kuljetaan paikan läpi, joka on tarkoitettu jalankulkijoille, joilla on oikeus etuajo-oikeuteen, kuten jalkakäytävään, siirry kävelemään scootterin kanssa.
- Älä valitse ensimmäiselle ajokerralle paikkoja, joissa voi olla lapsia, jalankulkijoita, lemmikkejä, ajoneuvoja, polkupyöriä tai muita esteitä ja mahdollisia vaaroja.
- Suorita sähköskooterin perustarkastus ennen jokaista ajokertaa. Jos ilmenee epänormaaleja olosuhteita, kuten irtonaisia osia, akun tyhjenemishälytyksiä, tyhjiä renkaiden tai renkaiden liiallista kulumista, outoja ääniä, toimintahäiriöitä ja muita epänormaaleja olosuhteita, lopeta ajaminen välittömästi ja pyydä ammattiapua.
- Voidaksesi ajaa turvallisesti sinun kyttävä näkemään selvästi, mitä on edessäsi ja sinun on oltava selvästi muiden nähtävissä.
- Älä aja huonolla säällä, huonolla näkyvyydellä tai voimakkaan fyysisen rasituksen jälkeen.

1. Turvaohjeet

- Pysäköi skootteri tukijalan kanssa aina tasaiselle ja vakaalle alustalle.
- Tämä sähköskootteri on vapaa-ajan laite. Kun ajoneuvo saapuu yleiselle alueelle, sitä pidetään kuitenkin kulkuvälineenä, ja siihen kohdistuu kaikkien kulkuvälineiden mahdollisia turvallisuusriskejä. Tämän käyttöoppaan ohjeiden tarkka noudattaminen suojaa sinua ja muita mahdollisimman hyvin.
- Käyttäjän on tarkistettava käyttöraajat paikallisten määräysten mukaisesti. Aja skootterilla paikallisten määräysten ja lakien sallimilla teillä tai alueilla ja pysäköi se sallituille alueille. Skootterin enimmäisnopeudeksi on rajoitettu 25 km/h. Jos paikallisissa määräyksissä ja laeissa on erilaisia säännöksiä enimmäisnopeudesta, paikalliset määräykset ja lait ovat ensisijaisia. Kunnioita ja noudata liikenneturvallisuus- ja ajoneuvosääntöjä.
- Kunnioita jalankulkijoiden etuoikeutta. Yritä olla säikäyttämättä heitä ajon aikana, etenkin lapsia. Kun ajat jalankulkijoiden takaa, soita kelloa varoittaaksesi heitä ja hidasta skootterisi nopeutta, jotta voit ohittaa heidät vasemmalta puolelta, ja pysy oikealla alhaisella nopeudella ajaessasi heidän ohitseen (koskee maita, joissa ajoneuvot ajavat oikealla). Kun ajat jalankulkijoiden ohi, ylläpidä alhaisinta nopeutta tai ajoneuvon enimmäisetäisyyttä.
- Ennakoi joka tapauksessa liikeratasi ja nopeutesi kunnioittaen samalla tien ja jalkakäytävän sääntöjä sekä kaikkein haavoittuvimpia tiellä liikkuja. Ilmoita läsnäolostasi lähestyessäsi jalankulkijaa tai pyöräilijää, mikäli sinua ei nähdä tai kuulla. Ylitä suojattuja kulkuväyliä pitkin kävellessäsi. Ylitä suojattuja kulkuväyliä pitkin kävellessäsi. Vältä vilkkaasti liikennöityjä tai ruuhkaisia alueita.
- Suurella nopeudella ajo tai nopeus, joka ei ole sopiva tai riittävä tilanteeseen nähden (huonot sääolosuhteet, huono ajopinta tai vastaava), voi johtaa mahdolliseen vakauden tai hallinnan menettämiseen. Riskien vähentämiseksi sinun on noudatettava kaikkia tämän käyttöoppaan ohjeita. Ole varovainen asentaessasi ja purkaessasi tuotetta, se voi pudota ja aiheuttaa vammoja.
- Kaupungin liikenteessä on monia esteitä, kuten reunakiviä tai portaita, jotka on ylittävää. On suositeltavaa välttää hyppyjä esteiden kohdalla. On tärkeää ennakoita ja mukauttaa liikerataa ja nopeutta jalankulkijan nopeuteen ennen esteiden ylittämistä. On myös suositeltavaa nousta ulos ajoneuvosta, kun esteet muuttuvat vaaralliseksi niiden muodon, korkeuden tai liukkauden johdosta.
- Älä lainaa skootteria henkilölle, joka ei tunne sen toimintaa. Ennen kuin lainaat sähköskootterin muille, varmista, että kuljettaja on lukenut tämän käyttöohjeen ja katsonut opetusvideon ja ymmärtänyt perustoiminnot. Muistuta ratsastajia käyttämään suojaimia oikein ratsastajien turvallisuuden varmistamiseksi.
- Ota yhteyttä myyjään sopivien koulutusorganisaatioiden osalta.
- Pidä joka tapauksessa huolta itsestäsi ja muista.
- Ohjaustankoon kiinnitetty kuorma vaikuttaa ajoneuvon vakauteen.
- Älä koske jarrujärjestelmään, sen terävät reunat saattavat aiheuttaa vammoja. Jarru voi kuumentua käytössä. Älä koske käytön jälkeen.
- A-painotettu päästöäänepainetaso on alle 70 dB(A).
- Paremman ajokokemuksen saamiseksi on suositeltavaa huoltaa tuote säännöllisesti.
- Poista käytön aiheuttamat terävät reunat.
- Lisävarusteita ja muita lisävarusteita, joita valmistaja ei ole hyväksynyt, ei saa käyttää.
- Tarkista säännöllisesti eri ruuviliitosten, erityisesti pyörän akselien, taittumisjärjestelmän, ohjausjärjestelmän ja jarruakselin kiristys.

1. Turvaohjeet

- Älä muuta tai muokkaa ajoneuvoa, mukaan lukien ohjausputkea ja -holkkia, vartta, taittomekanismia ja takajarrua.
- Varmista, että skootteri on sammutettu kuljetuksen ajaksi ja että se säilytetään alkuperäispakkauksessa, jos mahdollista.
- Vääränlaisen käytön aiheuttamien vahinkojen, kuten sähköiskun ja tulipalon, välttämiseksi lue ohjeet huolellisesti ennen käyttöä ja säilytä ne huolellisesti myöhempiä käyttöä varten.
- Käytä tätä tuotetta käyttöoppaan ohjeiden mukaisesti. Käyttäjät ovat vastuussa kaikista tämän tuotteen epäasianmukaisesta käytöstä aiheutuvista vahingoista.
- Älä lataa, jos latausportti tai latauskaapeli on märkä. Lue tämä käyttöohje huolellisesti ennen lataamista.
- Älä lataa skootteria yli 40 ° C:n tai alle 0 ° C:n lämpötilassa.
- **VAROITUS:** Käytä akun lataamiseen vain tämän laitteen mukana toimitettua irrotettavaa syöttöyksikköä. Älä käytä minkään muun tuotteen akkulaturia. Pidä latauksen aikana turvallinen etäisyys ympäröivistä palavista aineista.
- **VAROITUS:** Älä käytä kolmannen osapuolen akkua tai akkulaturia. Käytä vain S126BP5300230-syöttöyksikön kanssa.
- **VAROITUS!** Pidä muovinen suojus poissa lasten ulottuvilta tukehtumisen välttämiseksi.
- **VAROITUS!** Älä koskaan käytä tuotetta vesilähteen lähellä.
- **VAROITUS!** Lopeta tuotteen käyttö, jos se on vaurioitunut.

Ympäristölliset ohjeet

Skootteri sisältää ladattavan litiumioniakun, ja näiden akkujen virheellinen hävittäminen aiheuttaa haittaa ympäristölle. Noudata alla olevia ohjeita akkujen poistamiseksi ennen skootterin hävittämistä ja hävitä akut asianmukaisesti:

1. Ennen akkujen irrottamista on parempi käyttää ne loppuun ja varmistaa, että skootteri on irrotettu virtalähteestä. Irrota sitten skootterin pohjakansi ruuvaamalla se irti.
2. Irrota akkujen liitin ja poista sitten akut. Älä vahingoita akkukotelo loukkaantumisvaaran välttämiseksi.
3. Hävitä poistetut paristot ammattimaisessa kierrätyslaitoksessa.

2. Tuotekuvaus

Lisävarusteet

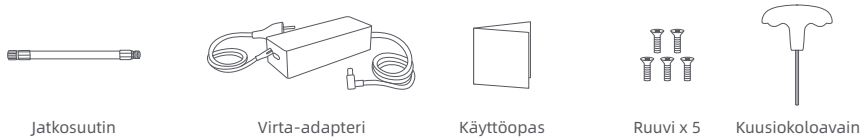

Jatkosuutin

Virta-adapteri

Käyttöopas

Ruuvi x 5

Kuusiokoloavain

Skootteri

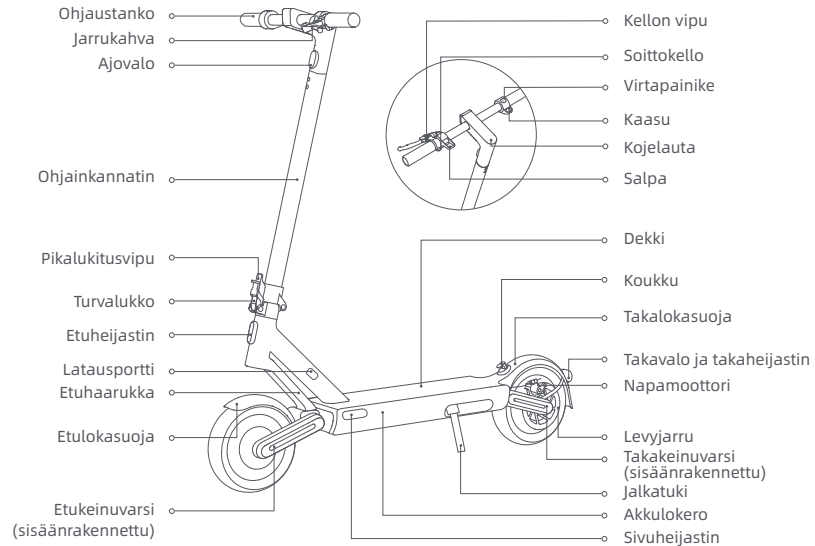

Tämän käyttöoppaan kuvat ovat vain viitteellisiä, todellinen ulkonäkö riippuu varsinaisesta tuotteesta.

2. Tuotekuvaus

Virtapainike

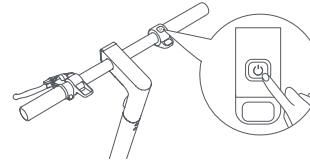

Kytke skootteri päälle painamalla painiketta ja pidä painiketta painettuna 2-3 sekuntia skootterin sammuttamiseksi. Kun skootteri on päällä, paina kerran kytkeäksesi ajovalot ja takavalot päälle/pois ja paina kahdesti vaihtaaksesi ajotilaa.

Kojelauta

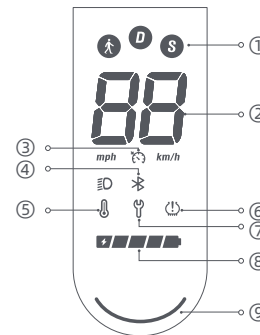

① Ajotilat: on kävelytila ja sen enimmäisnopeus on 6 km/h. Takavalo vilkkuu punaisena, kun tämä tila on käytössä. D tarkoittaa vakiotilaa. S tarkoittaa urheilutilaa.

② Nopeusmittari: Se näyttää nykyisen nopeuden, kun skootteri toimii. Kun skootterissa on ongelma, se näyttää virhekoodin. Kun skootteri latautuu, se näyttää akun nykyisen varaustason.

③ Vakionopeudensäädin: Vakionopeudensäätötoiminto on oletusarvoisesti pois käytöstä, ja sen voi ottaa käyttöön Mi Home/Xiaomi Home -sovelluksessa.

④ Bluetooth: Bluetooth-kuvake on aina päällä, mikä osoittaa, että skootteri on onnistuneesti yhdistetty mobiililaitteeseen.

⑤ Lämpötilavaroitus: Jos akun lämpötila on liian korkea tai liian alhainen, lämpömittarin kuvake palaa. Käytä tai lataa skootteria, kun akun lämpötila on palautunut normaalille toiminta-alueelle.

⑥ Täyttö: Kun täyttöä osoittava kuvake on päällä, se tarkoittaa, että renkaat on aika huoltaa.

⑦ Virheilmoitus: Kun jakoavaimen kuvake näkyy punaisena, se tarkoittaa, että skootterissa on virhe.

⑧ Akun varaustaso: Akun varaustaso ilmoitetaan viidellä palkilla, joista kukin vastaa noin 20 % täydestä akusta.

⑨ Tilavalo

3. Kokoonpano

1. Irrota sisäiset pidikkeet.

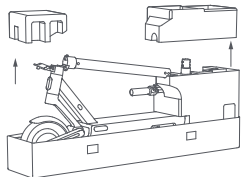

3. Noudata kuvassa esitettyä numerojärjestystä neljän ruuvin esikiristämiseksi mukana toimitetulla kuusiokoloavaimella. Varmista, että ohjaustanko on asennettu oikein, ja kiristä ruuvit huolellisesti.

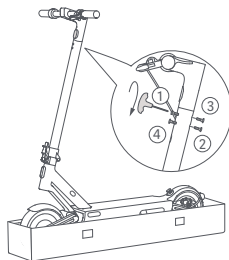

2. Pidä varsi pystyssä, kunnes se on täysin pystyasennossa. Nosta sitten turvalukitus ja työnnä pikavipua sisäänpäin loppuun asti. Asenna ohjaustanko varteen.

Ajovalo etusuuntaan

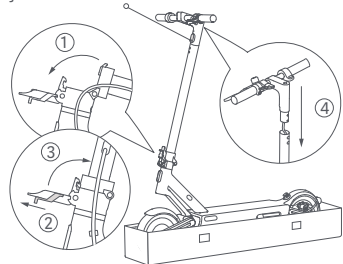

4. Kun skootteri on koottu, tarkista, että se voidaan kytkeä päälle/pois päältä kunnolla. Kytke skootteri päälle painamalla virtapainiketta ja sammuta se painamalla virtapainiketta 2-3 sekunnin ajan.

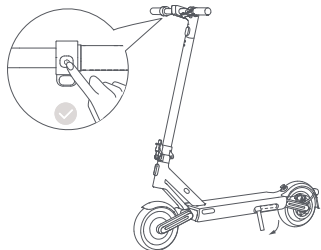

Huomautus: Tutki skootteri joka kerta ennen kuin ajat sillä. Varmista, että laitteessa ei ole irtonaisia tai vaurioituneita osia.

4. Yhdistä Mi Home/Xiaomi Home -sovelluksen kanssa



Turvallisuutesi vuoksi skootteri tuottaa äänimerkin, kun se kytketään päälle, ja sen nopeus on rajoitettu 10 km/h ennen kuin se aktivoituu. Kun skootteria käytetään ensimmäistä kertaa, se on aktivoitava Mi Home/Xiaomi Home -sovelluksen kautta. Kun skootteri on aktivoitu, äänimerkki lakkaa ja nopeuden rajoitus poistuu.

1. Skannaa ohjauspaneeliin kiinnitetystä tarrossa, kannen oikealla puolella tai käyttöoppaan takakannessa oleva QR-koodi lataaksesi Mi Home/Xiaomi Home -sovelluksen.

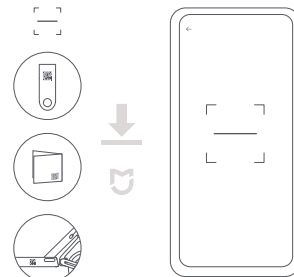

2. Avaa Mi Home/Xiaomi Home -sovellus. Napauta "+" oikeassa yläkulmassa ja avaa "Skannaa" skannataksesi QR-koodin uudelleen. Seuraa sitten sovelluksen ohjeita skootterin lisäämiseksi.

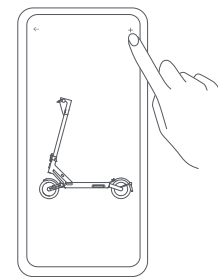

Huomautukset:

- QR-koodi on ainutlaatuinen skootterillesi, säily se turvasti.
- Kun yhdistät skootterin Mi Home/Xiaomi Home -sovellukseen, aseta puhelin mahdollisimman lähelle skootteria, jotta se on tehokkaan Bluetooth-alueen sisällä.
- Jos vaihdat tiliiä, poista skootteri ensin tililtä, jonka kanssa se on yhdistetty, ja yhdistä skootteri uudelleen Mi Home/Xiaomi Home -sovellukseen.

Nollaa Bluetooth

Varmista, että skootteriin on kytketty virta. Purista jarruvipua ja paina virtapainiketta 5 kertaa nollataksesi. Kun skootteri antaa äänimerkin, on se nollattu onnistuneesti.

Palauta tehdasasetukset

Varmista, että skootteriin on kytketty virta. Purista jarruvipua ja pidä samanaikaisesti virtanäppäintä painettuna 7 sekunnin ajan. Kun kuulet äänimerkin, skootteri on palautettu tehdasasetuksiin. Tämä toiminto poistaa skootteriin tallennetut tiedot täysin, joten toimi varovasti.

Huomautus: Skootteria ei voi palauttaa tehdasasetuksiin ajon aikana tai lukittuna.

5. Lataus

Skooteri on ladattu täyteen, kun akkularurin LED-valo vaihtuu punaisesta vihreäksi.

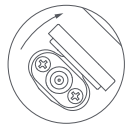
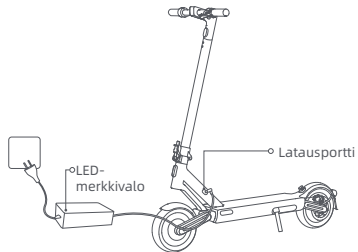

1. Nosta kumilaippa ylös.

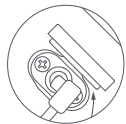

2. Kytke akkulaturi latausporttiin.

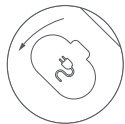

3. Kun lataus on valmis, aseta kumilaippa takaisin.

VAROITUS!

- Käytä vain alkuperäistä akkulaturia mahdollisen vahingon tai tulipalon välttämiseksi. · Sammuta ajoneuvo tai siirry tiettyyn ei-toimintatilaan latauksen aikana.
- Älä lataa, kun latausportti tai virtajohto on märkä. Jos akku on vaurioitunut tai kastunut vedellä, akun lataaminen tai käytön jatkaminen on kielletty.

6. Tarkistus ennen ajoa

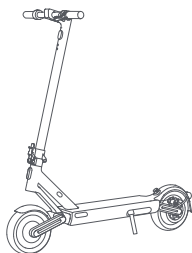

Tarkista ennen jokaista ajokertaa skootterisi tila, mukaan lukien renkaiden suorituskyky, jäljellä oleva akun varaustaso ja skootterin rungon tila, ja varmista, ettei mikään osa ole löysällä tai vahingoittunut.

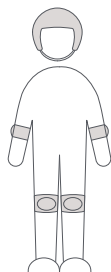

VAROITUS: Pue päälle kypärä, kynär- ja polvisuojat ennen ajamista.

7. Aloita ajo

Tärkeää! Opiskelun aikana on putoamis- ja loukkaantumisriski, joten käytä aina kypärää ja turvavarusteita.

1. Astu kannelle yhdellä jalalla ja potkaise hitaasti toinen jalka maahan.

2. Laita toinen jalka kannelle, jotta molemmat jalat pysyvät vakaina, ja paina varovasti kaasua.

Huomautus: Turvallisuutesi vuoksi kaasua voi käyttää, kun skootteri kulkee yli 5 km/h.

Huomautus: Ajaessasi, pidä tiukasti kiinni ohjaustangosta molemmilla käsillä, jotta vältät loukkaantumiset tai tasapainon menettämistä johtuvat kaatumiset.

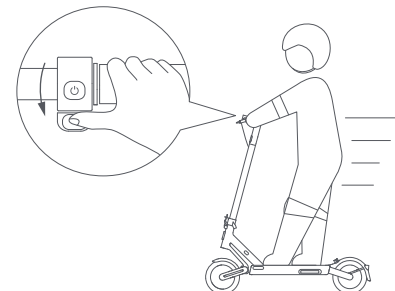
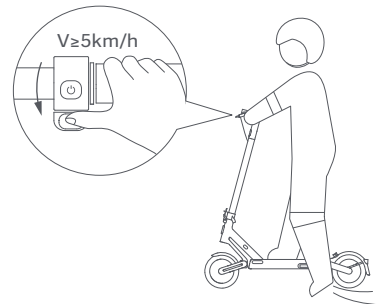

3. Vapauta kaasua hidastaaksesi ja paina jarruvipua äkkijarrutusta varten.

4. Kallista vartaloasi ohjaussuuntaan kääntyessäsi ja käännä ohjaustankoa hitaasti.

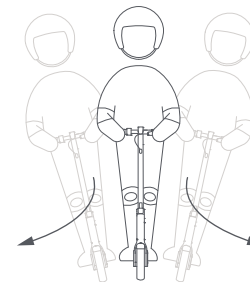
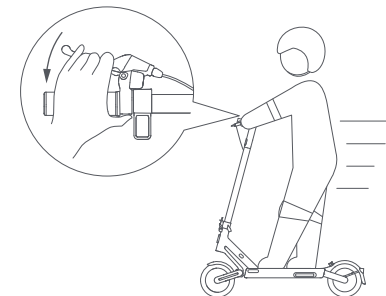

VAROITUS! Äkillinen jarrutus voi aiheuttaa pidon menettämisen, kaatumisen ja vakavan loukkaantumisen, säilytä maltillinen nopeus ja ole tietoinen mahdollisista vaaroista.

⚠ Varotoimenpiteet

Huomautus: Lue huolellisesti seuraavat tärkeät turvallisuustiedot ennen tuotteen käyttöä ja noudata niitä.

1. Tätä tuotetta voi käyttää vain yksi henkilö, älä kuljeta muita samanaikaisesti.



2. Älä yritä ajaa portaita ylös tai alas äläkä hypätä esteiden yli.

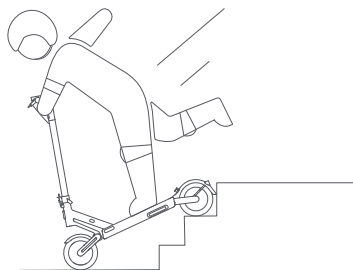

3. Älä pidä jalkojasi takalokasuojan päällä.

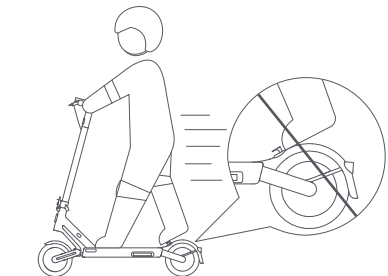

4. Älä käytä matkapuhelinta tai käytä kuulokkeita skootteria käyttäessäsi.



⚠ Varotoimenpiteet

5. Älä koske mekaanista levyjarruun.

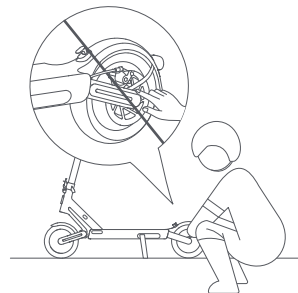

6. Älä ripusta laukkuja tai muita painavia tavaroita ohjaustankoon.

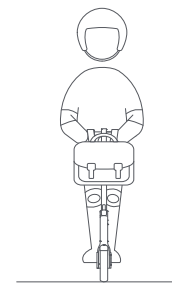

7. Älä käytä tätä tuotetta yli tuotteessa määritetyn enimmäiskuorman (120 kg).

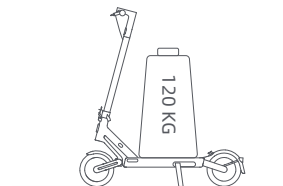

8. Älä paina kaasua, kävellessäsi skootterin vieressä.

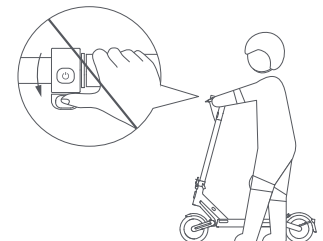

⚠ Varotoimenpiteet

9. Älä vaihda ohjaussuuntaa äkillisesti suurella nopeudella.

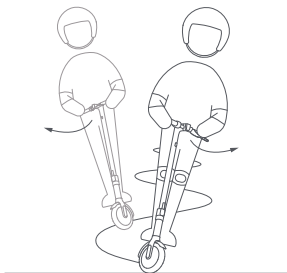

11. Älä aja sateessa. Vältä märkää säätä, jarrutusmatka pitenee, aja varovasti.



10. Vältä pään lyömistä ovenkarmeihin, hisseihin ja muihin yläpuolisiin esteisiin.

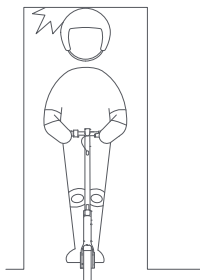

12. Älä tee ajamisen aikana vaarallisia toimenpiteitä, kuten aja yhdellä jalalla tai yhdellä kädellä. Varmista, että molemmat jalat ja kädet pysyvät sähkömopossa.



⚠ Varotoimenpiteet

13. Jolleivät paikalliset lait toisin salli, ajaminen yleisillä teillä, moottoriteillä ja pikateillä on kiellettyä ja laitonta.

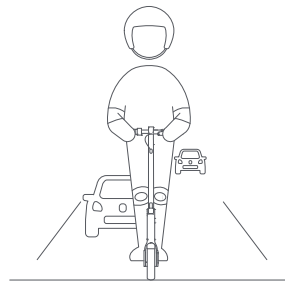

14. Jos tie on epätasainen tai tieolosuhteet ovat muutoin huonot, hidasta ajoa ajoissa ja aja varovasti, hidasta vauhtia tai nouse pois autosta. Skootteri on erityinen ratsastustuote. Pyri ajamaan tasaisilla teillä, joilla ei ole kuoppia.



8. Taita/taivuta ja kuljeta

Taittaminen

Skootteri on sammuettava ennen taittamista. Koska tuote voidaan taistaa kokoon, älä astu tai käännä kokoonaitettavan turvalukon päälle tai käännä sitä ajaessasi.

1. Pidä varresta kiinni, nosta turvalukitus ja avaa pikalukitusvipu. Nosta turvalukitus ja paina pikalukitusvipu uudelleen alas ja taita sitten varsi.

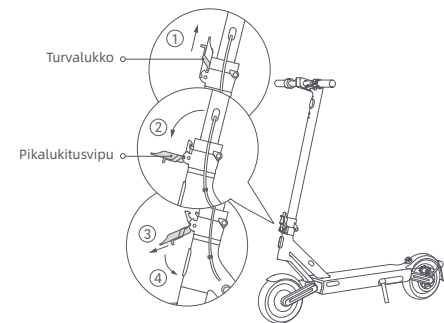

2. Kohdista solki koukkuun ja kiinnitä ne yhteen.

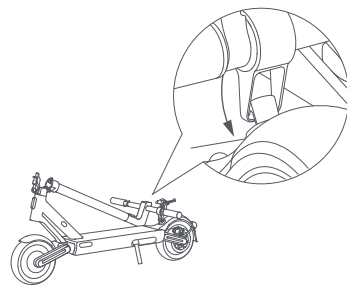

Levitä

Vedä solkea ylöspäin, jotta se vapautuu koukusta. Pidä varsi ylhäällä, nosta turvalukkoa ja työnnä pikalukitusvipua sisäänpäin loppuun asti.

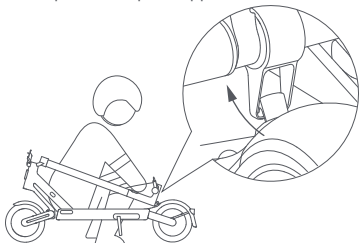

Turvaohjeet: Kun nostat skootterin runkoa, älä KOSKAAN aseta käsiäsi nivelten väliin, näin tehden voidaan aiheuttaa vakavia vammoja.

Kanto

Pidä varresta kiinni joko yhdellä kädellä tai molemmilla käsillä sen kantamiseksi.

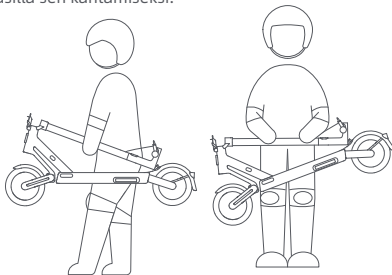

9. Huolto ja ylläpito

Puhdistaminen

Varmista puhdistuksen aikana, että skootteri on kytketty pois päältä, latauskaapeli on irrotettu ja kumiläppä on suljettu.

Pyyhi pääkotelo pehmeällä kostealla liinalla, vaikeasti poistettava lika voidaan hangata hammasharjalla. Pyyhi sen jälkeen kaikki alueet kuivalla liinalla.

VAROITUS!

- Älä pese skootteria korkeapaineisella vesisuihkulla.
- Älä puhdista skootteria syövyttävällä puhdistusaineella, joka vahingoittaa skootterin ulkoista ja sisäistä rakennetta.

Akku

Lataa aina ennen akun tyhjenemistä akun käyttöä pidentämiseksi.

Älä ylitä määritettyä lämpötilarajaa ajettaessa, säilytettäessä tai ladattaessa (katso tekniset tiedot). Käyttö-, varastointi- tai latausohjeiden noudattamatta jättäminen voi johtaa akun vaurioitumiseen, latauksen epäonnistumiseen ja takuun raukeamiseen.

Täyteen ladatun skootterin odotusaika on noin 120-180 päivää. Jos sitä ei käytetä pitkään aikaan, se on ladattava 30 päivän välein. Kiinnitä huomiota valmiusaikaan, jottei akku vaurioitu peruuttamattomasti, mikäli sitä ei ladata.

VAROITUS!

- Älä käytä muiden mallien tai merkkien akkuja, sillä niihin voi liittyä turvallisuusriski.
- Käytä vain alkuperäistä akkulaturia mahdollisen vahingon tai tulipalon välttämiseksi.
- Jos akku on vaurioitunut tai kastunut vedellä, älä lataa tai jatka sen käyttöä.
- Älä irrota akkua. Akun irrottaminen on monimutkaista, ja virheellinen toiminta voi vaikuttaa skootterin toimintaan.

Säilytys

Jos skootteria ei käytetä pitkään aikaan, lataa se täyteen, sammuta se sitten ja säilytä sitä viileässä ja kuivassa paikassa. Varmista, että skootteri on sammutettu kuljetuksen ajaksi ja että se säilytetään alkuperäispakkauksessa, jos mahdollista.

VAROITUS!

- Älä koskaan jätä skootteria kuumaan aurinkoon tai märkään paikkaan pitkäksi aikaa.
- Tämä tuote sisältää sisäänrakennetun litiumpariston, ja sitä saa kuljettaa vain paikallisten lakien ja määräysten sallimissa puitteissa.

9. Huolto ja ylläpito

Täytä rengas

Tarkista rengaspaine joka kuukausi ja täytä renkaat, jos paine on liian pieni. Suositeltava rengaspaine on 45 psi.

Jos etu- ja takarenkaista puuttuu ilmaa, voit käyttää renkaiden täyttämiseen skootterin mukana toimitettua pidennettyä suutinta. Liitä ensin jatkosuutin ilmapumppuun, ruuvaa sitten eturenkaan (takarenkaan) venttiilin korkki irti ja liitä jatkosuutin ja venttiili tukevasti toisiinsa ja täytä rengas.

VAROITUS! Renkaan irrotus on hyvin monimutkaista. Älä irrota rengasta itse. Vääränlainen käyttö voi vaikuttaa skootterin toimintaan. Ota yhteyttä ammattilaisiäsi.

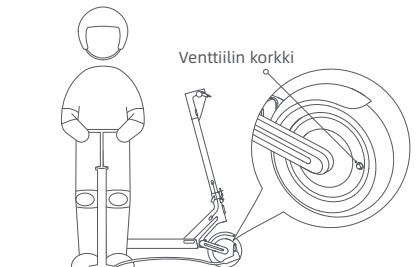

Levyjarrun säätäminen

Työkalu: 4 mm:n kuusiokoloavain (käyttäjän on valmistettava työkalu).

Varmista ennen säätämistä, että skootteri on sammutettu eikä sitä ladata. Vedä jarruvaijerin päästä säätämisen aikana, jotta vaijeri kiristyy.

Jos jarru on liian kireällä, löysää ruuvia työkalun avulla kääntämällä sitä vastapäivään, vedä levyjarrun keinuvarsi ulospäin ja kiristä ruuvi. Jos jarru on liian löysä, löysää ruuvia työkalun avulla kääntämällä sitä vastapäivään, työnnä levyjarrun keinuvarsta eteenpäin ja kiristä ruuvi.

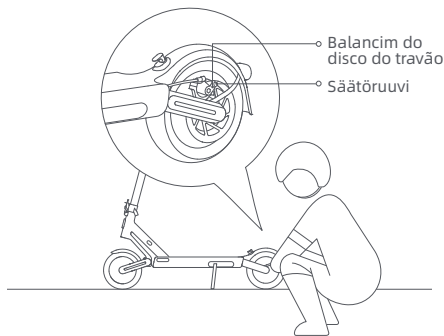

VAROITUS! Kuten mikä tahansa mekaaninen osa, ajoneuvo on alttiina suurille rasituksille ja kulumiselle. Eri materiaalit ja osat voivat reagoida eri tavoin kulumiseen tai väsymiseen. Jos komponentin odotettu käyttöikä on ylittynyt, se voi rikkoutua äkillisesti, jolloin käyttäjälle voi aiheutua vammoja. Halkeamat, naarmut ja värimuutokset alueilla, joihin kohdistuu suuria rasituksia, viittaavat siihen, että osan käyttöikä on ylittynyt ja ota yhteys valtuutettuun tai erikoistuneeseen korjaamoon.

10. Tiedot

Tuote	Nimi	NAVEE S65 -sähköpotkulauta
	Malli	NKP2223-A25
Mitat	Ajoneuvo: P x L x K (mm) ^[1]	1222 x 551 x 1266
	Kokoontaiton jälkeen: P x L x K (mm)	1222 x 549 x 539
Nettopaino	Ajoneuvon nettopaino (kg)	24,3
	Kuormitus (kg)	25-120
Kuljettaja	ikä (vuotta)	16-50
	Rungon pituus (cm)	120-200
	Enimmäisnopeus (km/h)	25
Koottu sähköpotkulauta	Toimintasäde (km) ^[2]	Noin 65
	Suurin nousukulma (%)	Noin 25
	Sopivat pinnat	Sementti tai asfalttitiit, joiden kohoumat ovat alle 1 cm korkeita tai halkeamat alle 3 cm leveitä
	Käyttölämpötila (°C)	-10...40
	Varastointilämpötila (°C)	-20...45
	IP-luokitus	IPX5
	Latausaika (h)	Noin 6,5
	Akku	Malli
Mititusjännite (VDC)		46,8
Latausjännite (VDC)		54,6
Nimellisenergia (Wh)		596,7
Älykäs akun hallintajärjestelmä		Ylikuumentuminen, oikosulku, ylivirta, liiallinen purkautuminen, yllilataussuoja
Tavallinen latauslämpötila (°C)		0...40
Nimelliskapasiteetti (Ah)		12,75
Napamootori	Nimellisteho (kW; W)	0,5; 500
	Lähtöteho (kW; W)	0,1219; 121,9
Akkulaturi	Tulojännite (VAC)	220-240
	Suurin lähtöjännite (VDC)	54,6
	Nimellisvirta (VDC; A)	53,0; 2,3
	Malli ^[3]	S126BP5300230
Rengas	Etu- ja takarenkaat	10-tuumaiset letkuttomat itsetiivistyvät renkaat
	Taajuuskaista (s)	2,4000-2,4835 GHz
Bluetooth	Suurin RF-teho (dBm)	8

[1] Vehicle height: From the ground to the top of the scooter

[2] General range: Measured when there is no wind and at 25° C, the scooter's fully charged to ride at a constant speed of 15 km/h on a flat surface with a load of 75 kg.

[3] To recharge the battery, only use the battery charger provided in the package. Please see battery charger parameters in Specifications.

11. Tavaramerkki ja oikeudellinen lausunto

NHAVEE on tavaramerkki, joka on Brightway Ltd -yhtiön omaisuutta. Kaikki oikeudet pidätetään.

12. Turvavaroitus



VAARA

Vaara! Lue käyttöohjeet ennen käyttöä.



VAARA

Terävät reunat Älä koske teräviin reunoihin tai kulmaan.



VAARA

Älä pura akun kantta, sisällä on vaarallista energiaa.



VAARA

Kuuma pinta! Älä koske tämän symbolin lähellä olevaan pintaan.

13. Sertifiointi

Direktiivi vaarallisista aineista sähkö- ja elektroniikkalaitteissa (RoHS)

Tämä Brightway Innovation Intelligent Technology (Suzhou) Co., Ltd. -tuote ja siihen sisältyvät osat (kaapelit, johdot ja niin edelleen) täyttävät tiettyjen vaarallisten aineiden käyttöä sähkö- ja elektroniikkalaitteissa koskevan rajoituksen 2011/65/EU liite II ja sen muutosdirektiivin (EU) 2015/863.

EU:n vaatimustenmukaisuusvakuutus



Tämä laite vastaa EU:n vaatimuksia, jotka koskevat elektromagneettisille kentille altistumista.

Täten Brightway Innovation Intelligent Technology (Suzhou) Co., Ltd. vakuuttaa, että radiolaitetyyppi: NKP2223-A25 noudattaa direktiiviä 2014/53/EU ja 2006/42/EC. EU:n vaatimustenmukaisuutta koskeva teksti löytyy kokonaisuudessaan seuraavasta osoitteesta: www.naveetech.com

13. Sertifiointi

European unionin vaatimustenmukaisuusilmoitus Akun kierrätystiedot Euroopan unionissa



Akut tai akkujen pakkaukset on merkitty EU-direktiivin paristoista ja akuista sekä käytetyistä paristoista ja akuista 2006/66/EC ja tarkistuksen 2013/56/EU mukaisesti. Direktiivi määrittää viitekehysten käytettyjen paristojen ja akkujen palautukselle ja kierrätykselle soveltuena koko Euroopan unioniin. Tämä merkintä kuuluu laittaa erilaisiin akkuihin sen ilmaisemiseksi, että akkuja ei pidä heittää pois, vaan kierrättää sen käyttöön lopuksi kuten tässä direktiivissä määrätty.

EU-direktiivin 2006/66/EC ja tarkistuksen 2013/56/EU mukaisesti, akut ja paristot tulee merkitä sen ilmaisemiseksi, että ne on kerättävä erikseen ja kierrätettävä käyttöään lopuksi. Akun merkintään voi sisältyä myös akun pääasiallisen metallin ilmaiseva kemiallinen merkki (Pb jos lyijy, Hg jos elohopea ja Cd jos kadmium). Akkujen ja paristojen käyttäjien täytyy toimittaa akkunsä ja paristonsä asiakkaille tarkoitettuun verkostoon, joka toimii akkujen ja paristojen palauttamista, kierrätystä ja käsittelyä varten - eikä laittaa akkuja ja paristoja lajittelemattoman kotitalousjätteen mukaan. Asiakkaiden osallistuminen on tärkeää kaikenlaisten mahdollisten haittavaikutusten minimoimiseksi, joita akuista ja paristoista voi koitua ympäristölle ja ihmisten terveydelle vaarallisten aineiden mahdollisesta läsnäolosta johtuen.

Ennen sähkö- ja elektroniikkatavaran toimittamista jätteenkeräyskiertoon tai kierrätyslaitoksiin, akkuja ja paristoja sisältävien laitteiden loppukäyttäjien on eroteltava nämä akut ja paristot erillisistä keräystä varten.

Direktiivi sähkö- ja elektroniikkaromusta (SER)



Kaikki tällä symbolilla merkityt tuotteet ovat sähkö- ja elektroniikkaromua (WEEE kuten direktiivissä 2012/19/EU), joita ei saa sekoittaa lajittelemattomaan kotitalousjätteeseen. Sen sijaan sinun on suojeltava ihmisten terveyttä ja ympäristöä luovuttamalla romulaitteet nimettyyn sähkö- ja elektroniikkaromun kierrätyspisteeseen, jonka hallitus tai paikallisviranomaiset ovat osoittaneet. Oikea hävittäminen ja kierrätys auttavat estämään mahdolliset kielteiset vaikutukset ympäristöön ja ihmisten terveyteen. Ota yhteyttä asentajaan tai paikallisiin viranomaisiin saadaksesi lisätietoja tällaisten keräyspisteiden sijainnista ja käyttöehdoista.

14. Takuu ja huolto

Jos tuote on takuuajan alainen ostopäivään nähden, korjaamme, vaihdamme tai palautamme sen maksutta, jos valmistaja tai jälleenmyyjä vahvistaa, että tuote on viallinen tai vahingoittunut laatuvirheiden vuoksi tavanomaisessa käytössä. Ellei asiaa koskevilla laeissa toisin säädetä, korvaava tuote tai komponentti ei välttämättä ole uusi, mutta se toimii kuitenkin hyvin ja vastaa toiminnaltaan vähintään alkuperäistä tuotetta tai komponenttiä. Takuuaika lasketaan tuotteen ensimmäisestä ostopäivästä alkaen, ellei laskutuspäivästä muuta johdu. Jos voimassa olevaa laskua ei ole, takuuaika lasketaan toimituspäivästä, johon lisätty kolmekymmentä (30) päivää. Jos laskutuspäivä on myöhäisempi kuin tuotteen todellinen toimituspäivä, takuuaika lasketaan todellisesta toimituspäivästä. Korjattujen tai vaihdettujen tuotteiden takuu jatkuu takuuajikana, kuitenkin vähintään kolmenkymmenen (30) päivän ajan. Takuun hakemiseksi ota yhteyttä tuotteen valmistajaan tai jakelijan ja noudata ohjeita. Takuuseen vedottaessa on toimitettava tarkka, täydellinen ja selkeä asianmukainen myyntilasku.

Edellä mainittu takuu ei koske vikoja, toimintahäiriöitä tai vaurioita, jotka aiheutuvat: (a) väärinkäytöstä tai epäasianmukaisesta kuljetuksesta, huollosta tai varastoinnista, kuten, mutta ei rajoittuen käyttöön, varastointiin tai huoltoon epäasianmukaisessa lämpötilassa, kosteudessa tai muissa epäasianmukaisissa ympäristöolosuhteissa; (b) ylivoimaisesta esteestä tai onnettomuuksista, verkko- tai sähkökatkoksista ja muista syistä, jotka eivät ole kohtuullisessa määrin hallinnassamme; (c) korjaamisesta tai poistamisesta ilman valmistajan lupaa; (d) tavasta, jolla kolmannen osapuolen tuotteet tai palvelut ovat aiheuttaneet vahingon, joka tulee määrittää (muuhun kuin tuotteen suunniteltuun tarkoitukseen tai johon se on tarkoitettu); (f) tuotteen käytöstä tuoteohjeiden vastaisesti; (g) tuotteen käytöstä kaupallisiin tarkoituksiin; tai h) skootterirungon kirjaama kertynyt ajokilometrimäärä on ylittänyt 2000 km. Normaali kuluminen tai vanheneminen, naarmut, hankauumat ja ongelmat, jotka johtuvat pinnoitteiden, liuottimien tai muiden kemikaalien käytöstä tuotteen yleisen käytön aikana, eivät kuulu takuun piiriin. Jos tuotteen alkuperäistä tunnistetarraa muutetaan tai se vahingoittuu, tämä takuu raukeaa. Tuotteiden ja liitemateriaalien eheys ja täydellisyys eivät kuulu takuun piiriin. Sinun on tarkastettava tuotteet paikan päällä, kun vastaanotat ne, ja otettava välittömästi kantaa havaitsemiisi poikkeamiin.

Yllä oleva takuuilmoitus koskee tuotteitamme. Tämä takuu takaa erityiset lakisäätöiset oikeudet ja muut oikeudet, joita sinulla voi olla lain mukaan. Mikään tässä asiakirjassa ei vaikuta oikeuksiisi tavalla, jota ei voida lain mukaan sulkea pois tai rajoittaa.

Tuotteen takutiedot:

Tyyppi	Takuun sisältö	Takuu aika
Ohjain	Ohjaimen kokoonpano ja keskusvaraston kojelauta	12 kuukautta
Litiumakku	Litiumakku ja suojalevy	12 kuukautta
Päärunko	Runkokokoonpano, napamoottori, eturunko, takanapa, jarrukokoonpano, taittokokoonpano, pystytanko, etuhaarukka, takahaarukka, pystytangon pyörivät osat, ohjausväylä, jarrulinjat	12 kuukautta
Kotelo	Laturi, jarrukahva, peukaloaasutin	6 kuukautta

Jos alueen lainsäädännössä määrätään pidemmästä takuukaudesta, sovelletaan edellä mainittuja takuuehtoja pidennetyn takuukauden aikana.

14. Takuu ja huolto

Muistutus: Takuu ei kata seuraavia kulutustarvikkeita, jotka toimitetaan skootterin mukana oston yhteydessä: sisä- ja ulkorenkaat, etuvälisinkokoonpano, mittariston suojuus, kahvan suojuus, suojalevy, takalamppu, koristesuojuus, jalkatuki, latausportin istuin, kumitulppa ja skootterisarja. Kun korjaat ja vaihdat osia, älä käytä muita kuin alkuperäisen valmistajan toimittamia ammattikäyttöön tarkoitettuja varaosia. Halutessasi vaihtaa laitteen, ota yhteyttä valmistajaan.

Tämä tuote on sama kuin mikä tahansa mekaaninen osa. Skootteri kestää suurta rasitusta ja kulumista. Erilaiset materiaalit ja komponentit (skootterin koneisto, akseli) voivat reagoida eri tavoin kulumiseen tai väsymiseen. Jos komponentit on saavuttanut odotetun käyttöiän, se voi rikkoutua äkillisesti ja aiheuttaa loukkaantumisvaaran. Mikäli havaitset ongelmia, korjaa ja vaihda osat ajoissa. Jos alueella on halkeamia, naarmuja ja värjäytymiä, jotka ovat alttiina suurelle kuormitukselle, se osoittaa, että komponentin käyttöikä on ylittetty. Ota yhteyttä valmistajaan tai jälleenmyyjään, jotta komponentti voidaan vaihtaa mahdollisimman pian.

Takuukortti

Kun ostat tuotteen, suosittelemme, että täytät selkeästi seuraavat tiedot ja kiinnität myyntipakkauksen sinetin suojellaksesi oikeutettuja oikeuksiasi ja etujasi:

Käyttäjän tiedot	Koko nimi		Sähköposti	
	Postiosoite			
	Yhteysnumero		Postinumero	
Tuotetiedot	Tuotteen nimi		Myyntipäivä	
	Tuotemalli		Laskun numero	
Myyjän tiedot	Nimi		Yhteysnumero	
	Osoite		Postinumero	
Huomautus:				
(1) Tämä lomake on vahvistettava myyjän sinetillä.				
(2) Tuotteiden osalta, joita sovelletaan asiaankuuluviin "kolme takuuta" -asetuksiin, tämä takuukortti vastaa "kolmen takuun todistusta".				
(3) Huoltokirjaan sovelletaan valtuutetun huolto-organisaation antamaa tositetä. Säilytä se turvallisessa paikassa sen jälkeen, kun olet hakenut palvelua.				

1. Säkerhets instruktioner

VIKTIGT! Läs noga innan du använder produkten och spara den för framtida referens. För detaljerad e-manual, besök www.naveetech.com

- Denna apparat är inte avsedd för användning av personer (inklusive barn) med nedsatt fysisk, sensorisk eller mental förmåga, eller som saknar erfarenhet och kunskap, såvida de inte har fått tillsyn eller instruktioner om användning av apparaten av en person som är ansvarig för deras säkerhet. Barn bör övervakas så att de inte leker med apparaten.
- Denna produkt är avsedd för användare som är äldre än 16 år och personer med fysiska och personer med nedsatt fysisk, sensorisk eller mental förmåga eller brist på erfarenhet och kunskap om de har fått övervakning eller instruktioner angående användning av produkten på ett säkert sätt och förstår inblandade faror. Barn får inte leka med apparaten. Rengöring och underhåll får inte utföras av barn utan tillsyn.
- Apparaten får endast användas med den strömförsörjningsenhet som medföljer apparaten.
- Bär hjälm, armbågsskydd och knäskydd för att undvika skador. Felaktig åkning kan leda till fall eller allvarliga olyckor.
- Sparkcykeln får endast användas av en person. Skor måste bäras under åkning. Använd inte sparkcykeln för andra ändamål. Denna skoter är inte avsett för akrobatisk användning.
- "Produkten rekommenderas för användning av användare över 16 år och under 50 år. Personer som inte är lämpliga att använda på denna produkt inkluderar: (1) personer som är påverkade av alkohol eller droger, (2) personer som inte kan delta i ansträngande fysiska aktiviteter på grund av hälsa eller fysiska tillstånd, (3) personer som är oförmögna att hålla balansen eller som inte kan hålla balansen på grund av nedsatt motorik, (4) personer vars storlek överstiger viktgränsen, (5) kvinnor som är gravida, (6) personer som lider av syn- och/eller hörselnedsättningar."
- Följ lokala lagar och förordningar när du använder denna produkt. Åk inte där det är förbjudet enligt lokala lagar.
- När du färdas i länder och regioner där det inte finns några relevanta nationella standarder och föreskrifter för elektriska sparkcyklar, var noga med att strikt följa säkerhetskraven för användare i denna manual. Brightway innovation Intelligent Technology (Suzhou) Co., Ltd. kommer inte att bära något direkt ansvar och solidariskt ansvar för all egendom, personliga förluster, olyckor, rättsliga tvister och alla andra negativa händelser som orsakar intressekonflikter orsakade av användning av beteenden som strider mot användarmanualen.
- Åk inte i körfält eller bostadsområden där både fordon och fotgängare är tillåtna. När du passerar genom en plats avsedd för fotgängare som har rätt till rätt-till-väg-lagarna som övergångsställe, vänligen gå av och gå med sparkcykeln.
- Välj inte platser där barn, fotgängare, husdjur, fordon, cyklar eller andra hinder och potentiella faror kan dyka upp för din första åktur.
- Utför en grundläggande inspektion av elsparkcykeln före varje åktur. Om det finns onormala tillstånd som lösa delar, varningar om lågt batteri, punkterade däck eller överdrivet slitage på däck, konstiga ljud, funktionsfel och andra onormala tillstånd, sluta omedelbart att köra och ring efter professionell support.
- För att åka säkert måste du tydligt kunna se vad som finns framför dig och du måste vara väl synlig för andra.
- Åk inte i dåligt väder, dåligt sikt eller efter intensiv fysisk ansträngning.
- Parkera alltid sparkcykeln med stödet på ett plant och stabilt underlag.

1. Säkerhets instruktioner

- Denna elektriska sparkcykel är en fritidsanordning. Men när man går in på ett allmänt område kommer det att betraktas som ett transportmedel och är föremål för eventuella säkerhetsrisker för alla transportmedel. Att åka i strikt överensstämmelse med instruktionerna i denna manual kommer att skydda dig och andra i största utsträckning.
- Användaren bör kontrollera användningsgränserna i enlighet med lokala bestämmelser. Kör sparkcykeln på de vägar eller områden som är tillåtna enligt lokala bestämmelser och lagar och parkera den på de tillåtna områdena. Skoterns maximala hastighet är begränsad till 25 km/h. Om de lokala bestämmelserna och lagarna har olika bestämmelser om maxhastighet, kommer de lokala bestämmelserna och lagarna att ha företräde. Vänligen respektera och följ trafiksäkerheten och fordonsreglerna.
- Respektera fotgängares förkörsrätt. Försök att inte skrämma dem när du kör, särskilt barn. När du färdas bakom fotgängare, ring på din ringklocka för att ge dem en förvarning och sakta ner din sparkcykel för att passera från vänster och håll till höger i låg hastighet medan du kör över dem (gäller länder där fordon kör på högersida). När du korsar fotgängare, håll lägsta hastighet eller stig av fordonet.
- I vilket fall som helst, förutse din bana och din hastighet samtidigt som du respekterar vägkoden, trottoarens kod och de mest utsatta. Meddela din närvaro när du närmar dig en fotgängare eller cyklist när du inte syns eller hörs. Kors de skyddade passagererna medan du går. Kors de skyddade passagererna medan du går. Undvik områden med hög trafik eller överfulla områden.
- Att åka med hög hastighet eller en hastighet som inte är lämplig eller tillräcklig för situationen (dåliga väderförhållanden, dåliga ytförhållanden eller liknande) kan leda till en potentiell tappa stabiliteten eller tappa kontrollen. För att minska risken måste du följa alla instruktioner i denna manual. Var försiktig vid montering och demontering av produkten, den kan ramlas och orsaka skada.
- Trafiken i städer har många hinder att korsa som trottoarkanter eller trappor. Det rekommenderas att undvika hinderhopp. Det är viktigt att förutse och anpassa din bana och hastighet till en fotgängare innan du korsar dessa hinder. Det rekommenderas också att stiga av fordonet när dessa hinder blir farliga på grund av sin form, höjd eller halka.
- Låna inte ut din sparkcykel till den som inte känner till driften. Innan du lånar ut den elektriska sparkcykeln till andra, se till att användaren har läst denna manual och sett instruktionsvideon och förstått den grundläggande funktionen. Påminn användare att bära säkerhetsskydd på rätt sätt för att säkerställa användarens säkerhet.
- Kontakta din säljare för lämpliga utbildningsorganisationer.
- Ta i alla fall hand om dig själv och andra.
- All last som fästs på styret kommer att påverka fordonets stabilitet.
- Rör inte bromssystemet, det kan orsaka skador på grund av vassa kanter. Bromsen kan bli varm vid användning. Rör inte vid den efter användning.
- Den A-vägda emissionsljudtrycksnivån är mindre än 70 dB(A).
- För en bättre åkupplevelse rekommenderas att utföra ett regelbundet underhåll av produkten.
- Eliminera alla vassa kanter som orsakas av användning.
- Tillbehör och andra Accessoarer som inte är godkända av tillverkaren får inte användas.
- Kontrollera regelbundet åtdragningen av de olika bultade elementen, särskilt hjulaxlarna, viksystemet,

1. Säkerhets instruktioner

styrsystemet och bromsaxeln.

- Modifiera eller transformera inte fordonet, inklusive styrrör och hylsa, skaft, vikmekanism och bakbroms.
- Se till att sparkcykeln är avstängd när den transporteras och förvaras i originalförpackningen om möjligt.
- För att undvika oavsiktliga skador såsom elektriska stötar och brand orsakade av felaktig användning, läs instruktionerna noggrant före användning och förvara dem ordentligt för framtida referens.
- Använd denna produkt i enlighet med instruktionerna i användarmanualen. Användare är ansvariga för förlust eller skada som uppstår på grund av felaktig användning av denna produkt.
- Ladda inte om laddningsporten eller laddningskabeln är våt. Läs denna användarmanual noggrant innan du laddar.
- Ladda inte sparkcykeln vid en omgivningstemperatur över 40° C eller under 0° C.
- **VARNING:** För att ladda batteriet, använd endast den löstagbara försörjningsenheten som medföljer denna apparat. Använd inte en batteriladdare från någon annan produkt. Håll ett säkert avstånd från omgivande brännbart material vid laddning.
- **VARNING:** Använd inte batteri eller batteriladdare från tredje part. Använd endast med S126BP5300230 strömförsörjningsenhet.
- **VARNING!** Håll plastskydd borta från barn för att undvika kvävning.
- **VARNING!** Använd aldrig produkten nära en vattenkälla.
- **VARNING!** Sluta använda produkten när den är skadad.

Miljöinstruktioner

Sparkcykeln innehåller ett uppladdningsbart litiumjonbatteri, och felaktig kassering av dessa batterier kommer att skada miljön. Följ stegen nedan för att ta bort batterierna innan du kasserar skotern och kassera batterierna på rätt sätt:

1. Innan du tar bort batterierna är det bättre att använda dem och se till att sparkcykeln är bortkopplad från strömförsörjningen. Skruva sedan av sparkcykelns bottenkåpa för att ta bort den.
2. Koppla ur batterikontakten och ta sedan bort batterierna. Skada inte batterihöljet för att undvika risk för skador.
3. Kassera de borttagna batterierna på en professionell återvinningsanläggning.

2. Produktöversikt

Tillbehör

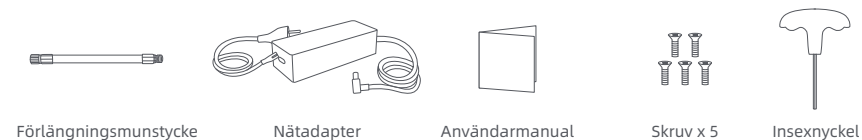

Sparkcykel

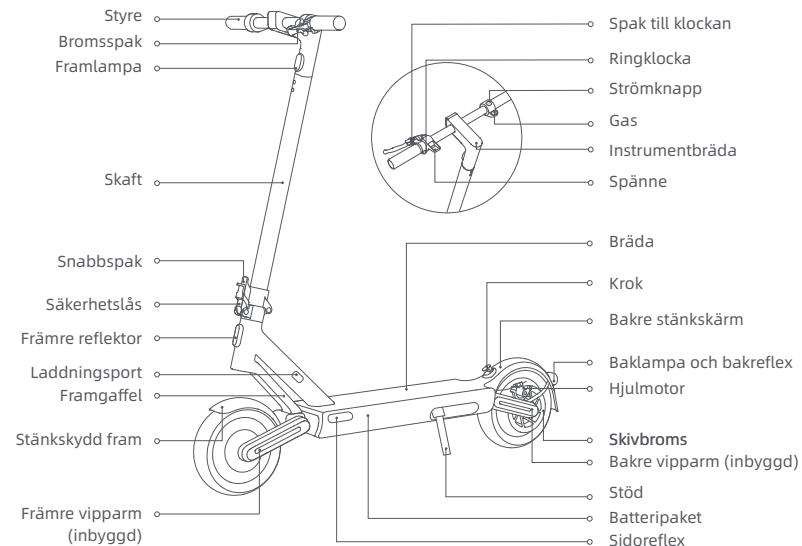



Illustrationerna i denna användarmanual är endast för referens, det faktiska utseendet är beroende av den faktiska produkten.

2. Produktöversikt

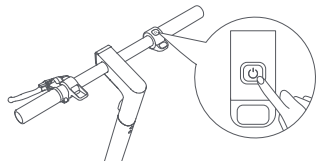
Strömknapp



Tryck på knappen  för att starta sparkcykeln och håll knappen  intryckt i 2 till 3 sekunder för att stänga av sparkcykeln. När sparkcykeln är på, tryck en gång för att slå på/stänga av framlampan och baklampan, och tryck två gånger för att ändra åkläge.

Instrumentbräda

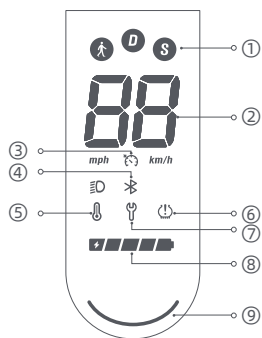

- ① Åklägen:  är för gåkläge, och dess maxhastighet är 6 km/h, kommer baklampan att blinka rött när detta läge är aktiverat. D är för standardläge. S är för sportläge.
- ② Hastighetsmätare: Den visar aktuell hastighet när sparkcykeln används. När sparkcykeln har ett problem visar den en felkod. När sparkcykeln laddas visar den aktuell batterinivå.
- ③ Farthållare: Farthållarfunktionen är inaktiverad som standard och kan aktiveras i Mi Home/Xiaomi Home-appen.
- ④ Bluetooth: Bluetooth-ikonen är alltid på, vilket indikerar att sparkcykeln har anslutits till den mobila enheten.
- ⑤ Temperaturvarning: Om batteritemperaturen är för hög eller för låg kommer termometerikonen att lysa. Använd eller ladda sparkcykeln efter att dess batteritemperatur återgått till det normala driftsområdet.
- ⑥ Uppumpning: När uppumpningsikonen är tänd betyder det att det är dags att underhålla däck.
- ⑦ Felmeddelande: När skiftnyckelikonen lyser rött indikerar det att sparkcykeln har ett fel.
- ⑧ Batterinivå: Batterinivån indikeras med 5 streck, som var och en representerar cirka 20 % av ett fullt batteri.
- ⑨ Statuslampa

3. Montering

1. Ta bort de inre hållarna.

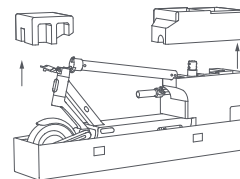

3. Följ nummerordningen enligt bilden för att fördra åt de fyra skruvarna med den medföljande insexnyckeln. Se till att styret är korrekt monterat och dra sedan åt skruvarna ordentligt.

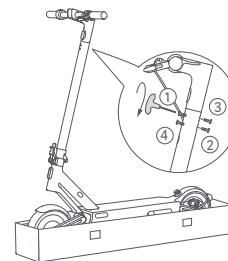

Notera: Kontrollera sparkcykeln varje gång innan du kör den. Se till att det inte finns några lösa eller skadade delar.

2. Håll upp skaftet tills det är helt upprätt. Lyft sedan upp säkerhetslåset och tryck snabbspaken inåt tills det tar stopp. Montera styret på skaftet.

Framlampa riktad framåt

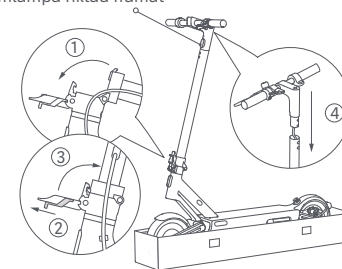

4. När sparkcykeln är monterad, kontrollera om den kan slås på/av ordentligt. Tryck på strömknappen för att starta sparkcykeln och tryck sedan på och håll strömknappen intryckt i 2-3 sekunder för att stänga av den.

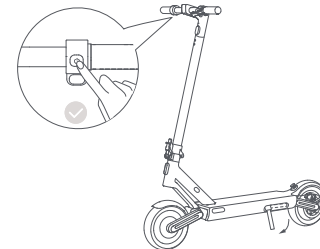

4. Anslut med Mi Home/Xiaomi Home-appen



För din säkerhet kommer sparkcykeln att pipa när den slås på och är begränsad till 10 km/h innan den aktiveras. När sparkcykeln används för första gången måste den aktiveras via Mi Home/Xiaomi Home-appen. När sparkcykeln har aktiverats kommer pipsignalen att sluta och hastighetsbegränsningen hävas.

1. Skanna QR-koden på etiketten som är fäst på kontrollpanelen, på höger sida av däck eller på baksidan av användarmanualen för att ladda ner Mi Home/Xiaomi Home-appen.

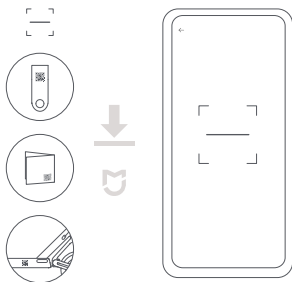

2. Öppna Mi Home/Xiaomi Home-appen. Tryck på "+" i det övre högra hörnet och öppna "Skanna" för att skanna QR-koden igen. Följ sedan instruktionerna i appen för att lägga till sparkcykeln.

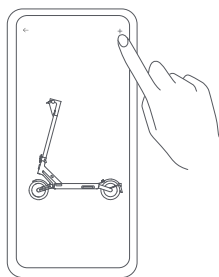

Noteringar:

- QR-koden är unik för din sparkcykel, förvara den säkert.
- När du ansluter skotern till Mi Home/Xiaomi Home-appen, placera din telefon till sparkcykeln så nära som möjligt för att se till att den är inom det effektiva Bluetooth-räckvidden.
- Om du byter konto, radera sparkcykeln från kontot den är ihopparad med först och anslut sedan sparkcykeln igen med Mi Home/Xiaomi Home-appen.

Återställ Bluetooth

Se till att sparkcykeln är påslagen. Tryck in bromsspaken och tryck på strömknappen 5 gånger för att återställa. När sparkcykeln piper har den återställts.

Återställ fabriksinställningar

Se till att sparkcykeln är påslagen. Tryck in bromsspaken och tryck och håll samtidigt in strömknappen i 7 sekunder. När du hör ett pip har sparkcykeln återställts till fabriksinställningarna. Denna operation kommer att radera data som lagrats i sparkcykeln helt, fortsatt med försiktighet.

Notera: Sparkcykeln kan inte återställas till fabriksinställningarna under användning eller när den är låst.

5. Laddning

Sparkcykeln är fulladdad när lysdioden på batteriladdaren ändras från rött till grönt.

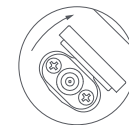
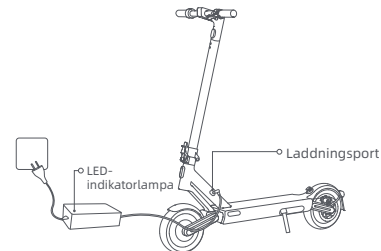

1. Lyft upp gummiskyddet.

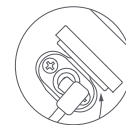

2. Anslut batteriladdaren till laddningsporten.

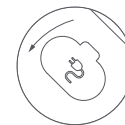

3. När laddningen är klar, sätt tillbaka gummiskyddet.

VARNING!

- Använd endast den ursprungliga batteriladdaren för att undvika potentiella skador eller brand. Stäng av sparkcykeln eller sätt i ett visst icke-funktionsläge under laddning.
- Ladda inte när laddningsporten eller nätsladden är våt. Om batteriet är skadat eller blött med vatten är det förbjudet att ladda eller fortsätta använda batteriet.

6. Kontrollera före användning

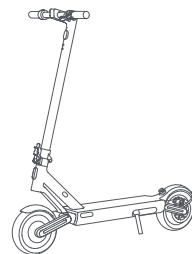

Före varje åktur, kontrollera din sparkcykels status, inklusive däckets prestanda, återstående batterinivå och sparkcykelns karossstatus, och se till att ingen del är lös eller skadad.



VARNING: Bär hjälm, armbågsstydd och knästydd innan du åker.

7. Börja åka

Viktig! Det kommer att finnas fall- och skaderisk när du åker, vänligen bär hjälm och säkerhetsutrustning hela tiden.

1. Kliv upp på däck med ena foten och sparka sakta med den andra mot marken.

Notera: För din säkerhet kan gasen användas när sparkcykeln går över 5 km/h.

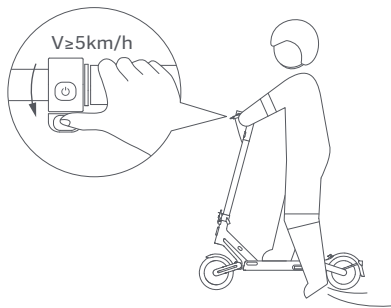

2. Sätt din andra fot på däck för att hålla båda fötterna stabila och tryck försiktigt på gasen.

Notera: När du åker, håll styret hårt med båda händerna för att undvika skador eller fall på grund av tappad balans.

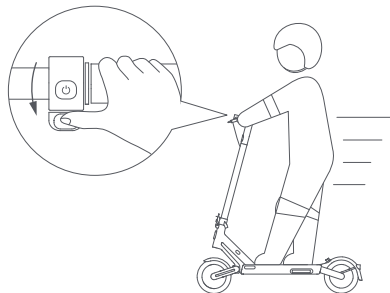

3. Släpp gasen för att sakta ner och tryck på bromsspaken för en plötslig inbromsning.

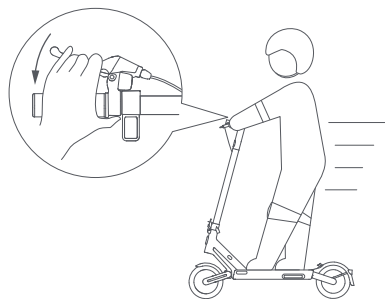

4. Luta kroppen i styrriktningen när du svänger och vrid sakta på styret.

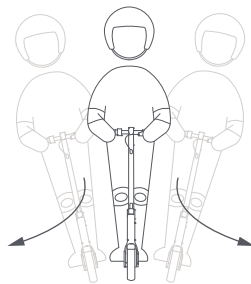

WARNING: Plötslig inbromsning kan göra att du tappar greppet, faller och skadar dig allvarligt, håll måttlig hastighet och är medveten om potentiella faror.

⚠ Försiktighetsåtgärder

Notera: Innan du använder produkten, läs noggrant och följ följande viktiga säkerhetsinformation.

1. Denna produkt kan endast användas av en person, ta inte med andra samtidigt.

2. Försök inte åka upp eller ner för trappor, och försök inte hoppa över hinder.

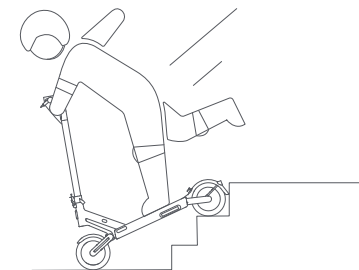

3. Håll inte fötterna på det bakre stänkskyddet.

4. Använd inte mobiltelefon eller bärbara hörlurar när du kör sparkcykeln.

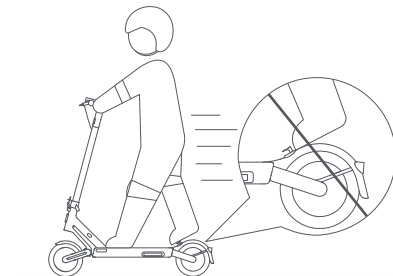

⚠️ Försiktighetsåtgärder

5. Rör inte vid skivbromsen.

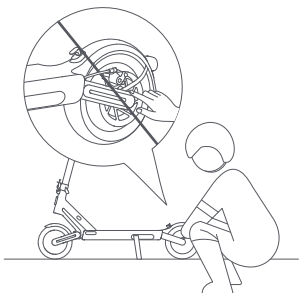

7. Använd inte denna produkt över den maximala belastningen (120 kg) som specificeras av denna produkt.

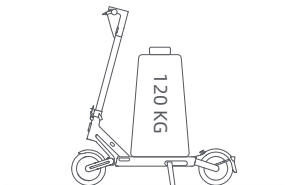

6. Häng inte väskor eller andra tunga prylar på styret.

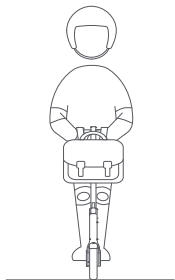

8. Tryck inte på gaspedalen när du går bredvid skotern.

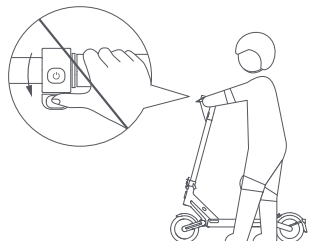

⚠️ Försiktighetsåtgärder

9. Ändra inte plötsligt styrriktning vid hög hastighet.

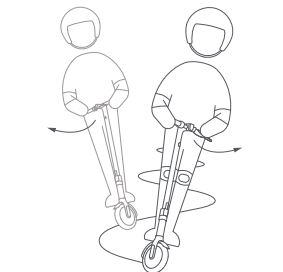

11. Åk inte i regn. Undvik blött väder, bromssträcken kommer att förlängas, kör försiktigt.



10. Undvik att slå huvudet i dörrkarmar, hissar och andra överliggande hinder.

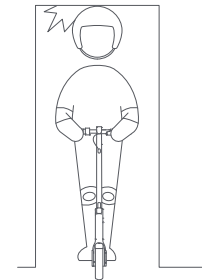

12. Gör inga farliga handlingar under åkning, som att åka med ett ben eller en hand. Se till att både ben och händer hålls på elsparkcykeln.



⚠️ Försiktighetsåtgärder

13. Om inte annat tillåts av lokala lagar är det förbjudet och olagligt att åka på allmänna vägar och motorvägar.

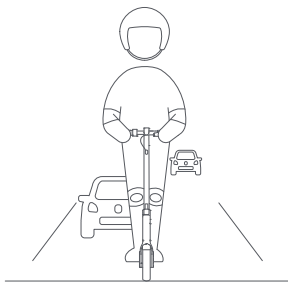

14. Vid ojämna vägar eller andra dåliga vägförhållanden, sakta ner i tid och kör försiktigt, sakta ner eller stig av fordonet. Sparkcykeln är speciella åkprodukter. Försök att åka på plana vägar utan grupp.



8. Vik/vik ut & bär

Vikbar

Sparkcykeln **MÅSTE** stängas av innan den fälls ihop. Eftersom produkten kan vikas, för ditt skydd och säkerhet, trampa inte på eller vrid på viksystemet när du åker.

1. Håll i skaftet, lyft upp säkerhetslåset och öppna snabbspaken. Lyft säkerhetslåset och tryck ned snabbspaken igen, vik sedan ihop skaftet.

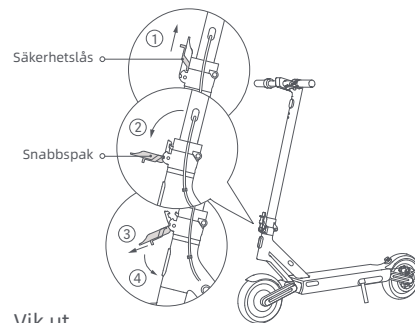

2. Rikta in spännet med kroken och fäst dem tillsammans.

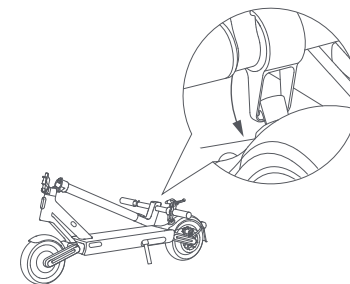

Vik ut

Dra spännet uppåt för att lossa det från kroken. Håll upp skaftet, lyft sedan säkerhetslåset och tryck snabbspaken inåt tills det tar stopp.

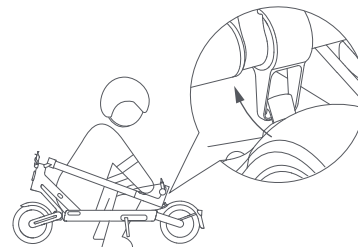

Att bära

Håll skaftet med antingen ena handen eller båda händerna för att bära.

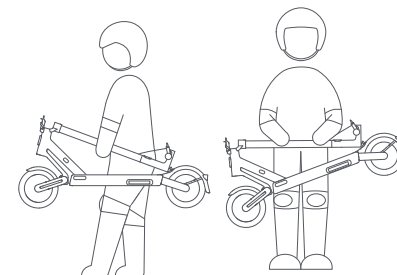

Säkerhetstips: När du lyfter sparkcykelns skaft, lägg **ALDRIG** händerna mellan skarvarna eftersom det kan leda till allvarliga skador.

9. Skötsel och underhåll

Rengöring

Under rengöring, se till att sparkcykeln är avstängd, att laddningskabeln är urkopplad och att gummiskyddet är stängd.

Torka av huvudchassit med en mjuk fuktig trasa, den svåra att ta bort smutsen kan scrubbas med en tandborste. Torka sedan av alla områden med en torr trasa.

WARNING!

- Tvätta inte sparkcykeln med en högtryckstvätt.
- Rengör inte sparkcykeln med frätande rengöringsmedel, eftersom det kommer att skada sparkcykelns yttre och inre struktur.

Batteri

Ladda alltid innan du tar ur batteriet för att förlänga batteriets livslängd.

När du åker, förvarar eller laddar, överskrid inte den specificerade temperaturgränsen (se specifikationerna). Underlåtenhet att följa instruktionerna för användning, förvaring eller laddning kan resultera i batteriskada, underlåtenhet att ladda och ogiltigförklara garantin.

Den fulladdade sparkcykeln har en ungefärlig standbytid på 120-180 dagar. Om den inte används under en längre tid bör den laddas var 30:e dag. Var uppmärksam på standbytiden för att förhindra oåterkalleliga skador på batteriet som orsakas av att batteriet inte laddas.

WARNING!

- Använd inte batteripaket av andra modeller eller märken, eftersom det kan finnas en säkerhetsrisk.
- Använd endast original batteriladdaren för att undvika potentiella skador eller brand.
- Om batteriet är skadat eller blött med vatten, ladda inte eller fortsatt att använda det.
- Ta inte bort batteriet. Att ta bort batteriet är komplicerat och felaktig användning kan påverka sparkcykelns funktion.

Förvaring

Om sparkcykeln inte ska användas under en längre tid, ladda den helt, stäng sedan av den och förvara den på en sval, torr plats. Se till att sparkcykeln är avstängd när den transporteras och förvaras i originalförpackningen om möjligt.

WARNING!

- Vänligen lämna inte sparkcykeln under het sol eller starkt fuktigt plats under längre perioder.
- Denna produkt innehåller ett inbyggt litiumbatteri och får endast transporteras när det är tillåtet enligt lokala lagar och förordningar.

9. Skötsel och underhåll

Pumpa upp däck

Kontrollera däcktrycket en gång i månaden och pumpa däcken om trycket är för lågt. Det rekommenderade trycket är 45 psi.

Om det saknas luft i fram- och bakdäcken kan du använda det förlängda munstycket som medföljer sparkcykeln för att pumpa upp däcken. Anslut först förlängningsmunstycket med luftpump, skruva sedan av det främre (bakre) däckets ventilkåpa och anslut förlängningsmunstycket och ventilen ordentligt tillsammans, pumpa sedan upp däck.

WARNING! Att ta bort däck är mycket komplicerat. Ta inte bort däcket själv. Felaktig användning kan påverka sparkcykelns funktion. Kontakta professionell support.

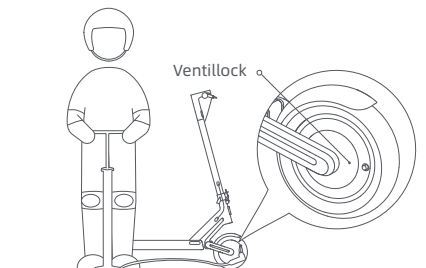

Justera skivbromsen

Verktyg: 4 mm insexnyckel (verktyget måste förberedas av användaren).

Innan justering ska du se till att elsparkcykeln är avstängd och inte laddas. Under justering, dra i änden av bromsvajern för att späna vajern.

Om bromsen är för spänd, använd verktyget för att lossa skruven genom att vrida den moturs, dra skivbromsens vipparm utåt och dra sedan åt skruven. Om bromsen är för lös, använd verktyget för att lossa skruven genom att vrida den moturs, tryck skivbromsens vipparm framåt och dra sedan åt skruven.

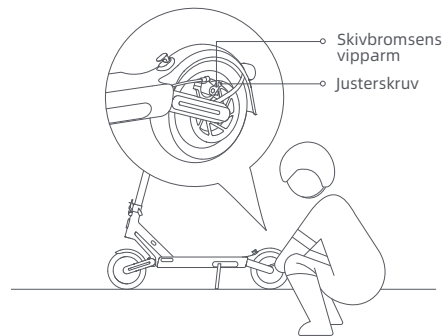

WARNING! Som med alla mekaniska komponenter utsätts ett fordon för höga påfrestningar och slitage. De olika materialen och komponenterna kan reagera olika på slitage eller utmattning. Om den förväntade livslängden för en komponent har överskridits kan den plötsligt gå sönder och därmed riskera att orsaka skador på användaren. Sprickor, repor och missfärgningar i områden som utsätts för höga belastningar tyder på att komponenten har överskridit sin livslängd och kontakta en auktoriserad eller specialiserad reparatör.

10. Specifikationer

Produkt	Namn	NAVEE elsparkcykel S65
	Modell	NKP2223-A25
Dimensioner	Fordon: L x B x H (mm) ^[1]	1222 x 551 x 1266
	Ihopfäld: L x B x H (mm)	1222 x 549 x 539
Nettovikt	Fordonets nettovikt (kg)	24,3
	Belastningsområde (kg)	25-120
Förare	Ålder (år)	16-50
	Kroppslängd (cm)	120-200
	Maxhastighet (km/h)	25
Monterad elsparkcykel	Allmän räckvidd (km) ^[2]	Cirka 65
	Max. uppförslutning (%)	Cirka 25
	Lämpliga ytor	Cement- eller asfaltsvägar, med avsatser på under 1 cm eller springor som är smalare än 3 cm.
	Arbetstemperatur (° C)	-10 till 40
	Förvaringstemperatur (° C)	-20 till 45
	IP-klassning	IPX5
	Laddningstid (h)	Cirka 6,5
Batteripaket	Modell	P2301-BD5A
	Märkspänning (V DC)	46,8
	Max. laddningsspänning (V DC)	54,6
	Märkeffekt (Wh)	596,7
	Intelligent batterihanteringssystem	Överhettnings-, kortslutnings-, överströms-, överurladdnings- och överladdningsskydd
	Normalt temperaturintervall för laddning (° C)	0 till 40
Hjulmotor	Nominell kapacitet (Ah)	12,75
	Nominell effekt (kW; W)	0,5; 500
Batteriladdare	Uteffekt (kW; W)	0,1219; 121,9
	Inspänning (V AC)	220-240
	Max. utspänning (V DC)	54,6
	Märkspänning (V DC; A)	53,0; 2,3
	Modell ^[3]	S126BP5300230
Däck	Fram- och bakdäck	10-tums slanglösa självtätande däck
	Frekvensband (s)	2,4000-2,4835 GHz
Bluetooth	Max. RF-effekt (dBm)	8

[1] Fordonshöjd: från marken till elsparkcykelns överdel.

[2] Allmän räckvidd: uppmätt utan vind och vid 25 ° C, elsparkcykeln fulladdad för körning med en konstant hastighet på 15 km/h på en plan yta med en last på 75 kg.

[3] Använd endast laddaren som medföljer i förpackningen för att ladda batteriet. Se laddarens parametrar i specifikationerna.

11. Varumärke och juridiskt meddeland

 **NAVEE** är ett varumärke som tillhör Brightway Ltd. Med ensamrätt.

12. Säkerhetsvarning



FÖRSIKTIGHET

Fara! Läs bruksanvisningen före användning.



FÖRSIKTIGHET

Vassa kanter. Rör inte vid de skarpa kanterna eller hörnet.



FÖRSIKTIGHET

Ta inte isär batteriluckan, farlig energi inuti.



FÖRSIKTIGHET

Varm yta! Rör inte vid ytan nära denna symbol.

13. Certifieringar

RoHS-direktivet (Restriction of Hazardous Substances)

Denna produkt från Brightway Innovation Intelligent Technology (Suzhou) Co., Ltd., med inkluderade delar (kablar, sladdar och m.m.) uppfyller begränsningen för användning av vissa farliga ämnen i elektrisk och elektronisk utrustning 2011/65/EU Annex II och dess ändringsdirektiv (EU) 2015/863.

EU-försäkran om överensstämmelse



Denna enhet uppfyller EU:s krav på begränsning av allmänhetens exponering för elektromagnetiska fält genom hälsoskydd.

Härmed intygar Brightway Innovation Intelligent Technology (Suzhou) Co., Ltd. att radioutrustningstypen NKP2223-A25 överensstämmer med direktivet 2014/53/EU och 2006/42/EC. Den fullständiga texten till EU-försäkran om överensstämmelse finns på följande Internetadress: www.naveetech.com

13. Certifieringar

EU-försäkran om överensstämmelse Information om batteriåtervinning för Europeiska unionen



Batterier eller förpackningar med batterier är märkta i enlighet med Europaparlamentets och rådets direktiv 2006/66/EG med ändring 2013/56/EU om batterier och ackumulatorer och batterier och ackumulatorer. Direktivet fastställer ramarna för retur och återvinning av använda batterier och ackumulatorer som är tillämpliga i hela Europeiska unionen. Denna etikett tillämpas på olika batterier för att ange att batteriet inte ska slängas, utan snarare återvinnas vid slutet av livslängden enligt detta direktiv.

I enlighet med Europaparlamentets och rådets direktiv 2006/66/EG med ändring 2013/56/EU märks batterier och ackumulatorer för att ange att de ska samlas in separat och återvinnas i slutet av deras livslängd. Etiketten på batteriet kan också innehålla en kemisk symbol för den berörda metallen i batteriet (Pb för bly, Hg för kvicksilver och Cd för kadmium). De som använder batterier och ackumulatorer får inte slänga batterier och ackumulatorer som osorterat kommunalt avfall, utan måste använda de regler för insamling som är tillgänglig för kunderna avseende retur, återvinning och behandling av batterier och ackumulatorer. Kundens medverkan är viktig för att minimera eventuella potentiella effekter av batterier och ackumulatorer på miljön och på människors hälsa på grund av potentiell förekomst av farliga ämnen.

Innan elektrisk och elektronisk utrustning (EEE) placeras i avfallsinsamling eller i avfallsinsamlingsanläggningar måste slutanvändare av utrustning som innehåller batterier och/eller ackumulatorer ta bort dessa batterier och ackumulatorer för separat insamling.

WEEE-direktivet (Waste Electrical and Electronic Equipment)



Alla produkter märkta med den här symbolen är el- och elektronikprodukter (WEEE i enlighet med direktivet 2012/19/EU) och får inte avyttras tillsammans med osorterat hushållsavfall. Du bör istället skydda människors hälsa och miljön genom att lämna in ditt el- och elektronikavfall till de insamlingsstationer för återvinning av el- och elektronikutrustning som tillhandahålls av statliga eller lokala myndigheter. Korrekt avyttring och återvinning bidrar till att minska negativa konsekvenser för miljön och människors hälsa. Kontakta installatören eller de lokala myndigheterna för mer information om dessa insamlingsplatser och vilka villkor som gäller.

14. Garanti och service

Om produkten är inom garantiperioden från inköpsdatumet kommer vi att reparera, byta ut eller returnera den kostnadsfritt i förekommande fall om det bekräftas av tillverkaren eller återförsäljaren att den är felaktig eller skadad på grund av kvalitetsdefekter vid normal användning. Om inte annat anges i relevanta lagar, kan produkten eller komponenten som används för ersättning inte vara ny, men fungerar ändå bra och är åtminstone likvärdig med den ursprungliga produkten eller komponenten i funktion. Garantiperioden räknas från det första inköpsdatumet av produkten, med förbehåll för fakturadatum. Om det inte finns någon giltig faktura, ska garantitiden räknas från leveransdatum plus trettio (30) dagar. Om fakturadatumet är senare än det faktiska leveransdatumet för produkten, ska garantitiden räknas från det faktiska leveransdatumet. De reparerade eller utbytta produkterna ska fortsätta att omfattas av garantin under resten av garantiperioden, men inte mindre än trettio (30) dagar. För garantiansökan, kontakta tillverkaren eller distributören av produkten och följ instruktionerna. När du ansöker om garanti ska en korrekt, fullständig och tydlig giltig försäljningsfaktura tillhandahållas.

Ovanstående garanti gäller inte för fel, funktionsfel eller skador orsakade av: (a) felaktig användning, missbruk eller felaktig transport, underhåll eller lagring, såsom men inte begränsat till användning, lagring eller underhåll under felaktig temperatur, fuktighet eller andra olämpliga miljöförhållanden. ; (b) force majeure eller olyckor, nätverks- eller strömavbrott och andra orsaker utanför vår rimliga kontroll; (c) reparation eller borttagning utan tillstånd från tillverkaren; (d) det sätt på vilket skada har orsakats av tredje parts produkter eller tjänster ska specificeras (andra syften än de för vilka produkten har designats eller avsetts); (f) att använda produkten i strid med produktanvisningarna; (g) använda produkten för kommersiella ändamål; eller (h) den ackumulerade körsträckan som registrerats av skoterkroppen har överskridit 2000 km. Normalt slitage eller åldrande, repor, skavsår och problem som orsakas av användning av beläggningar, lösningsmedel eller andra kemikalier vid allmän användning av produkten faller inte inom garantins omfattning. Om den ursprungliga identifikationsetiketten för produkten ändras eller skadas, kommer denna garanti att vara ogiltig. Integriteten och fullständigheten hos produkterna och det bifogade materialet ligger inte inom garantins omfattning. Du bör inspektera produkterna på plats när du tar emot dem och omedelbart invända mot eventuella konstaterade avvikelser.

Ovanstående garantiförklaring gäller våra produkter. Denna garanti ger de specifika lagliga rättigheter och andra rättigheter du kan ha enligt lagen. Ingenting i det här dokumentet påverkar dina rättigheter på ett sätt som inte är mottagligt för uteslutning eller begränsning i enlighet med lag.

Garantiinformation för produkten:

Typ	Garantiinnehåll	Garantiperiod
Kontroller	Controllor montering och centrallager instrumentbräda	12 månader
Litiumbatteri	Litiumbatteripaket och skyddskort	12 månader
Huvuddel	Ramenhet, navmotor, främre kropp, bakre nav, bromsenhet, fällenshet, vertikal stång, framgaffel, bakgaffel, roterande delar med vertikal stång, styrbuss, bromsledning	12 månader
Inhågnad	Laddare, bromshandtag, tumgas	6 månader

Om lagar i territoriet föreskriver en längre garantiperiod ska de förutnämnda garantivillkor tillämpas under den förlängda garantiperioden.

14. Garanti och service

Påminnelse: Följande förbrukningsartiklar som levereras med skotern vid köp täcks inte av garantin: inre och yttre däck, frontlampa, instrumentskydd, handtagsskydd, stänkskärm, baklykta bak, dekorativt skydd, fotstöd, laddningsportsåte, gummi plugg och skotersats. När du reparerar och byter ut delar, använd inga andra reservdelar än professionella delar som tillhandahålls av den ursprungliga tillverkaren. För utbyte, kontakta tillverkaren.

Denna produkt är densamma som alla mekaniska delar. Scootern kan tåla hög belastning och slitage. Olika material och komponenter (skoterns maskineri, axel) kan reagera olika på slitage eller utmattning. Om komponenten har nått den förväntade livslängden kan de plötsligt gå sönder, vilket orsakar risk för skador. Om något problem upptäcks, reparera och byt ut delarna i tid. Om det finns sprickor, repor och missfärgning i området under hög belastning indikerar det att komponenten har överskridit sin livslängd. Vänligen kontakta tillverkaren eller återförsäljaren för att byta komponenten så snart som möjligt.

Garantikort

När du köper produkten rekommenderar vi att du tydligt fyller i följande information och fäster försälningsstämpeln för att skydda dina legitima rättigheter och intressen:

Användaruppgifter	Fullständiga namn		E-post	
	Postadress			
	Kontaktnummer		postnummer	
Produktinformation	Produktens namn		Försälningsdatum	
	Produktmodell		Fakturanummer	
Leverantörsinformation	namn		Kontaktnummer	
	Adress		Postkod	

Notera:

(1) Denna blankett ska bekräftas av säljarens sigill.

(2) För produkter som är tillämpliga på relevanta "tre garantier"-bestämmelser är detta garantikort likvärdigt med "tre garantier-certifikat".

(3) Underhållsprotokollet är föremål för kupongen som utfärdats av den auktoriserade serviceorganisationen. Vänligen förvara den på ett säkert ställe efter att du har ansökt om service.

1. Sikkerhedsinstruktioner

VIGTIG! Læs manualen omhyggeligt før du bruger produktet og gem det til fremtidig reference. For en detaljeret e-manual, besøg venligst www.naveetech.com.

- Dette apparat er ikke beregnet til at blive brugt af personer (inklusive børn) med nedsatte fysiske, sensoriske eller mentale evner eller mangel på erfaring og viden, medmindre de har fået opsyn eller instruktion i brugen af apparatet af en person, der er ansvarlig for deres sikkerhed. Børn skal være under opsyn for at sikre, at de ikke leger med apparatet.
- Dette apparat er beregnet til førere over 16 år og personer med fysiske og personer med nedsatte fysiske, sensoriske eller mentale evner eller mangel på erfaring og viden, hvis de har fået opsyn eller instruktion i brugen af apparatet på en sikker måde og forstår de involverede farer. Børn må ikke lege med apparatet. Rengøring og brugervedligeholdelse må ikke udføres af børn uden opsyn.
- Apparatet må kun bruges med den strømforsyningsenhed, der følger med apparatet.
- Bær hjelm, albuebeskyttere og knæbeskyttere for at undgå skader. Forkert kørsel kan føre til fald eller alvorlige ulykker.
- Løbehjulet må kun bruges af én person. Sko skal bæres under kørsel. Brug ikke løbehjulet til andre formål. Dette løbehjul er ikke beregnet til akrobatisk brug.
- Produktet anbefales til førere over 16 år og under 50 år. Personer, der ikke er egnede til at køre på dette produkt, omfatter: (1) personer under påvirkning af alkohol eller stoffer, (2) personer, der ikke er i stand til at deltage i anstrengende fysiske aktiviteter på grund af helbredsmæssige eller fysiske forhold, (3) personer, der ikke er i stand til at holde balancen, eller som ikke kan holde balancen på grund af nedsat motorik, (4) personer, hvis størrelse overstiger vægtgrænsen, (5) kvinder, der er gravide, (6) personer, der lider af syns- og/eller hørenedsættelse.
- Overhold lokale love og regler, når du kører på dette produkt. Kør ikke hvor det er forbudt i henhold til lokal lovgivning.
- Når du kører i lande og regioner, hvor der ikke er relevante nationale standarder og regler for elektriske løbehjul, skal du sørge for nøje at overholde sikkerhedskravene for førere i denne betjeningsvejledning. Brightway Innovation Intelligent Technology (Suzhou) Co., Ltd. vil ikke bære noget direkte ansvar og solidarisk ansvar for al ejendom, personlige tab, ulykker, juridiske tvister og alle andre uønskede hændelser, der forårsager interessekonflikter forårsaget af brugen af adfærd i strid med brugermanualen.
- Kør ikke i vejbaner eller boligområder, hvor både køretøjer og fodgængere er tilladt. Når du passerer gennem et sted, der er udpeget til fodgængere, som er berettiget til vigepligtslovgivningen, såsom fodgængerovergang, bedes du stå af for at gå sammen med løbehjulet.
- Vælg ikke steder, hvor børn, fodgængere, kæledyr, køretøjer, cykler eller andre forhindringer og potentielle farer kan dukke op på din første tur.
- Udfør en grundlæggende inspektion af el-løbehjulet før hver tur. Hvis der er unormale forhold, såsom løse dele, advarsler om lavt batteri, flade dæk eller overdrevent slid på dæk, mærkelige lyde, fejlfunktioner og andre unormale forhold, skal du stoppe med at køre med det samme og tilkalde professionel support.
- For at køre sikkert skal du tydeligt kunne se, hvad der er foran dig, og du skal være tydeligt synlig for andre.
- Kør ikke i dårligt vejr, dårligt sigtbarhed eller efter intens fysisk anstrengelse.

1. Safety Instructions

- Parker altid løbehjulet med støtteben på et jævnt og stabilt underlag.
- Dette elektriske løbehjul er en fritidsenhed. Men når man går ind på et offentligt område, vil det blive betragtet som et transportmiddel og underlagt mulige sikkerhedsrisici for alle transportmidler. At køre i nøje overensstemmelse med instruktionerne i denne manual vil beskytte dig og andre i størst muligt omfang.
- Føreren bør kontrollere grænserne for brug i overensstemmelse med de lokale regler. Kør løbehjulet på de veje eller områder, der er tilladt i henhold til lokale regler og love, og parker den på de tilladte områder. Løbehjulets maksimale hastighed er begrænset til 25 km/t. Hvis de lokale regler og love har forskellige bestemmelser om den maksimale hastighed, vil de lokale regler og love være gældende. Respekter og følg færdselssikkerheden og køretøjsreglerne.
- Respekter fodgængeres forkørselsret. Prøv ikke at forskrække dem under kørsel, især børn. Når du kører bagved fodgængere, skal du ringe på din klokke for at give dem en advarsel og sænke farten på dit løbehjul for at passere fra deres venstre side, og holde til højre med lav hastighed, mens du kører hen over dem (gælder for lande, hvor køretøjer kører til højre). Når du kører på tværs af fodgængere, skal du holde den laveste hastighed eller stå af køretøjet.
- Under alle omstændigheder skal du foregribe din bane og din hastighed, mens du respekterer vejen, fortovet og de mest sårbare personer. Giv besked om din tilstedeværelse, når du nærmer dig en fodgænger eller cyklist, når du ikke bliver set eller hørt. Kryds de beskyttede passager, mens du går. Undgå områder med høj trafik eller overfyldte områder.
- At køre med høj hastighed eller en hastighed, der ikke er passende eller tilstrækkelig til situationen (dårlige vejrforhold, dårlige overfladeforhold eller lignende) kan føre til et potentielt tab af stabilitet eller tab af kontrol. For at reducere enhver risiko skal du følge alle instruktioner i denne manual. Vær forsigtig ved montering og afmontering af produktet, da det kan falde ned og forårsage skade.
- Trafikken i byen har mange forhindringer at krydse, såsom kantsten eller trapper. Det anbefales at undgå forhindringsspring. Det er vigtigt at forudse og tilpasse din bane og hastighed til en fodgænger, før du krydser disse forhindringer. Det anbefales også at komme af køretøjet, når disse forhindringer bliver farlige på grund af deres form, højde eller glidning.
- Udlån ikke dit løbehjul til dem, der ikke kender betjeningen. Før du udlåner el-løbehjulet til andre, skal du sørge for, at føreren har læst denne instruktionsmanual og set instruktionsvideoen og forstået den grundlæggende betjening. Mind førere om at bære sikkerhedsbeskyttelse korrekt for at sikre førerens sikkerhed.
- Kontakt din sælger for passende uddannelsesorganisationer.
- I alle tilfælde skal du passe på dig selv og andre.
- Enhver belastning på styret vil påvirke køretøjets stabilitet.
- Rør ikke ved bremsesystemet, da det kan forårsage skader på grund af skarpe kanter. Bremsen kan blive varm under brug. Rør ikke efter brug.
- Det A-vægtede emissionslydtryksniveau er mindre end 70 dB(A).
- For en bedre køreoplevelse anbefales det at udføre en regelmæssig vedligeholdelse af produktet.
- Fjern eventuelle skarpe kanter forårsaget af brug.
- Tilbehør og eventuelle yderligere dele, som ikke er godkendt af producenten, må ikke anvendes.

1. Safety Instructions

- Kontroller regelmæssigt tilspændingen af de forskellige boltede elementer, især hjulakslerne, foldesystemet, styresystemet og bremseskiven.
- Undlad at ændre eller transformere køretøjet, inklusive styrerøret og muffen, frempinden, foldemekanismen og bagbremsen.
- Sørg for, at løbehjulet er slukket, når den transporteres og opbevares i dens originale emballage, hvis det er muligt.
- For at undgå utilsigtede skader såsom elektrisk stød og brand forårsaget af forkert brug, bedes du læse instruktionerne omhyggeligt før brug, og opbevare dem korrekt til fremtidig reference.
- Brug venligst dette produkt i overensstemmelse med instruktionerne i brugermanualen. Førere er ansvarlige for ethvert tab eller skade, der opstår som følge af forkert brug af dette produkt.
- Oplad ikke, hvis ladeporten eller ladekablet er vådt. Læs denne manual omhyggeligt før opladning.
- Oplad ikke løbehjulet ved en omgivende temperatur over 40° C eller under 0° C.
- **ADVARSEL:** Med henblik på genopladning af batteriet må du kun bruge den aftagelige forsyningsenhed, der følger med dette apparat. Brug ikke en batterioplader fra et andet produkt. Hold sikker afstand til de omgivende brændbare stoffer under opladning.
- **ADVARSEL:** Brug ikke batterier eller batteriopladere fra en tredjepart. Brug kun med S126BP5300230 forsyningsenhed.
- **ADVARSEL!** Hold plastikbetræk væk fra børn for at undgå kvælning.
- **ADVARSEL!** Brug aldrig produktet tæt på en vandkilde.
- **ADVARSEL!** Stop med at bruge produktet, når det er beskadiget.

Miljøinstruktioner

Løbehjulet indeholder en genopladelig lithium-ion batteripakke, og forkert bortskaffelse af disse batterier vil skade miljøet. Følg nedenstående trin for at fjerne batterierne, før du kasserer løbehjulet og kasser batterierne korrekt:

1. Før du fjerner batterierne, er det bedre at bruge dem op og sørge for, at løbehjulet er afbrudt fra strømforsyningen. Skru derefter bunddækslet af løbehjulet af for at fjerne det.
2. Tag batteristikket ud, og fjern derefter batterierne. Beskdig ikke batterikassen for at undgå risiko for skader.
3. Bortskaf de fjernede batterier på et professionelt genbrugssted.

2. Produktoversigt

Tilbehør

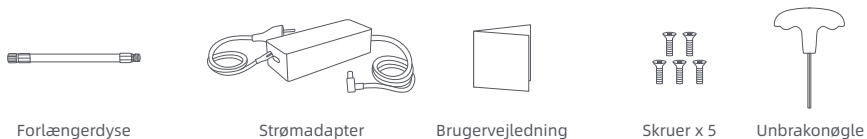

Løbehjul

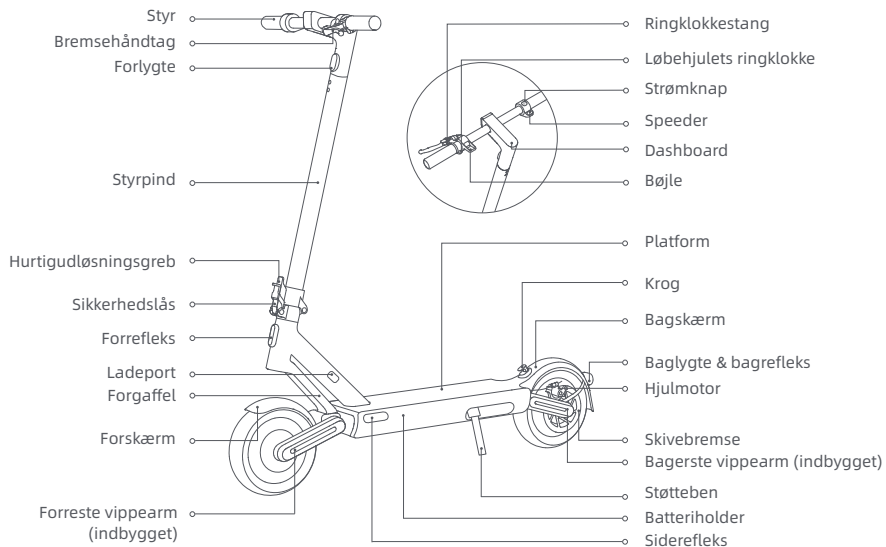

Illustrationerne i denne manual er kun til reference, det faktiske udseende afhænger af det faktiske produkt.

2. Produktoversigt

Strømknap

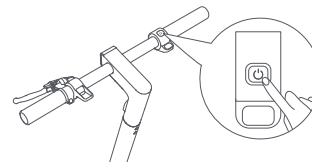

Tryk på knappen for at tænde løbehjulet, og hold knappen nede i 2 til 3 sekunder for at slukke løbehjulet. Når løbehjulet er tændt, tryk én gang for at tænde/slukke forlygten og baglygten, og tryk to gange for at skifte køretilstand.

Dashboard

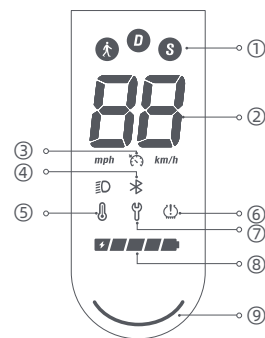

- 1 Køretilstande: er til gangtilstand, og dens maksimale hastighed er 6 km/t. Baglygten vil blinke rødt, når denne tilstand er aktiveret. D er til standardtilstand. S er til sportstilstand.
- 2 Speedometer: Den viser den aktuelle hastighed, når løbehjulet kører. Når løbehjulet har et problem, viser den en fejlkode. Når løbehjulet oplader, viser den det aktuelle batteriniveau.
- 3 Fartpilot: Fartpilotfunktionen er deaktiveret som standard og kan aktiveres i Mi Home/Xiaomi Home-appen.
- 4 Bluetooth: Bluetooth-ikonet er altid tændt, hvilket indikerer, at løbehjulet er blevet forbundet med den mobile enhed.
- 5 Temperaturadvarsel: Hvis batteritemperaturen er for høj eller for lav, vil termometerikonet være tændt. Brug eller oplad løbehjulet, efter dens batteritemperatur vender tilbage til det normale driftsområde.
- 6 Inflation: Når inflationsikonet er tændt, betyder det, at det er tid til at vedligeholde dækkene.
- 7 Fejlmeddelelse: Når skruenøgleikonet er rødt, indikerer det, at løbehjulet har en fejl.
- 8 Batteriniveau: Batteristrømmen er angivet med 5 søjler, der hver repræsenterer cirka 20 % af et fuldt batteri.
- 9 Statuslys

3. Montering

1. Fjern de indvendige holdere.

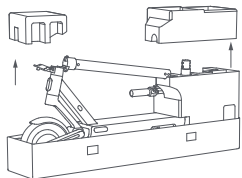

3. Følg nummerrækkefølgen som vist for at forspænde de fire skruer med den medfølgende unbraconøgle. Sørg for, at styret er korrekt installeret, og stram derefter skrueene grundigt.

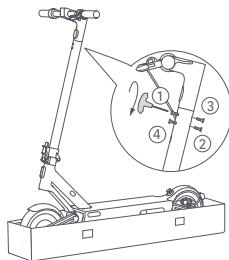

2. Tag styrpinden op, indtil den er helt i oprejst stilling. Løft derefter sikkerhedslåsen, og skub hurtigudløsningsgrebet indad til enden. Monter styret på frempinden.

Forlygten vendes fremad

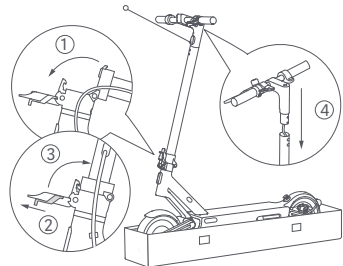

4. Når løbehjulet er samlet, skal du kontrollere, om den kan tændes/slukkes korrekt. Tryk på strømknappen for at tænde for løbehjulet, og tryk derefter på strømknappen og hold den nede i 2-3 sekunder for at slukke den.

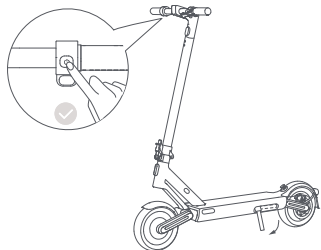

Bemærk: Undersøg løbehjulet hver gang, før du kører på den. Sørg for, at der ikke er løse eller beskadigede dele.

4. Forbind med Mi Home/Xiaomi Home-appen



For din sikkerhed vil løbehjulet blive ved med at bippe, når den er tændt, og den er begrænset til 10 km/t, før den aktiveres. Når løbehjulet bruges første gang, skal den aktiveres via Mi Home/Xiaomi Home-appen. Når løbehjulet er aktiveret, stopper biplyden, og hastighedsbegrænsningen ophæves.

1. Scan QR-koden på etiketten, der er fastgjort til kontrolpanelet, på højre side af platformen eller på bagsiden af brugermanualen for at downloade Mi Home/Xiaomi Home-appen.

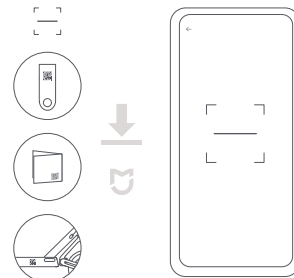

2. Åbn Mi Home/Xiaomi Home-appen. Tryk på "+" i øverste højre hjørne, og åbn "Scan" for at scanne QR-koden igen. Følg derefter instruktionerne i appen for at tilføje løbehjulet.

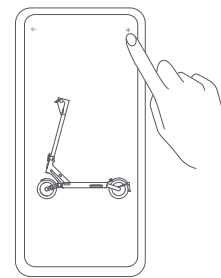

Bemærkninger:

- QR-koden er unik for dit løbehjul. Venligst opbevar den.
- Når du tilslutter løbehjulet til Mi Home/Xiaomi Home-appen, skal du placere din telefon så tæt som muligt på løbehjulet for at sikre, at den er inden for den effektive Bluetooth-rækkevidde.
- Hvis du ændrer kontoen, skal du først slette løbehjulet fra den konto, det er parret med, og derefter tilslutte løbehjulet igen med Mi Home/Xiaomi Home-appen.

Nulstil Bluetooth

Sørg for, at løbehjulet er tændt. Klem bremsegrebet, og tryk på strømknappen 5 gange for at nulstille. Når løbehjulet bipper, er den blevet nulstillet.

Gendan fabriksindstillinger

Sørg for, at løbehjulet er tændt. Tryk på bremsegrebet, og tryk og hold samtidigt strømknappen nede i 7 sekunder. Når du hører et bip, er løbehjulet gendannet til fabriksindstillingerne. Denne handling vil fuldstændigt slette de data, der er gemt på løbehjulet, fortsæt venligst med forsigtighed.

Bemærk: Løbehjulet kan ikke gendannes til fabriksindstillingerne under kørsel eller hvis det er låst.

5. Opladning

Løbehjulet er fuldt opladet, når LED'en på batteriopladeren skifter fra rød til grøn.

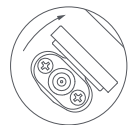
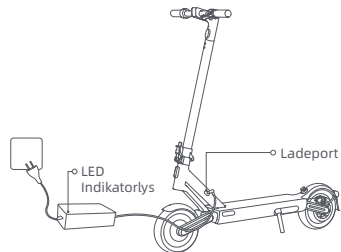

1. Løft gummiklappen op.

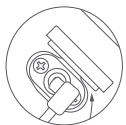

2. Sæt batteriopladeren i ladeporten.



3. Når opladningen er afsluttet, sættes gummiklappen på igen.

ADVARSEL!

- Brug kun den originale batterioplader for at undgå potentiel skade eller brand. Sluk for køretøjet eller indstil det til en bestemt ikke-driftstilstand under opladning.
- Oplad ikke, når ladeporten eller strømledningen er våd. Hvis batteriet er beskadiget eller gennemblødt med vand, er det forbudt at oplade eller fortsætte med at bruge batteriet.

6. Tjek før du kører

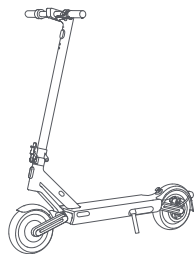

Før hver tur skal du kontrollere status på dit løbehjul, inklusive dækkets ydeevne, resterende batteriniveau og løbehjulets kropstilstand, og sikre dig, at ingen del er løs eller beskadiget.

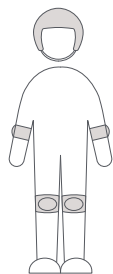

ADVARSEL: Bær hjelm, albuebeskyttere og knæbeskyttere, før du kører.

7. Start med at køre

Vigtig! Der vil være risiko for fald og skader, mens du kører. Bær altid hjelm og sikkerhedsudstyr.

1. Træd på platformen med den ene fod, og spark langsomt den anden af på jorden.

Bemærk: For din sikkerhed kan speederen bruges, når løbehjulet kører over 5 km/t.

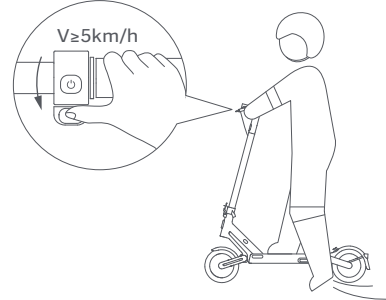

3. Slip speederen for at sætte farten ned, og tryk på bremsehåndtaget for en pludselig bremsning.

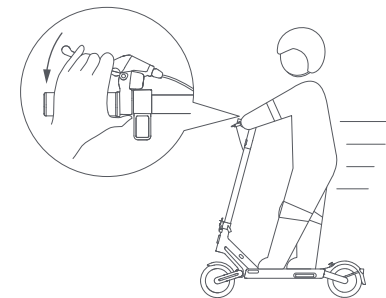

2. Sæt din anden fod på platformen for at holde begge fødder stabile, og tryk forsigtigt på speederen.

Bemærk: Når du cykler, skal du holde styret fast med begge hænder for at undgå skader eller fald på grund af tab af balance.

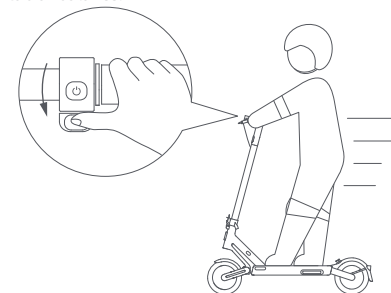

4. Vip din krop til styreretningen, mens du drejer, og drej langsomt styret.

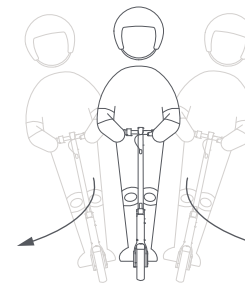

ADVARSEL: Pludselig opbremsning kan medføre, at du mister vejgreb, falder og kommer alvorligt til skade. Oprethold en moderat hastighed og vær opmærksom på potentielle farer.

⚠ Forholdsregler

Bemærk: Før du bruger produktet, skal du omhyggeligt læse og overholde følgende vigtige sikkerhedsoplysninger.

1. Dette produkt kan kun bruges af én person, medbring ikke andre på samme tid.



2. Forsøg ikke at køre op eller ned ad trapper, og prøv heller ikke at hoppe over forhindringer.

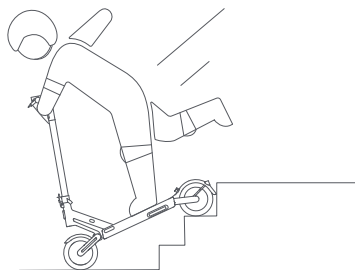

3. Hold ikke fødderne på bagskærmen.

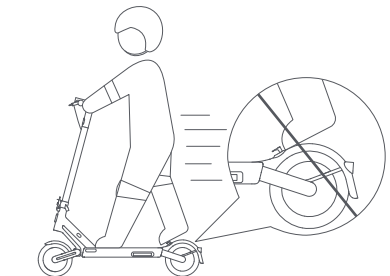

4. Brug ikke mobiltelefon eller bære høretelefoner, når du betjener løbehjulet.



⚠ Forholdsregler

5. Rør ikke ved skivebremsen.

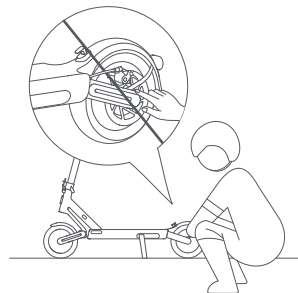

6. Hæng ikke tasker eller andre tunge ting på styret.

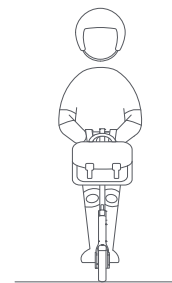

7. Brug ikke dette produkt ud over den maksimale belastning (120 kg) som specificeret af dette produkt.

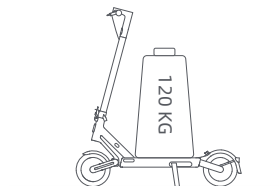

8. Tryk ikke på speederen, når du går ved siden af løbehjulet.

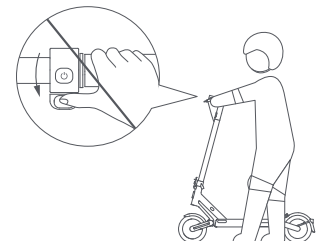

⚠ Forholdsregler

9. Ændr ikke styreretningen brat ved høj hastighed.

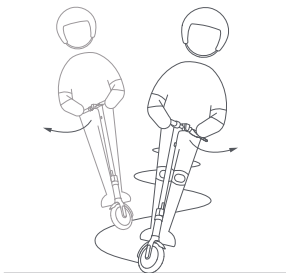

10. Undgå at slå hovedet på dørkarme, elevatorer og andre overliggende forhindringer.

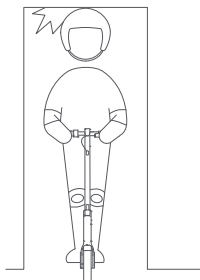

11. Kør ikke i regnen. Undgå vådt vejr, da bremselængden vil blive forlænget. Kør venligst forsigtigt.



12. Foretag ikke farlige handlinger under kørsel, såsom at køre med et ben eller en hånd. Sørg for, at både ben og hænder holdes på el-løbehjulet.



⚠ Forholdsregler

13. Medmindre andet er godkendt af de lokale love, er det forbudt og ulovligt at køre på offentlige veje, motortrafikveje og motorveje.

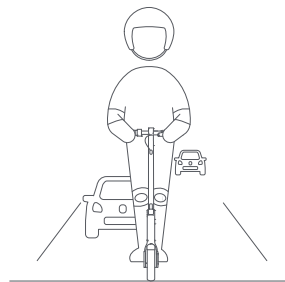

14. I tilfælde af ujævne veje eller andre dårlige vejforhold, bedes du sætte farten ned i tide og køre forsigtigt, sætte farten ned eller stå af køretøjet. Løbehjulet er specielle rideprodukter. Prøv venligst udelukkende at køre på flade veje uden huller.



8. Fold/Udfold og at bære

Foldning

Løbehjulet SKAL slukkes, før den foldes sammen. Da produktet kan foldes, må du af hensyn til din beskyttelse og sikkerhed ikke træde på eller dreje på foldesystemet, når du kører.

1. Hold styrpinden, løft sikkerhedslåsen og åbn hurtigudløsningsgrebet. Løft sikkerhedslåsen og skub hurtigudløsningsgrebet ned igen, og fold derefter frempinden.

2. Juster bøjlens med kroge og fastgør dem sammen.

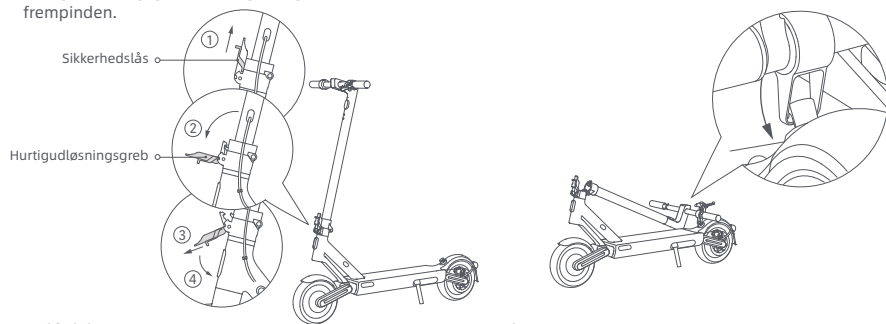

Udfold

Træk bøjlens opad for at frigøre det fra kroge. Hold styrpinden op, løft derefter sikkerhedslåsen, og skub hurtigudløsningsgrebet indad til enden.

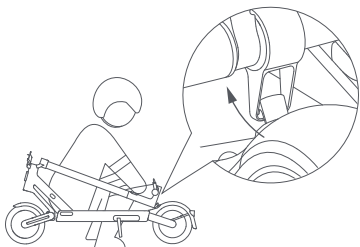

Sikkerhedstip: Når du løfter frempinden på løbehjulet, må du ALDRIG stikke dine hænder mellem leddene, da det kan resultere i alvorlige skader.

At bære

Hold styrpinden med enten den ene hånd eller begge hænder for at bære.

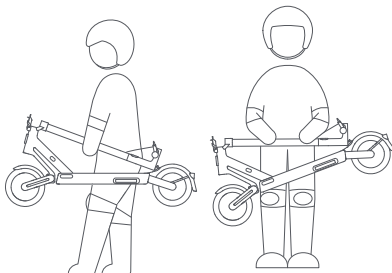

9. Pleje og vedligeholdelse

Rengøring

Under rengøring skal du sørge for, at løbehjulet er slukket, ladekablet er trukket ud, og gummiklappen er lukket.

Tør hovedstellet af med en blød fugtig klud, og det svære snavs kan skrubbes med en tandbørste. Tør derefter alle områder af med en tør klud.

ADVARSEL!

- Vask ikke løbehjulet med en højtryksvandspray.
- Rengør ikke løbehjulet med ætsende rengøringsmiddel, som vil beskadige løbehjulets ydre og indre struktur.

Batteri

Oplad altid, før du opbruger batteriet for at forlænge batteriets levetid.

Når du kører, opbevarer eller oplader, må du ikke overskride den specificerede temperaturgrænse (se specifikationerne). Undladelse af at følge instruktionerne for brug, opbevaring eller opladning kan resultere i batteriskade, manglende opladning og ugyldiggøre garantien.

Det fuldt opladede løbehjul har en cirka standbytid på 120-180 dage. Hvis den ikke bruges i længere tid, skal den oplades hver 30. dag. Vær opmærksom på standby-tiden for at forhindre uoprettelig skade på batteriet forårsaget af manglende opladning.

ADVARSEL!

- Brug ikke batteripakker af andre modeller eller mærker, da der kan være en sikkerhedsrisiko.
- Brug kun den originale batterioplader for at undgå potentiel skade eller brand.
- Hvis batteriet er beskadiget eller gennemblødt med vand, må du ikke oplade eller fortsætte med at bruge det.
- Fjern ikke batteriet. Det er kompliceret at fjerne batteriet, og forkert betjening kan påvirke løbehjulets funktion.

Opbevaring

Hvis løbehjulet ikke skal bruges i en længere periode, skal den oplades helt, derefter slukkes og opbevares på et køligt, tørt sted. Sørg for, at løbehjulet er slukket, når den transporteres og opbevares i dens originale emballage, hvis det er muligt.

ADVARSEL!

- Efterlad ikke løbehjulet under varm sol eller et stærkt fugtigt sted i længere perioder.
- Dette produkt indeholder et indbygget lithiumbatteri og må kun transporteres, når det er tilladt i henhold til lokale love og regler.

9. Pleje og vedligeholdelse

Pump dækket

Tjek dæktrykket hver anden måned, og pump dækkene op, hvis trykket er for lavt. Det anbefalede dæktryk er 45 psi.

Hvis der mangler luft i for- og bagdæk, kan du bruge den forlængerdyse, der følger med løbehjulet, til at pumpe dæk op. Forbind først forlængerdysen med luftpumpe, skru derefter den forreste (bagerste) dækventildæksel af, og forbind forlængerdysen og ventilen sikkert sammen, og pust derefter dækket op.

ADVARSEL! Fjernelse af dæk er meget kompliceret. Fjern venligst ikke dækket selv. Forkert betjening kan påvirke løbehjulets funktion. Kontakt venligst professionel support.

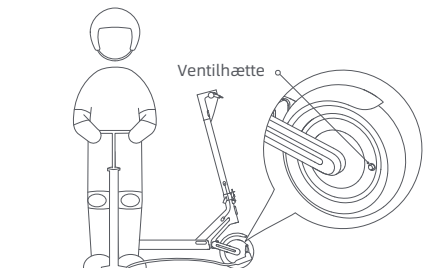

Juster skivebremsen

Værktøj: 4 mm unbrakonøgle (værktøjet skal forberedes af føreren).

Før justering skal du sørge for, at løbehjulet er slukket og ikke er under opladning. Under justering trækkes enden af bremsekablet for at stramme kablet.

Hvis bremsen er for stram, skal værktøjet bruges til at løse skruen ved at dreje den mod uret, trække vippearmen på skivebremsen udad, og herefter stramme skruen. Hvis bremsen er for løs, skal værktøjet bruges til at løse skruen ved at dreje den mod uret, skubbe vippearmen på skivebremsen fremad, og herefter løse skruen.

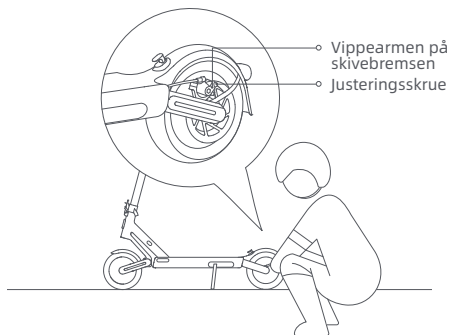

ADVARSEL! Som med enhver mekanisk komponent er et køretøj udsat for høje belastninger og slid. De forskellige materialer og komponenter kan reagere forskelligt på slid eller træthed. Hvis den forventede levetid for en komponent er overskredet, kan den pludselig gå i stykker og dermed risikere at forårsage skader på føreren. Revner, ridser og misfarvninger i områder, der er udsat for høje belastninger, indikerer, at komponenten har overskredet sin levetid. Kontakt venligst en autoriseret eller specialiseret reparatør.

10. Specifikationer

Produkt	Navn	NAVEE EL-løbehjul 565
	Model	NKP2223-A25
Dimensioner	Køretøj: L × B × H (mm) ^[1]	1222 × 551 × 1266
	Efter foldning: L × B × H (mm)	1222 × 549 × 539
Nettovægt	Køretøjets nettovægt (kg)	24,3
	Lasteområde (kg)	25-120
Fører	Alder (år)	16-50
	Kropslængde (cm)	120-200
Samlet el-løbehjul	Maks. hastighed (km/t)	25
	Generel rækkevidde (km) ^[2]	Ca. 65
	Maks. stigningsvinkel (%)	Ca. 25
	Egnede overflader	Cement- eller asfaltveje med kanter på mindre end 1 cm eller revner, der er mindre end 3 cm.
	Driftstemperatur (° C)	-10 til 40
	Opbevaringstemperatur (° C)	-20 til 45
	IP-klassificering	IPX5
Batterioplader	Opladningstid (timer)	Ca. 6,5
	Model	P2301-BD5A
	Nominal spænding (V DC)	46,8
	Maks. ladespænding (V DC)	54,6
	Nominal energi (Wh)	596,7
	Avanceret batteristyringssystem	Beskyttelse mod overophedning, kortslutning, overspænding, overafledning og overopladning
	Normalt ladetemperaturområde (° C)	0 til 40
Hjulmotor	Nominal kapacitet (Ah)	12,75
	Mærkeeffekt (kW, W)	0,5; 500
Batterioplader	Udgangseffekt (kW, W)	0,1219; 121,9
	Indgangsspænding (VAC)	220-240
	Maks. udgangsspænding (VDC)	54,6
	Nominal effekt (VDC, A)	53,0; 2,3
	Model ^[3]	S126BP5300230
Dæk	For- og bagdæk	10-tommer slangeløse selvlukkende dæk
	Frekvensbånd (s)	2,4000-2,4835 GHz
Bluetooth	Maks. RF-effekt (dBm)	8

[1] Køretøjshøjde: Fra jorden til toppen af løbehjulet.

[2] Generel rækkevidde: Målt, når der ikke er nogen vind og ved 25 ° C. Løbehjulet er fuldt opladet til at køre med en konstant hastighed på 15 km/t på fladt underlag med en last på 75 kg.

[3] Batteriet må udelukkende genoplades med den medfølgende batterioplader. Se parametrene for batteriopladeren i Specifikationer.

11. Varemærke og juridisk erklæring

 **NAVEE** er varemærket tilhørende Brightway Ltd. Alle rettigheder forbeholdes.

12. Sikkerhedsadvarsel



FORSIGTIG

Fare! Læs brugermanualen inden brug.



FORSIGTIG

Skarpe kanter. Rør ikke de skarpe kanter eller hjørnerne.



FORSIGTIG

Tag ikke batteridækslet af. Livsfarlig spænding indeni



FORSIGTIG

Varm overflade! Rør ikke overfladen i nærheden af dette symbol.

13. Certificeringer

Begrænsning af anvendelsen af visse farlige stoffer i elektrisk og elektronisk udstyr (ROHS)

Produktet fra Brightway Innovation Intelligent Technology (Suzhou) Co., Ltd., og tilhørende dele (kabler, ledninger osv.) overholder begrænsningen af anvendelsen af visse farlige substanser i elektrisk og elektronisk udstyr i EU-direktiv 2011/65/EU, bilag II, som ændret ved EU-direktiv 2015/863/EU.

EU-overensstemmelseserklæring



Denne anordning overholder EU-kravene om begrænsning af eksponering af den generelle offentlighed for elektromagnetiske felter gennem sundhedsbeskyttelse.

Hermed erklærer Brightway Innovation Intelligent Technology (Suzhou) Co., Ltd., at radioudstyrstypen NKP2223-A25 overholder direktiv 2014/53/EU og 2006/42/EC. Den fulde tekst af EU-overensstemmelseserklæringen kan findes på følgende adresse: www.naveetech.com

13. Certificeringer

EU-overensstemmelseserklæring Information om genanvendelse af batterier for EU



Batterier eller emballage til batterier er mærket i henhold til det europæiske direktiv 2006/66/EF og ændringen 2013/56/EU om batterier og akkumulatører og udtjente batterier og akkumulatører. Direktivet fastsætter lovgrundlaget for returnering og genanvendelse af udtjente batterier og akkumulatører og gælder i hele den Europæiske Union. Dette mærkat sættes på forskellige batterier for at angive, at batteriet ikke må smides ud, men skal genindsamles, når det er udtjent.

I overensstemmelse med det europæiske direktiv 2006/66/EF og ændringen 2013/56/EU skal batterier og akkumulatører mærkes for at angive, at de skal indsamles separat og genanvendes ved ophørt levetid. Mærkatet på batteriet kan også omfatte et kemisk symbol for det pågældende metal i batteriet (Pb for bly, Hg for kviksølv og Cd for cadmium). Brugere af batterier og akkumulatører må ikke bortskaffe batterier og akkumulatører som usorteret husholdningsaffald, men skal bruge det indsamlingssystem, der er tilgængelige for forbrugere, til returnering, genanvendelse og behandling af batterier og akkumulatører. Kundedeltagelsen er vigtig for at minimere potentielle virkninger af batterier og akkumulatører på miljøet og den menneskelige sundhed på grund af tilstedeværelsen af farlige substanser.

Før elektronisk og elektrisk udstyr (EEE) placeres i affaldsindsamlingskredsløbet eller i affaldsindsamlingsfaciliteter, skal slutbrugeren af udstyr, der indeholder batterier og/eller akkumulatører, tage disse batterier og akkumulatører ud til separat indsamling.

Direktiv om affald af elektrisk og elektronisk udstyr (WEEE)



Ethvert produkt, der bærer dette symbol, er affald af elektrisk og elektronisk udstyr (WEEE som i direktiv 2012/19/EU), som ikke må blandes med usorteret husholdningsaffald. I stedet skal du beskytte den menneskelige sundhed og miljøet ved at overgive dit affaldsudstyr til et dertil beregnet indsamlingssystem til genanvendelse af affald af elektrisk og elektronisk udstyr, som er udnævnt af de nationale eller lokale myndigheder. Korrekt bortskaffelse og genanvendelse vil bidrage til at forhindre potentielt negative konsekvenser for miljøet og den menneskelige sundhed. Kontakt installatøren eller de lokale myndigheder for at få flere oplysninger om lokationen samt vilkårene og betingelserne for sådanne.

14. Garanti og service

Hvis produktet er inden for garantiperioden fra datoen for dit køb, reparerer, udskifter eller returnerer vi det gratis, alt efter hvad der er tilfældet, hvis det bekræftes af producenten eller forhandleren, at det er defekt eller beskadiget på grund af kvalitetsfejl ved normal brug. Medmindre andet er fastsat i relevant lovgivning, er det produkt eller den komponent, der anvendes til udskiftning, muligvis ikke nyt, men fungerer ikke desto mindre godt og svarer i det mindste til det originale produkt eller den originale komponent, der er i funktion. Garantiperioden beregnes fra den første købsdato for produktet, afhængigt af fakturadatoen. Hvis der ikke er nogen gyldig faktura, beregnes garantiperioden fra leveringsdatoen plus tredive (30) dage. Hvis fakturadatoen er senere end produktets faktiske leveringsdato, beregnes garantiperioden fra den faktiske leveringsdato. De reparerede eller udskiftede produkter skal fortsat nyde garantien i resten af garantiperioden, men ikke mindre end tredive (30) dage. For anmodning om at udnytte garantien skal du kontakte producenten eller distributøren af produktet og følge instruktionerne. Når du anmoder om at bruge garanti, skal der gives en nøjagtig, komplet og klar gyldig salgsfaktura.

Den overstående garanti gælder ikke for fejl, malfunktion eller skade forårsaget af: (a) forkert, misbrug eller fejlagtig transport, vedligehold eller opbevaring, så som men ikke begrænset til brug, opbevaring eller vedligehold under forkert temperatur, fugtighed eller andre fejlagtige miljømæssige forhold; (b) force majeure eller ulykker, netværks- eller strømafbrydelser eller andre grunde som rimeligt må antages at være uden for vores kontrol; (c) reparation eller fjernelse uden godkendelse fra producenten; (d) måden som skaden er blevet forårsaget af nogen tredjeparts produkter eller tjenester skal specificeres (formål der afviger fra dem, som produktet er lavet til eller er tiltænkt); (f) brug af produktet i uoverensstemmelse med produktinstruktionerne; (g) brug af produktet til kommercielle formål; eller (h) det akkumulerede antal kilometer, som scooteren har registreret, er over 2000 km. Normal slitage eller aldring, ridser, afskrabninger og problemer opstået på grund af brug af coatings, opløsningsmidler eller andre kemikalier under general brug af produktet er ikke omfattet af garantien. Hvis produktets originale identificeringslabel er blevet ændret eller skadet, er denne garanti ugyldig. Produkternes og de tilføjede materials integritet og fuldstændighed er ikke omfattede af garantien. Du bør undersøge produkterne på stedet når du modtager dem og bør straks gør indsigelser ved fejl og mangler.

Ovennævnte garanti erklæring gælder for vores produkter. Denne garanti giver specifikke juridiske rettigheder og andre rettigheder kan have ifølge lovgivning. Ingenting i dette dokument påvirker dine rettigheder på en måde der ikke er modtagelig for udelukkelse eller begrænsning i overensstemmelse med loven.

Information om garanti for produktet:

Type	Indhold af garanti	Garantiens periode
Controller	Controllersamling og centrallagers dashboard	12 måneder
Lithiumbatteri	Lithiumbatteripakke og beskyttelsesdæksel	12 måneder
Hoveddel	Rammesamling, navmotor, forkrop, bagnav, bremsesamling, foldesamling, lodret stang, forgaffel, baggaffel, lodrette stangroterende dele, kontrolbus, bremsekabel	12 måneder
Omslutning	Oplader, bremsehåndtag, tommelfingeraccelerator	6 måneder

Hvis love i territoriet foreskriver en længere garantiperiode, skal de førnævnte garantibetingelser anvendes i den forlængede garantiperiode.

14. Garanti og service

Påmindelse: Følgende forbrugsvarer som leveres med scooter ved køb, er ikke dækket af garantien: indre og ydre dæk, samling af forlygter, instrumentdæksel, håndtagsdæksel, skærm, baglygte, dekorativt betræk, fodstøtte, opladningsportsæde, gummistik og scootersæt. Ved reparation og udskiftning af dele må der ikke bruges andre reservedele end de professionelle dele, der udbydes af den originale producent. For udskiftning skal du kontakte producenten.

Dette produkt er det samme som alle mekaniske dele. Scooteren kan klare meget stress og slitage. Forskelligt materiale og komponenter (scooterens maskineri, aksel) kan reagere anderledes på slitage eller træthed. Hvis komponenterne har nået deres forventede livstid, kan de pludselig gå i stykker og forårsage risiko for skade. Hvis der bliver fundet nogen problemer, skal delene repareres og udskiftes i tide. Hvis der er revner, ridser eller noget sidder forkert i områder under tung vægt, er dette indikation på, at komponenten har overskredet sin livstid. Kontakt venligst producenten eller forhandleren for at udskifte komponenten hurtigst muligt.

Garantikort

Når du køber dette produkt, anbefaler vi at du tydeligt udfylder følgende information og påfører salgsforsøgningen for at beskytte dine legitime rettigheder og interesser:

Brugerinformation	Fulde navn	E-mail	
	E-mailadresse		
	Telefonnummer	Postnummer	
Produktinformation	Navn på produktet	Salgsdato	
	Produktmodel	Fakturanummer	
Forhandlerinformation	Navn	Kontaktnummer	
	Adresse	Postnummer	

Note:

- (1) Denne formular skal bekræftes af forhandlerens stempel.
- (2) For produkter der gælder for relevant "tre garantier"-reguleringerne er dette garantikort tilsvarende till "tre garantier certificate".
- (3) Vedligeholdelsesregistreringen er underlagt den servicebog, der er udstedt af den autoriserede serviceorganisation. Opbevar det på et sikkert sted efter anmodning om service.

1. Sikkerhetsinstruksjoner

VIKTIG! Pelase les nøye før du bruker produktet, og ta vare på det til senere bruk.

For detaljert e-manuell, vennligst besøk www.naveetech.com

- Dette apparatet er ikke beregnet for bruk av personer (inkludert barn) med reduserte fysiske, sensoriske eller mentale evner, eller mangel på erfaring og kunnskap, med mindre de har fått tilsyn eller instruksjoner om bruk av apparatet av en person som er ansvarlig for deres sikkerhet. Barn må holdes under oppsyn for å sikre at de ikke leker med apparatet.
- Dette apparatet er beregnet på ryttere over 16 år og personer med fysiske og personer med reduserte fysiske, sensoriske eller mentale evner eller mangel på erfaring og kunnskap hvis de har fått tilsyn eller instruksjoner om bruk av apparatet på en sikker måte og forstår farene som er involvert. Barn skal ikke leke med apparatet. Rengjøring og brukervedlikehold skal ikke gjøres av barn uten tilsyn.
- Apparatet skal kun brukes sammen med strømforsyningsenheten som følger med apparatet.
- Bruk hjelm, albuebeskyttere og knebeskyttere i tilfelle fall for å unngå skade. Feil kjøring kan føre til fall eller alvorlige ulykker.
- Scooteren skal kun brukes av en person. Sko muse brukes mens du sykler. Ikke bruk scooteren til andre formål. Denne scooteren er ikke beregnet for akrobatisk bruk.
- Produktet anbefales for ryttere over 16 år og under 50 år. Personer som ikke er egnet for å kjøre dette produktet inkluderer: (1) personer under påvirkning av alkohol eller narkotika, (2) personer som ikke er i stand til å delta i anstrengende fysiske aktiviteter på grunn av helsemessige eller fysiske forhold, (3) personer som ikke er i stand til å holde balansen eller som ikke kan holde balansen på grunn av svekkede motoriske ferdigheter, (4) personer hvis størrelse overstiger vektgrensen, (5) kvinner som er gravide, (6) personer som lider av syns- og/eller hørselshemminger.
- Følg lokale lover og forskrifter når du kjører dette produktet. Ikke kjør der det er forbudt i henhold til lokale lover.
- Når du sykler i land og regioner der det ikke er relevante nasjonale standarder og forskrifter for elektriske scootere, må du sørge for å overholde sikkerhetskravene for sjåfører i denne bruksanvisningen. Brightway innovasjon Intelligent Technology (Suzhou) Co, Ltd vil ikke bære noe direkte ansvar og felles og flere ansvar for all eiendom, personlige tap, ulykker, juridiske tvister, og alle andre uønskede hendelser som forårsaker interessekonflikter forårsaket av bruk av atferd i strid med bruksanvisningen.
- Ikke kjør i kjørefelt eller boligområder der både kjøretøy og fotgjengere er tillatt. Når du passerer gjennom et sted utpekt for fotgjengere som har rett til rett til veis lover som crosswalk, vennligst gå av for å gå sammen med scooteren.
- Ikke velg steder der barn, fotgjengere, kjæledyr, kjøretøy, sykler eller andre hindringer og potensielle farer kan oppstå for din første tur.
- Utfør en grunnleggende inspeksjon av den elektriske scooteren før hver tur. Hvis det er unormale forhold som løse deler, varsler om lavt batterinivå, flate dekk eller overdreven slitasje på dekk, merkelige lyder, funksjonsfeil og andre unormale forhold, slutt å sykle umiddelbart og ring etter profesjonell støtte.
- For å sykle trygt, må du tydelig kunne se hva som er foran deg, og du må være tydelig synlig for andre.
- Ikke sykle i dårlig vær, lav sikt eller etter intens fysisk anstrengelse.
- Parker alltid scooteren med støtte på et jevnt og stabilt underlag.

1. Sikkerhetsinstruksjoner

- Denne elektriske scooteren er en fritidsenhet. Men når du går inn i et offentlig område, vil det bli ansett som et transportmiddel og underlagt mulige sikkerhetsrisikoer for alle transportmidler. Hvis du kjører strengt i henhold til instruksjonene i denne håndboken, vil du og andre i størst mulig grad beskytte deg og andre.
- Brukeren bør kontrollere bruksbegrensningene i henhold til lokale forskrifter. Kjør scooteren på veiene eller områdene som er tillatt i henhold til lokale forskrifter og lover, og parker den i de tillatte områdene. Maksimal hastighet på scooteren er begrenset til 25 km / t. Hvis de lokale forskriftene og lovene har forskjellige bestemmelser om maksimal hastighet, vil de lokale forskriftene og lovene ha forrang. Respekter og følg trafikksikkerhet og kjøretøyregler.
- Respekter fotgjengernes veirett. Prøv å ikke skremme dem mens du kjører, spesielt barn. Når du sykler bakfra fotgjengere, ring klokken for å gi dem en heads-up og sakte scooteren ned for å passere fra venstre, og hold til høyre i lav hastighet mens du sykler over dem (gjelder for land der kjøretøy kjører til høyre). Når du kjører over fotgjengere, må du holde den laveste hastigheten eller gå av kjøretøyet.
- I alle fall kan du forutse banen og hastigheten din mens du respekterer veikoden, koden til fortauet og de mest sårbare. Informer deg når du nærmer deg en fotgjenger eller syklist når du ikke blir sett eller hørt. Kryss de beskyttede passasjene mens du går. Kryss de beskyttede passasjene mens du går. Unngå områder med høy trafikk eller overbefolkede områder.
- Kjøring med høy hastighet eller en hastighet som ikke er passende eller tilstrekkelig for situasjonen (dårlige værforhold, dårlige overflateforhold eller lignende) kan føre til potensielt tap av stabilitet eller tap av kontroll. For å redusere risikoen må du følge alle instruksjonene i denne håndboken. Vær forsiktig når du monterer og demonterer produktet, det kan falle og forårsake skade.
- Trafikken i byen har mange hindringer å krysse, for eksempel fortauskanter eller trapper. Det anbefales å unngå hinderhopp. Det er viktig å forutse og tilpasse banen og hastigheten til en fotgjenger før du krysser disse hindringene. Det anbefales også å komme seg ut av kjøretøyet når disse hindringene blir farlige på grunn av form, høyde eller glidning.
- Ikke lån ut scooteren din til den som ikke kjenner operasjonene. Før du låner ut den elektriske scooteren til andre, må du sørge for at rytteren har lest denne bruksanvisningen og sett instruksjonsvideoen, og forstått den grunnleggende operasjonen. Minn rytterne på å bruke sikkerhetsbeskyttelse på riktig måte for å sikre passasjerens sikkerhet.
- Kontakt selgeren for å få riktige opplæringsorganisasjoner.
- I alle tilfeller, ta vare på deg selv og andre.
- Enhver last som er festet til styret vil påvirke kjøretøyets stabilitet.
- Ikke berør bremsesystemet, det kan forårsake skader på grunn av skarpe kanter. Bremsen kan bli varm i bruk. Ikke berør etter bruk.
- Lydtryknivået for A-vektet utslipp er mindre enn 70 dB(A).
- For en bedre kjøreopplevelse anbefales det å utføre et regelmessig vedlikehold av produktet.
- Fjern eventuelle skarpe kanter forårsaket av bruk.
- Tilbehør og eventuelle tilleggsartikler som ikke er godkjent av produsenten skal ikke brukes.
- Kontroller regelmessig strammingen av de forskjellige boltede elementene, spesielt hjulakslene, foldesystemet,

1. Sikkerhetsinstruksjoner

styresystemet og bremseakselen.

- Ikke modifiser eller transformer kjøretøyet, inkludert styrerøret og hylsen, stammen, foldemekanismen og bakkbremsen.
- Forsikre deg om at scooteren er slått av når den transporteres og oppbevares i originalemballasjen hvis mulig.
- For å unngå utilsiktede skader som elektrisk støt og brann forårsaket av feil bruk, vennligst les instruksjonene nøye før bruk, og oppbevar dem riktig for fremtidig bruk.
- Bruk dette produktet i henhold til instruksjonene i brukerhåndboken. Brukere er ansvarlige for eventuelle tap eller skader som oppstår som følge av feil bruk av dette produktet.
- Ikke lad hvis ladeporten eller ladekabelen er våt. Les denne bruksanvisningen nøye før lading.
- Ikke lad scooteren ved en omgivelsestemperatur over 40 ° C eller under 0 ° C.
- **ADVARSEL:** Når det gjelder lading av batteriet, må du bare bruke den avtakbare tilførselsenheten som følger med dette apparatet. Ikke bruk batterilader fra andre produkter. Hold trygg avstand til de omkringliggende brennbare brennbare når du lader.
- **ADVARSEL:** Ikke bruk noe tredjepartsbatteri eller batterilader. Skal bare brukes med S126BP5300230 forsyningsenhet.
- **ADVARSEL!** Hold plastdekelet unna barn for å unngå kvelning.
- **ADVARSEL!** Bruk aldri produktet i nærheten av en vannkilde.
- **ADVARSEL!** Slutt å bruke produktet når det er skadet.

Miljøinstrukser

Scooteren inneholder en oppladbar litium-ion batteripakke, og feil avhending av disse batteriene vil forårsake skade på miljøet. Følg trinnene nedenfor for å ta ut batteriene før du kaster scooteren og kast batteriene riktig:

1. Før du tar ut batteriene, er det bedre å bruke dem opp og sørge for at scooteren er koblet fra strømforsyningen. Skru deretter av bunndekselet på scooteren for å fjerne den.
2. Trekk ut støpselet fra batterikontakten, og ta deretter ut batteriene. Ikke skad batterihuset for å unngå fare for personskader.
3. Kast de utmonterte batteriene på et profesjonelt resirkuleringsanlegg.

2. Produktoversikt

Tilbehør

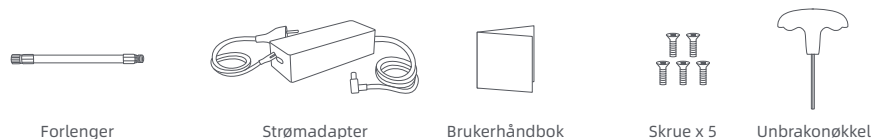

Scooter

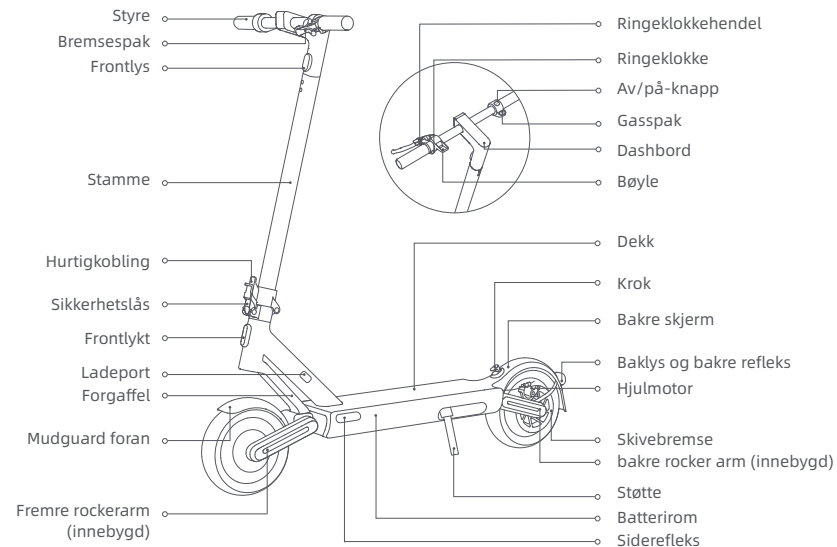



Illustrasjonene i denne håndboken er kun til referanse, det faktiske utseendet skal være gjenstand for faktisk produkt.

2. Produktoversikt

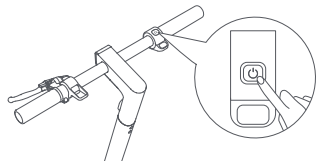
Av/på-knapp



Trykk på knappen  for å slå på scooteren, og hold inne knappen  i 2 til 3 sekunder for å slå av scooteren. Når scooteren er på, trykker du én gang for å slå av/på frontlykten og baklyset, og trykk to ganger for å endre kjøremodus.

Dashboard

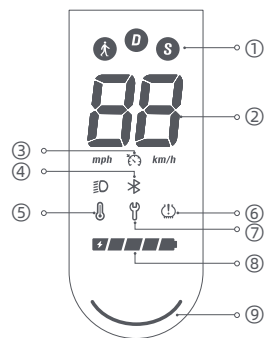

- ① Kjøremodus:  er for gangmodus, og den maksimale hastigheten er 6 km / t, vil baklykten blinke rødt når denne modusen er aktivert. D er for standardmodus. S er for sportsmodus.
- ② Speedometer: Den viser gjeldende hastighet når scooteren fungerer. Når scooteren har et problem, viser den en feilkode. Når scooteren lades, viser den gjeldende batterinivå.
- ③ Cruisekontroll: Cruisekontrollfunksjonen er deaktivert som standard og kan aktiveres i Mi Home/Xiaomi Home-appen.
- ④ Bluetooth: Bluetooth-ikonet er alltid på, noe som indikerer at scooteren har blitt koblet til den mobile enheten.
- ⑤ Temperatur Advarsel: Hvis batteritemperaturen er for høy eller for lav, vil termometerikonet være på. Bruk eller lad scooteren etter at batteritemperaturen er tilbake til det normale driftsområdet.
- ⑥ Inflasjon: Når inflasjonsikonet er på, betyr det at det er på tide å opprettholde dekkene.
- ⑦ Feilmelding: Når skiftenøkkelikonet viser rødt, indikerer det at scooteren har en feil.
- ⑧ Batterinivå: Batteristrømmen indikeres med 5 stolper, som hver representerer omtrent 20 % av et fullt batteri.
- ⑨ Status lys

3. Montering

1. Fjern de indre holderne.

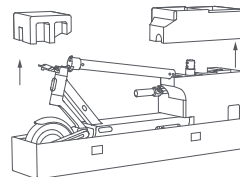

2. Hold opp stammen til den er helt oppreist. Løft deretter sikkerhetslåsen, og skyv hurtigtøsløsningsspaken innover til enden. Monter styret på stammen.

Frontlykt vendt fremover

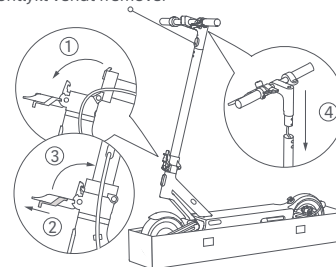

3. Følg nummerrekkefølgen som vist for å forhåndsstramme de fire skruene med den medfølgende unbrakonøkkelen. Kontroller at styret er riktig installert, og stram deretter skruene grundig.

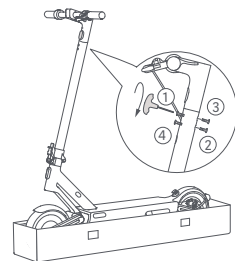

4. Når scooteren er montert, må du kontrollere om den kan slås av/på på riktig måte. Trykk på strømknappen for å slå på scooteren, og trykk og hold deretter på strømknappen i 2-3 sekunder for å slå den av.

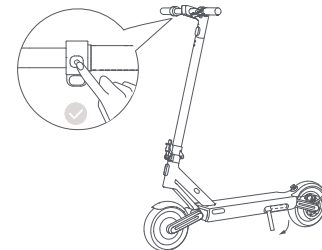

Merk: Undersøk scooteren hver gang før du kjører den. Pass på at det ikke er løse eller skadde deler.

4. Koble til Mi Home / Xiaomi Home App



For din safe vil scooteren fortsette å pipe når den er slått på og er begrenset til 10 km / t før den aktiveres. Når scooteren brukes for første gang, må den aktiveres via Mi Home / Xiaomi Home-appen. Når scooteren er aktivert, vil pipen stoppe og hastighetsbegrensningen vil bli løftet.

1. Skann QR-koden på etiketten som er festet til kontrollpanelet, på høyre side av dekk, eller på baksiden av brukerhåndboken for å laste ned Mi Home / Xiaomi Home-appen.

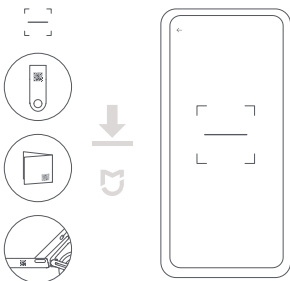

2. Åpne Mi Home / Xiaomi Home-appen. Trykk på "+" øverst til høyre og åpne "Skann" for å skanne QR-koden igjen. Følg deretter instruksjonene i appen for å legge til scooteren.

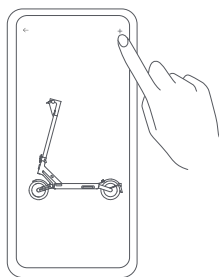

Notater:

- QR-koden er unik for din sparkesykkel, vennligst hold den trygg.
- Når du kobler scooteren til Mi Home / Xiaomi Home-appen, plasser telefonen til scooteren så nært som mulig for å sikre at den er innenfor den effektive Bluetooth-rekkevidden.
- Hvis du endrer kontoen, slett scooteren fra kontoen den er parret med først, og koble deretter scooteren til Mi Home / Xiaomi Home-appen.

Tilbakestill Bluetooth

Kontroller at scooteren er slått på. Klem på bremsehåndtaket, og trykk på strømknappen 5 ganger for å tilbakestille. Når scooteren piper, har den blitt tilbakestilt.

Gjenopprett fabrikkinnstillinger

Kontroller at scooteren er slått på. Klem på bremsehåndtaket, og trykk og hold samtidig på strømknappen i 7 sekunder. Når du hører et pip, har scooteren blitt gjenopprettet til fabrikkinnstillingene. Denne operasjonen vil slette dataene som er lagret i scooteren, vær forsiktig.

Merk: Scooteren kan ikke gjenopprettes til fabrikkinnstillinger under kjøring eller når den er låst.

5. Lading

Scooteren er fulladet når LED-lampen på batteriladeren skifter fra rødt til grønt.

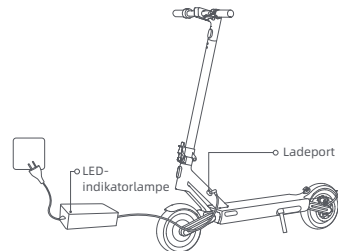

1. Løft opp gummiklaffen.



2. Koble batteriladeren til ladeporten.

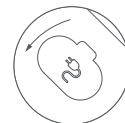

3. Når ladingen er fullført, setter du gummiklaffen tilbake.

ADVARSEL!

- Bruk kun den originale batteriladeren for å unngå potensiell skade eller brann. Slå av kjøretøyet eller i en bestemt ikke-driftsmodus under lading.
- Ikke lad når ladeporten eller strømledningen er våt. Hvis batteriet er skadet eller gjennomvåt med vann, er det forbudt å lade eller fortsette å bruke batteriet.

6. Sjekk før du sykler

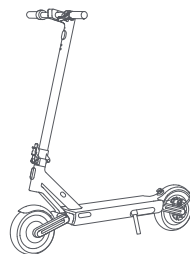

Før hver tur, vennligst sjekk statusen til scooteren din, inkludert dekkytelse, gjenværende batterinivå og kroppstilstand for sparkesykkel, og sørg for at ingen del er løs eller skadet.

ADVARSEL: Bruk hjelm, albueskyttere og knebeskyttere før du sykler.

7. Begynn å ri

Viktig! Det vil være fall- og skaderisiko under studier, bruk hjelm og sikkerhetsutstyr til enhver tid.

1. Gå på dekk med den ene foten, og spark sakte av den andre på bakken.

Merk: For din trygge kan akseleratoren brukes når scooteren går over 5 km / t.

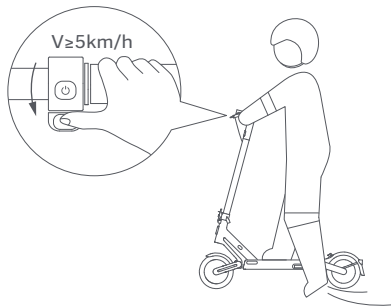

2. Sett den andre foten på dekk for å holde begge føttene stabile, og trykk forsiktig på gasspedalen.

Merk: Når du sykler, hold styret tett med begge hender for å unngå skade, eller fall på grunn av tap av balanse.

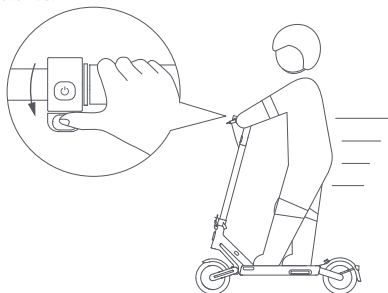

3. Slipp gasspedalen for å bremse ned, og klem bremsehåndtaket for en plutselig brems.

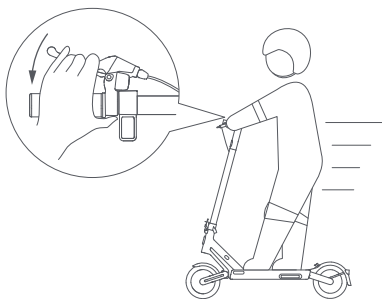

4. Vipp kroppen til styreretningen mens du dreier, og vri styret langsomt.

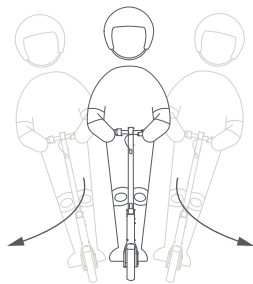

ADVARSEL: Plutselig bremsing kan føre til at du mister trekkraft, fall og alvorlig skade, opprettholder moderat hastighet og er klar over potensielle farer.

⚠ Forholdsregler

Merk: Før du bruker produktet, må du lese nøye gjennom og følge følgende viktige sikkerhetsinformasjon.

1. Dette produktet kan kun brukes av én person, ikke bære andre samtidig.



2. Ikke prøv å ri opp eller ned trapper, og prøv heller ikke å hoppe over hindringer.

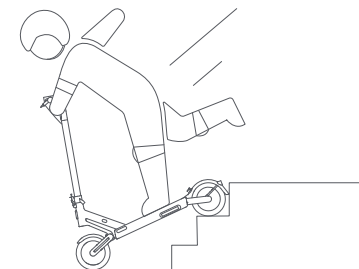

3. Ikke hold føttene på den bakre gjørmebeskyttelsen.

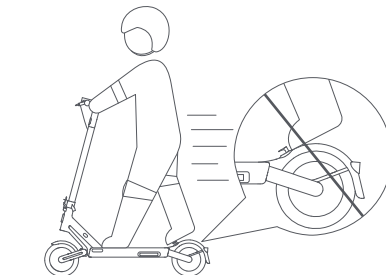

4. Ikke bruk mobiltelefon eller bruk øretelefoner når du bruker scooteren.



⚠ Forholdsregler

5. Ikke berør skivebremsen.

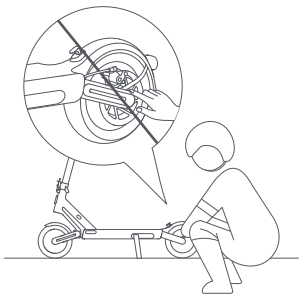

7. Ikke bruk dette produktet utover den maksimale belastningen (120 kg) som spesifisert av dette produktet.

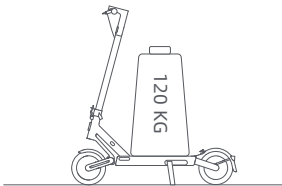

6. Ikke heng poser eller andre tunge ting på styret.

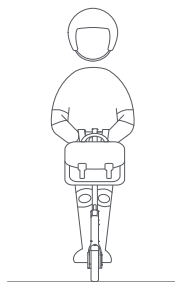

8. Ikke trykk på gasspedalen når du går langs scooteren.

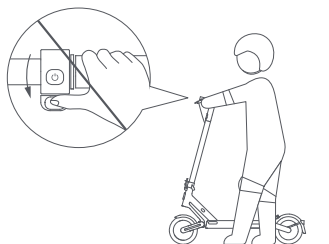

⚠ Forholdsregler

9. Ikke endre styreretningen brått ved høy hastighet.

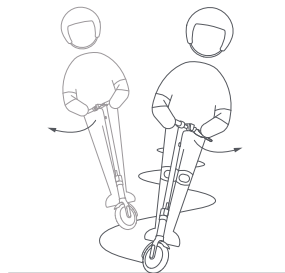

11. Ikke kjør i regnet. Unngå vått vær, bremseledden forlenges, vennligst kjør forsiktig.



10. Unngå å treffe hodet på dørkarmen, heiser og andre hindringer.

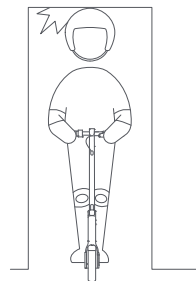

12. Ikke gjør farlige handlinger under ridning, for eksempel å sykle med ett ben eller en hånd. Pass på at både ben og hender holdes på den elektriske scooteren.



⚠ Forholdsregler

13. Med mindre annet er autorisert av lokale lover, er det forbudt og ulovlig å sykle på offentlige veier, motorveier og motorveier.

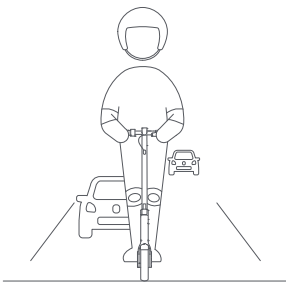

14. Ved ujevne veier eller andre dårlige veiforhold, vennligst senk farten i tide og kjør forsiktig, senk farten eller gå av kjøretøyet. Scooter er spesielle rideprodukter. Prøv å sykle på flate veier uten jettegryter.



8. Brette/brett ut og bær

Folding

Scooteren **MÅ** slås av før den foldes sammen. Siden produktet kan brettes, for din beskyttelse og sikkerhet, må du ikke trække på eller slå foldesystemet når du sykler.

1. Hold fasten, løft sikkerhetslåsen og åpne hurtigutløsningsspaken. Løft sikkerhetslåsen og trykk ned hurtigutløsningsspaken igjen, og brett deretter stammen.

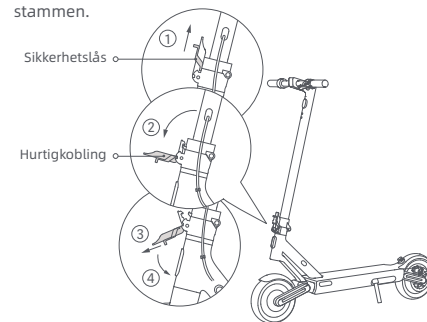

2. Juster spennen etter kroken og fest den sammen.

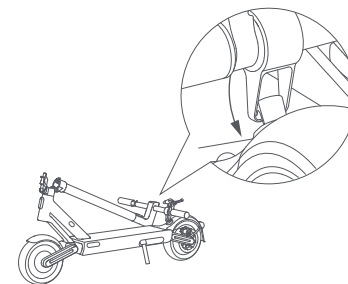

Brette

Trekk spennen oppover for å løsne den fra kroken. Hold opp stammen, løft deretter sikkerhetslåsen og skyv hurtigutløsningsspaken innover til enden.

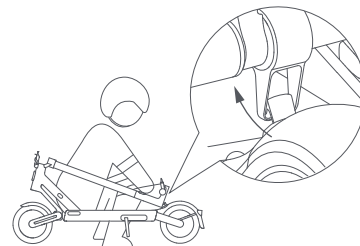

Bære

Hold stammen med enten en hånd eller begge hender å bære.

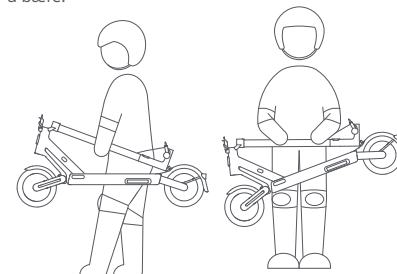

Sikkerhetstips: Når du løfter stammen på scooteren, må du **ALDRI** legge hendene mellom leddene, da det kan føre til alvorlige skader.

9. Pleie og vedlikehold

Renhold

Under rengjøring må du kontrollere at scooteren er slått av, at ladekabelen er koblet fra og at gummiklaffen er lukket.

Tørk av hovedunderstellet med en myk, fuktig klut, og smuss som er vanskelig å fjerne, kan skrubbes med tannbørste. Tørk deretter av alle områder med en tørr klut.

ADVARSEL!

- Ikke vask scooteren med høytrykksvannspray.
- Ikke rengjør scooteren med etsende rengjøringsmiddel, noe som vil skade scooterens ytre og indre struktur.

Batteri

Lad alltid opp før du bruker batteriet til å forlenge batteriets levetid.

Når du sykler, lagrer eller lader, må du ikke overskride den angitte temperaturgrensen (se spesifikasjoner). Unnlatelse av å følge instruksjonene for bruk, lagring eller lading kan føre til batteriskade, manglende lading og ugyldig garanti.

Den fulladte scooteren har en omtrentlig standby-tid på 120-180 dager. Hvis den ikke brukes på lang tid, bør den belastes hver 30. Vær oppmerksom på standby-tiden for å forhindre irreversibel skade på batteriet forårsaket av ikke lading.

ADVARSEL!

- Ikke bruk batteripakker av andre modeller eller merker, da det kan være en sikkerhetsrisiko.
- Bruk kun den originale batteriladeren for å unngå potensiell skade eller brann.
- Hvis batteriet er skadet eller gjennomvåt med vann, må du ikke lade eller fortsette å bruke det.
- Ikke ta ut batteriet. Fjerning av batteriet er komplisert, og feil drift kan påvirke driften av scooteren.

Lagring

Hvis scooteren ikke skal brukes i en lengre periode, lad den helt, slå den av og oppbevar den på et kjølig, tørt sted. Forsikre deg om at scooteren er slått av når den transporteres og oppbevares i originalemballasjen hvis mulig.

ADVARSEL!

- Vennligst ikke la scooteren stå under varm sol eller alvorlig fuktig sted i lengre perioder.
- Dette produktet inneholder et innebygd litumbatteri og må kun transporteres når det er tillatt i henhold til lokale lover og forskrifter.

9. Pleie og vedlikehold

Blås opp dekket

Sjekk dekktrykket hver måned, og pump opp dekkene hvis trykket er for lavt. Anbefalt dekktrykkverdi er 45 psi.

Hvis det er mangel på luft i for- og bakdekkene, kan du bruke den forlengede dysen som følger med scooteren til å blåse opp dekk. Koble først forlengelsesdysen til luftpumpen, skru deretter av den fremre (bakre) dekkventilhette, og koble forlengelsesdysen og ventilen sikkert sammen, og blås deretter dekket opp.

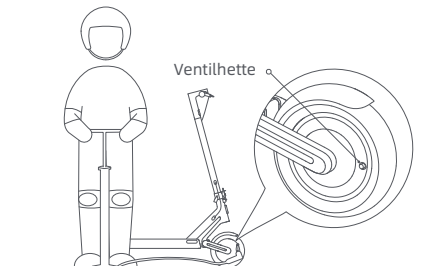

ADVARSEL! Dekkfjerning er veldig komplisert. Ikke fjern dekket selv. Feil bruk kan påvirke driften av scooteren. Ta kontakt med profesjonell støtte.

Juster skivebremsen

Verktøy: 4 mm sekskantnøkkel (verktøyet må klargjøres av brukeren).

Før justering må du sørge for at scooteren er slått av og ikke lader. Dra i bremsekabelen under justering for å stramme den.

Dersom bremsen er for stram, bruk verktøyet for å løse skruen ved å skru mot klokken, trekk vippearmen på skivebremsen utover, og stram skruen. Dersom bremsen er for løs, bruk verktøyet for å løse skruen ved å skru mot klokken, trekk vippearmen på skivebremsen forover, og stram skruen.

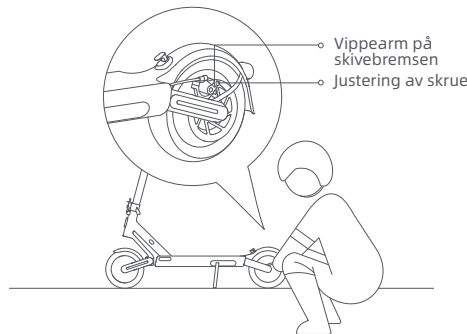

ADVARSEL! Som med alle mekaniske komponenter, er et kjøretøy utsatt for høye belastninger og slitasje. De ulike materialene og komponentene kan reagere forskjellig på slitasje eller trettighet. Hvis forventet levetid for en komponent er overskredet, kan den brytes plutselig, og dermed risikere å forårsake skader på brukeren. Sprekker, riper og misfarging i områdene med høy belastning indikerer at komponenten har overskredet levetiden og ta kontakt med en autorisert eller spesialisert reparatør.

10. Spesifikasjoner

Produkt	Navn	NAVEE elektrisk scooter S65
	Modell	NKP2223-A25
Dimensjoner	Kjøretøy: L × B × H (mm) ^[1]	1222 × 551 × 1266
	Etter sammenlegging: L × B × H (mm)	1222 × 549 × 539
Nettovekt	Kjøretøyets nettovekt (kg)	24,3
Rytter	Lastområde (kg)	25-120
	Alder (år)	16-50
	Kroppslengde (cm)	120-200
Montert elektrisk sparkesykkel	Makshastighet (km/t)	25
	Generell rekkevidde (km) ^[2]	Om lag 65
	Maks klatrevinkel (%)	Om lag 25
	Egnede overflater	Sement eller asfaltvei, med benker på mindre enn 1 cm eller sprekker smalere enn 3 cm.
	Driftstemperatur (° C)	-10 til 40
	Oppbevaringstemperatur (° C)	-20 til 45
	IP-klassifisering	IPX5
	Ladetid (h)	Om lag 6,5
Batteripakke	Modell	P2301-BD5A
	Merkespenning (VDC)	46,8
	Maks ladespenning (VDC)	54,6
	Energimerking (Wh)	596,7
	Intelligent batteristyringsystem	beskyttelse mot overoppheting, kortslutning, overstrøm, overutladning og overladning
	Normalt ladetemperaturområde (° C)	0 til 40
Hjulmotor	Merkeytelse (Ah)	12,75
	Merkeeffekt (kW; W)	0,5; 500
Batterilader	Utgangseffekt (kW; W)	0,1219; 121,9
	Inngangsspenning (VAC)	220-240
	Maks utgangsspenning (VDC)	54,6
	Merkespenning (VDC: A)	53,0; 2,3
Dekk	Modell ^[3]	S126BP5300230
	For- og bakhjul	10-tommers rørløse selvforseglsdekk
Bluetooth	Frekvensbånd	2,4000-2,4835 GHz
	Maks. Hf-effekt (dBm)	8

[1] Kjøretøyhøyde: fra bakken til toppen av sparkesykkelen.

[2] Generell område: målt når det ikke er noen vind og ved 25 ° C, sparkesykkelen er fulladet til å kjøre med en konstant hastighet på 15 km/t på en flat overflate med en last på 75 kg.

[3] For å lade opp batteriet bruk kun laderen som følger med i pakken. Se laderparametre i Spesifikasjoner.

11. Varemerke og juridisk erklæring

 NAVEE er varemerket til Brightway Ltd. Med enerett.

12. Sikkerhetsadvarsel



FORSIKTIG

Fare! Les brukermanualen før bruk.



FORSIKTIG

Skarpe kanter. Ikke ta på de skarpe kantene eller hjørnene.



FORSIKTIG

Ikke demonter batteridekselet, inneholder farlig strøm.



FORSIKTIG

Varm overflate! Ikke ta på overflaten nær dette symbolet.

13. Sertifiseringer

Direktivet for begrensning av farlige stoffer (RoHS)

Dette produktet fra Brightway Innovation Intelligent Technology (Suzhou) Co., Ltd., med inkluderte deler (kabler, ledninger osv.) oppfyller begrensningene for bruk av visse farlige stoffer i elektrisk og elektronisk utstyr 2011/65/EU vedlegg II og dets endringsdirektiv (EU) 2015/863.

EU-samsvarserklæring



Denne enheten oppfyller EU-kravene til begrensning av eksponering for allmennheten for elektromagnetiske felt gjennom helsebeskyttelse.

Herved erklærer Brightway Innovation Intelligent Technology (Suzhou) Co., Ltd. at radioutstyrstypen NKP2223-A25 er i samsvar med direktiv 2014/53/EU og 2006/42/EC. Den fullstendige teksten i EUs samsvarserklæring er tilgjengelig på følgende Internett-adresse: www.naveetech.com

13. Sertifiseringer

EU-samsvarserklæring Batterigjenvinningsinformasjon for EU



Batterier eller emballasjen til batteriene er merket i samsvar med EU-direktivet 2006/66/EC og endringer 2013/56/EU med hensyn til batterier og akkumulatører samt kasserte batterier og akkumulatører. Direktivet fastsetter rammeverket for returnering og resirkulering av brukte batterier og akkumulatører som gjelder over hele EU. Denne merkingen brukes for ulike batterier for å angi at batteriet ikke skal kastes, men resirkuleres ved endt levetid i henhold til direktivet.

I samsvar med EU-direktivet 2006/66/EC og endringer 2013/56/EU er batterier og akkumulatører merket for å angi at de skal samles inn separat og resirkulert ved endt levetid. Merket på batteriet kan også inkludere et kjemisk symbol for metallet som inngår i batteriet (Pb for bly, Hg for kvikksølv og Cd for kadmium). Brukere av batterier og akkumulatører må ikke kaste batteriene og akkumulatører som usortert husholdningsavfall, men bruke returordninger beregnet for forbrukere for retur, resirkulering og behandling av batterier og akkumulatører. Det er viktig at kundene bidrar til å minimere batterienes og akkumulatorenes mulige påvirkning på miljøet og menneskers helse på grunn av farlige innholdsstoffer.

Før kassering av elektrisk og elektronisk utstyr (EEE) sammen med husholdningsavfallet eller på gjenvinningsanlegg, må brukeren av utstyr som inneholder batterier og/eller akkumulatører fjerne batteriene og akkumulatorene for separat behandling.

Kassering av elektrisk og elektronisk utstyr (WEEE)



Alle produkter som bærer dette symbolet er elektrisk og elektronisk avfall (WEEE som i direktiv 2012/19/EU) som ikke skal blandes med usortert husholdningsavfall. I stedet bør du beskytte menneskers helse og miljø ved å overlevere e-avfallet til et utpekt innsamlingssted for resirkulering av elektrisk og elektronisk utstyr, oppnevnt av myndighetene eller lokale myndigheter. Riktig avhending og resirkulering vil bidra til å forhindre potensielle negative konsekvenser for miljøet og menneskers helse. Ta kontakt med installatøren eller lokale myndigheter for mer informasjon om stedet samt vilkår og betingelser for slike innsamlingspunkter.

14. Garanti og service

Dersom produktet er innenfor garantiperioden fra kjøpsdato, vil vi reparere, erstatte eller returnere det kostnadsfritt slik tilfellet kan være dersom det bekreftes av produsent eller forhandler at det er defekt eller skadet på grunn av kvalitetsdefekter under normal bruk. Med mindre annet spesifiseres av relevante lover, kan produktet eller komponentet som brukes til erstatningen muligens ikke være nytt, men likevel minst yte like godt som originalproduktet eller komponentet i funksjon. Garantiperioden beregnes fra produktets første kjøpsdato, i henhold til faktureringsdato. Dersom det ikke finnes noen gyldig faktura, skal garantiperioden beregnes fra leveringsdato pluss tretti (30) dager. Dersom faktureringsdato er senere enn produktets faktiske leveringsdato, skal garantiperioden beregnes fra den faktiske leveringsdatoen. De reparerte eller erstattede produktene skal fremdeles være dekket av garantien i resten av garantiperioden, men ikke mindre enn tretti (30) dager. For søknad om garanti, vennligst kontakt produsenten eller leverandøren av produktet og følg instruksjonene. Når du søker om garanti, bør det oppgis en nøyaktig, fullstendig og tydelig kjøpsfaktura.

Den ovennevnte garantien gjelder ikke feil, svikt eller skader forårsaket av: (a) feilbruk, misbruk, feilaktig transport, vedlikehold eller oppbevaring, slik som, men ikke begrenset til bruk, oppbevaring eller vedlikehold under feil temperatur, fuktighet eller andre feilaktige miljøforhold; (b) force majeure eller ulykker, nettverks- eller strømbrydd og andre årsaker utenfor vår rimelige kontroll; (c) reparasjon eller fjerning uten godkjenning fra produsent; (d) måten skaden har blitt forårsaket av tredjeparts produkter eller tjenester skal spesifiseres (andre formål enn de som produktet er ment eller tiltenkt for); (f) bruk av produktet som er i strid med produktinstruksjonene; (g) bruk av produktet til kommersielle formål; eller (h) den samlede kjørelengden som er registrert av scooter kroppen har overstegte 2000 km. Normal slitasje eller aldring, riper, slitasje og problemer forårsaket av bruk av belegg, løsemidler eller andre kjemikalier under generell bruk av produktet faller ikke innenfor garantiens omfang. Om produktets originale identifikasjonsmerking modifiseres eller skades vil garantien være ugyldig. Produktene og de medfølgende materialenes integritet og fullstendighet er ikke innen garantiens omfang. Du bør inspisere produktene umiddelbart når du mottar dem og umiddelbart klage på eventuelle konstaterte avvik.

Den ovennevnte garantierklæringen gjelder våre produkter. Denne garantien gir de spesifikke juridiske rettighetene og andre rettigheter du kan ha i samsvar med loven. Ingenting i dette dokumentet påvirker rettighetene dine på en måte som ikke er utsatt for eksklusjon eller begrensning i henhold til loven.

Garantiinformasjon for produktet:

Type	Garantiinnhold	Garantiperiode
Kontroller	Montering av kontroller og sentrallager-dashbord	12 måneder
Litiumbatteri	Litiumbatteripakke og beskyttelseskort	12 måneder
Hovedkropp	Rammemontering, navmotor, frontkropp, bakre nav, bremseenhet, sammenleggbare enhet, vertikal stang, forgaffel, bakgaffel, roterende deler med vertikal stang, kontrollbuss, bremselinje	12 måneder
Innehenging	Lader, bremsehåndtak, tommelakselerator	6 måneder

Hvis lover i territoriet foreskriver en lengre garantiperiode, skal de fornevnede garantibetingelsene gjelde i den forlengede garantiperioden.

14. Garanti og service

Páminnelse: De følgende forbruksvarene som levers med scooteren ved kjøp dekkes ikke av garantien: indre og ytre dekk, montering av frontlykt, instrumentdeksel, håndtaksdeksel, fender, baklykt bak, dekorativt deksel, fotstøtte, ladeportsete, gummi plugg og sparkesykkelsett. Ved reparasjon og utskifting av deler, bruk ikke andre reservedeler enn profesjonelle deler levert av den originale produsenten. For erstatning, vennligst kontakt produsenten.

Dette produktet er det samme som andre mekaniske deler. Scooteren kan takle høy belastning og slitasje. Forskjellige materialer og komponenter (scooterens maskineri og aksel) kan reagere forskjellig på slitasje og forbruk. Hvis komponenten har nådd sin forventede levetid, kan den plutselig gå i stykker og forårsake skade. Hvis det oppdages et problem, vennligst reparer og skift ut delene i god tid. Dersom det finnes sprekker, riper og misfarging i områder under høy belastning, indikerer det at komponenten har overskredet levetiden. Ta kontakt med produsenten eller forhandleren for å skifte ut komponenten så snart som mulig.

Garantikort

Ved kjøp av produktet anbefaler vi at du tydelig fyller inn følgende informasjon og fester salgssignet for å beskytte dine legitime rettigheter og interesser:

Brukerens informasjon:	Fullstendig navn		E-post	
	Faktureringsadresse			
	Kontaktnummer		Postnummer	
Produktinformasjon	Produktets navn		Salgsdato	
	Produktmodell		Faktureringsnummer	
Leverandørimformasjon	Navn		Kontaktnummer	
	Adresse		Postnummer	
Merk:				
(1) Dette skjemaet skal bekreftes av selgers segl.				
(2) For produkter som er aktuelle for relevante "tre garantier"-forskrifter, tilsvarende dette garantikortet "tre garantier-sertifikat".				
(3) Vedlikeholdsprotokollen er underlagt kupongen utstedt av det autoriserte serviceselskapet. Oppbevar den på et trygt sted etter at du har søkt om service.				

1. Öryggisleiðbeiningar

MIKILVÆGT! Vinsamlegast lesið leiðbeiningar vandlega fyrir notkun og geymið leiðbeiningarnar.

Fyrir ítarlegar rafleiðbeiningar, vinsamlegist farið á www.naveetech.com

- Þetta raftæki er ekki ætlað til notkunar fólks (þar á meðal barna) með skerta líkams-, skynjunar eða andlega getu, eða skort á reynslu og þekkingu, nema undir eftirliti og leiðbeiningum notkunnar raftækisins frá ábyrgðaraðila. Börn skulu vera undir eftirliti til að tryggja rétta notkun tækisins.
- Þetta raftæki er fyrir notendur eldri en 16 ára sem búa yfir fullnægjandi líkamlegri og andlegri heilsu til að nota tækið. Notendur sem skortir líkamlega eða andlega heilsu til að nota tækið skulu vera undir eftirliti ábyrgðaraðila og skulu vera fræddir um notkun tækisins á öruggan hátt svo hættur tækisins séu skýrar. Börn skulu ekki leika með tækið. Þrif og viðhald notanda skal ekki vera framkvæmt af börnum án eftirlits.
- Einungis skal nota straumbreyti sem fylgir tækinu.
- Notið hjálm, olnboga- og hnéhlífar til að forðast meiðsli í árekstri eða slysi. Óhefðbundin notkun tækis gæti orsakað alvarlegu slysi.
- Skútan er einungis fyrir eina manneskju. Klæðist skóm á meðan notkun stendur. Ekki nota skútuna í öðrum tilgangi. Þessi rafskúta er ekki ætluð til loftfímleika.
- Mælt er með að notendur séu eldri en 16 ára og yngri en 50 ára. Fólk sem skal ekki nota vöruna er meðal annars (1) fólk undir áhrifum áfengis eða vímuefna, (2) fólk sem getur ekki stundað líkamsrækt sökum líkamlegrar heilsu, (3) fólk sem á erfitt með að halda jafnvægi, (4) fólk sem fer yfir þyngdartakmörk tækisins, (5) óléttar konur, (6) fólk með skerta sjón- eða heyrnagetu.
- Fylgið gildandi lögum og reglugerðum við notkun tækisins. Ekki nota tækið þar sem lög banna notkun tækisins.
- Vinsamlegast tryggjið að fylgja öryggiskröfum bílstjóra skv. þessum leiðbeiningum þegar tækið er notað í löndum eða svæðum þar sem engin viðeigandi lög eða reglugerðir fyrir rafskútur eru í gildi. Brightway Intelligent Technology (Suzhou) Co., Ltd. ber enga ábyrgð á eignatjónu, persónulegu tjóni, slysum, laga ádeilum og öllum öðrum alvarlegum atburðum sem má rekja til óeðlilegrar notkunar tækisins samkvæmt þessum leiðbeiningum.
- Ekki nota skútuna á umferðarakreinum eða íbúðahverfum þar sem farartækjum og vegfarendum er leyft að vera. Þegar farið er í gegnum svæði þar sem vegfarendur eiga forgang, líkt og göngu götum og gangbrautum, vinsamlegast stigið af rafskútunni og reiðið skútuna.
- Ekki velja staði þar sem börn, vegfarendur, gæludýr, farartæki, reiðhjól eða aðrar hindranir og mögulegar hættur gætu skapast þegar skúta er notuð í fyrsta sinn.
- Athugið rafskútuna lauslega fyrir hverja notkun. Hættið umsvifalaust notkun og hafið samband við fagaðila ef eitthvað virðist óeðlilegt, svo sem lausir hlutar, rafhlöðuvíðvaranir, sprungin eða illa farin dekk, undarleg hljóð, bilanir eða aðrir óeðlilegir hlutir gera vart við sig.
- Notendur þurfa að geta séð skýrt hvað er á vegi þeirra og þurfa að vera auðsýnilegir öðrum til að tryggja örugga notkun tækisins.
- Notið ekki skútuna í slæmum veðurskilyrðum, skertri vegsýn eða eftir mikla áreynslu.
- Leggið skútunni alltaf með fótstandi og á jafnsléttu, stöðugu yfirborði.
- Þessi rafskúta er ætluð til skemmtunar. Þrátt fyrir það skal líta á skútuna sem farartæki þegar skútan er notuð innan um almenning og skal hafa í huga mögulegar hættur líkt og þegar önnur farartæki eru notuð. Sé þessum

1. Öryggisleiðbeiningar

leiðbeiningum fylgt í hvítetna má koma í veg fyrir tjón á sjálfum þér og öðrum.

- Notandi skal athuga notkunar reglur samkvæmt gildum lögum. Notið skútuna á vegum eða svæðum sem lög leyfa notkun rafskútuna og leggið skútunni þar sem lög leyfa. Hámarks hraði skútunnar er takmarkaður við 25 km/klst. Ef lög og reglugerðir stangast á við eiginleika rafskútunnar skal lögum og reglugerðum vera fylgt. Vinsamlegast virðið og fylgjið lögum og reglum farartækja.
- Virðið forgang vegfarenda. Ekki gera neinum bylt við á meðan skútan er notuð, sér í lagi börnum. Notið bjöllu þegar keyrt er fyrir aftan vegfarendur til að láta vegfarendur vita af þér, hægðu á hraðanum og taktu fram úr á vinstri hlið vegfarenda og haltu þér á hægri hlið vegar á meðan þú keyrir hægt fram úr þeim (gildir í löndum þar sem hægri-umferð er í gildi). Þegar þú keyrir í gegnum hóp vegfarenda, haltu þér á eins lágum hraða og hægt er eða reyddu skútuna.
- Vertu vakandi fyrir stefnu skútunnar og hraða þínun í samkvæmi við umferðarlög eins vel og hægt er. Láttu vegfarendur og reiðhjólafólk vita af þér þegar þú nálgast þau í tilvikum þar sem hvorki sést né heyrist í þér. Forðist mikla umferð eða mikla mannröng.
- Of hraður akstur eða akstur sem hæfir ekki akstursskilyrðum (svo sem veðurskilyrðum, yfirborðsskilyrðum) gæti valdið því að notandi missi stjórn á farartækinu. Fylgið öllum leiðbeiningum til að minnka áhættu í notkun. Sýnið aðgát þegar stigið er á tækið eða það tekið í sundur, það gæti dottið og valdið líkamstjóni.
- Mikið er um hindranir í innanbæjarakstri, svo sem vegkanntar og þrep. Mælt er gegn því að reyna að stökkva yfir hindranir. Mikilvægt er vera vakandi yfir umhverfi notandans og minnka hraða niður í gönguhraða þegar slíkar hindranir eru í vegi notandas. Einnig er mælt með því að stíga af farartækinu séu hindranir hættulegar í eðli sínu.
- Ekki lána skútuna neinum sem þekkir ekki til hjólsins. Vinsamlegast gangið úr skugga um að lántaki lesi notkunarleiðbeiningar, horfi á leiðbeiningarmyndband skútunnar og skilji grundvallar atriðin áður en skútan er lánuð öðrum. Minntu aðra á að klæðast öryggisbúnaði til að tryggja öryggi þeirra.
- Hafðu samband við sölufulltrúa til að nálgast þjálfara.
- Passaðu alltaf upp á þig og aðra.
- Þyngd sem geymd er á handfang hefur áhrif á jafnvægi farartækisins.
- Snertið ekki bremsukerfið þar sem í því eru beittar brúnir sem gætu valdið líkamstjóni. Bremsan gæti hitnað í notkun. Snertið ekki eftir notkun.
- A-þyngdarflokks hjóðmengun skútunnar er minni en 70dB(A)
- Mælt er með að yfirfara skútuna reglulega til að gera notkun hennar sem þægilegasta.
- Fjarlægjið beittar brúnir sem gætu orsakast af notkun.
- Aukahlutir eða viðbætur sem eru ekki samþykktar af framleiðanda skulu ekki vera notaðar.
- Athugið reglulega þéttleika ýmissa hluta skútunnar, þar af sérstaklega öxlana, samanbrjótanleika skútunnar, stýrisbúnaðinn og bremsukerfið.
- Ekki eiga við eða breyta farartækinu, þar á meðal stýrisstöngina og ermina, stamman og búnaðinn sem brýtur farartækið saman eða afturbremsuna.
- Tryggið að slökkt sé á skútunni þegar hún er í flutningi og notið upprunalegu umbúðir skútunnar ef hægt er.
- Vinsamlegast lesið leiðbeiningar vandlega fyrir notkun og geymið leiðbeiningarnar til að forðast rafstraum eða

1. Öryggisleiðbeiningar

slys sem eldur eða rafstraumur kann að valda sökum óeðlilegrar notkunar

- Vinsamlegast notið þessa vöru samkvæmt leiðbeiningum í Notkunarleiðbeiningum. Notendur bera ábyrgð á tjóni eða skaða sem þeir kunna að hljóta stafi þeir af óeðlilegri notkun vörunnar.
- Ekki hlaða tækið ef hleðslukapall eða hleðsluinnstunga er blaut. Lesið leiðbeiningar vandlega áður en tækið er hlaðið.
- Ekki hlaða skútunna þar sem hitastig er meira en 40° C eða lægra en 0° C.
- VIÐVÖRUN:** Notið aðeins aflosanlega straumbreyttinn sem fylgir raftækinu þegar rafhlaðan er hlaðin. Ekki nota hleðslutæki sem ætlað er öðru tæki. Haldið öruggri fjarlægð frá eldfimum hlutum og efnum þegar tækið er hlaðið.
- VIÐVÖRUN:** Ekki nota rafhliðu eða hleðslutæki sem var fengið frá þriðja aðila. Notið aðeins S126BP5300230 hleðslutæki.
- VIÐVÖRUN:** Haldið plast ábreiðu í burtu frá börnum til að forðast köfnun.
- VIÐVÖRUN:** Notið vöruna aldrei nálægt vatni.
- VIÐVÖRUN:** Hættið notkun vörunnar ef hún er skemmd.

Umhverfis leiðbeiningar

Skútan inniheldur lithíum-ion rafhliðu, en óvarkár losun slíkra rafhliðana skaðar umhverfið. Fylgið eftirfarandi skrefum til að fjarlægja rafhliðu áður en skútunni er fargað og fargið rafhliðunum á réttan hátt:

- Áður en rafhliður eru fjarlægðar skulu þær vera tæmdar og gæta skal að skútan er aftengd hleðslutækinu. Skrífið svo botnplötuna af skútunni og fjarlægjið hana.
- Aftengið tengingu rafhliðunnar og fjarlægjið svo rafhliðurnar. Forðist að tjóna rafhliðurnar til að forðast slys.
- Fargið rafhliðunum hjá viðurkenndum endurvinnsluaðila.

2. Yfirlit vöru

Aukahlutir

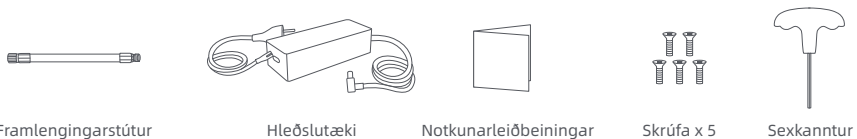

Framlengingarstútur

Hleðslutæki

Notkunarleiddbeiningar

Skrúfa x 5

Sexkanntur

Skúta

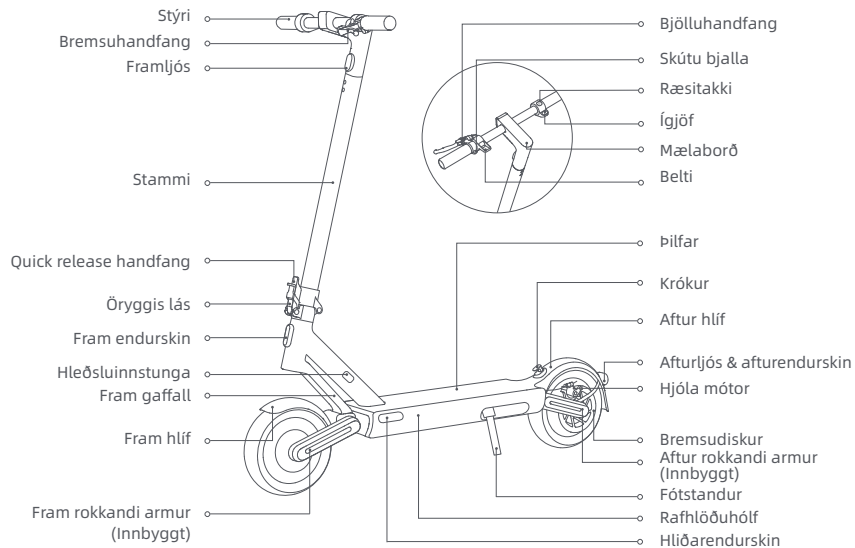



Skýringarmyndir í þessum bæklingi eru eingöngu til viðmiðunar, raunverulegt útlit gæti verið ólíkt skýringarmyndum.

2. Yfirlit vöru

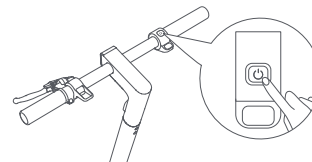
Ræsitakki



Ýtið á takkann  til að kveikja á skútunni, haldið takkanum  inni í 2 til 3 sekúndur til að slökka á skútunni. Ýtið einu sinni til að slökka/kveikja á fram- og afturljósi þegar kveikt er á skútunni, ýtið tvisvar til að skipta um keyrslu stillingu.

Mælaborð

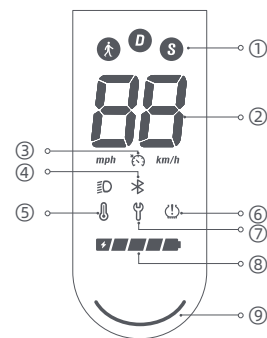

① Keyrslustillingar:  er fyrir gang stillingu og er hámarkshraði 6 km/klst, afturljós blikkar rauðu ljósi þegar þessi stilling er virk. D er fyrir hefðbundna stillingu. S er fyrir sport stillingu.

② Hraðamælir: Sýnir hraða skútnnar þegar hún er í notkun. Lendi skútan í vandræðum sýnir mælirinn villumeldingu. Þegar skútan er í hleðslu sýnir mælirinn hleðslustig.

③ Sjálfstýring: Sjálfstýringar virkinn er aftengd, til að virkja sjálfstýringu notið Homa/Xiaomi Home appið.

④ Bluetooth: merkið er alltaf virkt og gefur í skyn að skútan sé tengd við farsímann.

⑤ Hitastigsviðvörðun: Sé rafhláðan of heit eða of köld kviknar á hitamælis merkinu. Notið eða hlaðið skútuna þegar rafhláðan nær eðlilegu hitastigi.

⑥ Loftmælir: Þegar loftmælis merkið er virkt er kominn tími á viðhald dekkjanna.

⑦ Villumelding: Þegar skiptilykils merkið er rautt hefur skútan lent í villu.

⑧ Stig rafhlöðu: Stig rafhlöðunnar er sýnd með 5 strikum, hvert strik merkir um það bil 20% af hleðslu fullhlaðinnar rafhlöðu.

⑨ Stöðuljós

3. Samsetning

1. Fjarlægjið innri höldur.

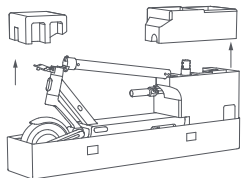

3. Fylgið röðinni eins og sýnt er til að for-skrúfa fjóru skrúfurnar sem fylgja með sexkannti. Gangið úr skugga um að stýrið sé rétt sett upp og herðið skrúfurnar vandlega.

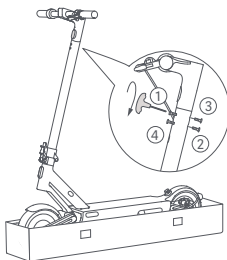

Athugið: Skoðið skútuna í hvert skipti áður en skútan er notuð. Gangið úr skugga um að enginn hluti skútunnar sé laus eða skaddaður.

2. Haldið stamma uppi þar til hann er stendur alla leið upp. Lyftið svo öruggs lásnum og ýtið quick-release handfanginu inn að endanum. Festið stýrið á stammann.

Framljós snýr fram

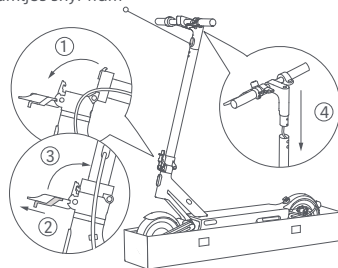

4. Þegar skútan er samsett, athugið hvort hún kveiki og slökkvi rétt á sér. Ýtið á ræsitakkann til að kveikja á skútunni og haldið inni ræsitakkanum í 2-3 sekúndur til að slökkva á skútunni.

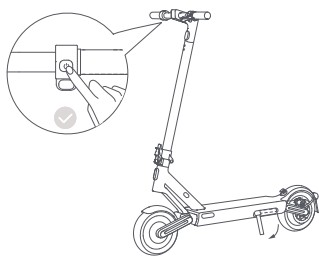

4. Tengjast Mi Home/Xiaomi Home appi



Öryggis þíns vegna mun skútan gefa frá sér hljóðmerki þegar kveikt er á henni og er takmörkuð við 10 km/klst áður en hún er gerð virk. Þegar skútan er notuð í fyrsta skipti þarf að virkja skútuna með Mi Home/Xiaomi Home appinu. Þegar skútan hefur verið virkjuð mun hljóðmerkið hætta og hraðatakörkun aflétt.

1. Skannið QR-kóðann á merkimiðanum sem er á stýrisborðinu hægra megin við þilfarið eða á bakhlið notkunarleiðbeininganna til að ná í Mi/Xiaomi Home appið.

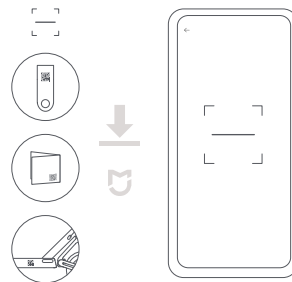

2. Opnið Mi Home/Xiaomi Home appið. Veljið "+" merkið í efra hægra horninu og opnið "Scan" til að skanna QR kóðann aftur. Fylgið svo leiðbeiningum í appinu til að virkja skútuna.

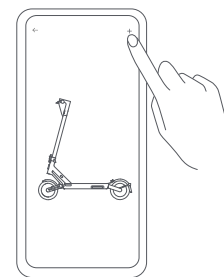

Athugið:

- QR kóðinn er sérsníðinn að þinni skútu, vinsamlegast gætið upp á kóðann.
- Haldið símanum eins nálægt skútunni og hægt er þegar skútan er tengd við Mi Home/Xiaomi appið til að tryggja að síminn sé innan við Bluetooth drægni skútunnar.
- Til að skipta um aðgang, eyðið skútunni af aðgangnum sem tengdist skútunni fyrst, tengið svo skútuna með Mi Home/Xiaomi Home appinu.

Endurstilla Bluetooth

Gangið úr skugga um að kveikt sé á skútunni. Kreistið bremsuhandfangið og ýtið á ræsitakkann 5 sinnum til að endurstilla. Endurstilling hefur tekist þegar skútan gefur frá sér hljóðmerki.

Endurstilla verksmiðjustillingar

Gangið úr skugga um að kveikt sé á skútunni. Kreistið bremsuhandfangið og haldið inni ræsitakkanum í 7 sekúndur á sama tíma. Þegar þú heyrir hljóðmerki hefur skútan verið endurstíllt í verksmiðjustillingar. Þessi aðgerð eyðir öllum gögnum sem geymd voru í skútunni, vinsamlegast sýnið varúð.

Athugið: Skútan getur ekki verið stíllt á verksmiðjustillingar þegar hún er á ferð eða læst.

5. Hleðsla

Skútan er fullhlaðin þegar LED ljósið á hleðslutækini verður grænt.

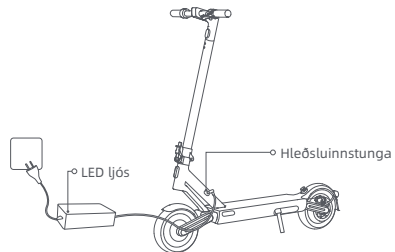

1. Lifið gúmmí flípanum.

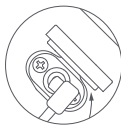

2. Tengid hleðslutækið í hleðsluinnstunguna.

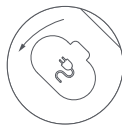

3. Setjid gúmmí flípann á sinn stað þegar hleðslu er lokið.

VARÚÐ!

- Notið eingöngu upprunalega hleðslutæki skútunnar til að forðast tjón eða eldsvoða. Slökkvið á farartækinu eða í sérstaka þartilgerða stillingu fyrir hleðslu.
- Hlaðið skútuna ekki sé innstungan eða kapallinn blautur. Sé rafhlaðan skemmd eða blaut skal ekki hlaða rafhlöðuna eða halda áfram notkun hennar.

6. Athugið fyrir akstur

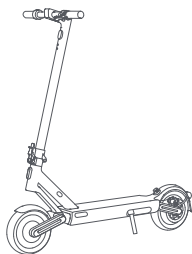

Athugið stöðu skútunnar fyrir hverja notkun, þar á meðal ástand dekkja, stöðu rafhlöðu og ástand skútunnar og gangið úr skugga um að enginn hluti skútunnar sé laus eða skemmdur.

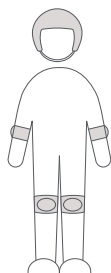

VARÚÐ: Notið hjálm, olnboga- og hnéhlífar áður en farartæki er notað.

7. Hefja akstur

Mikilvægt! Til að byrja með er hættu á líkamstjóni, vinsamlegast notið alltaf hjálm og viðeigandi öryggisbúnað.

1. Stígið á þilfarið með einum fæti og notið hinn fótinn til að ýta skútunni af stað.

Athugið: Til að gæta öryggis þíns virkar ígjöfin einungis þegar 5 km/klst hraða er náð.

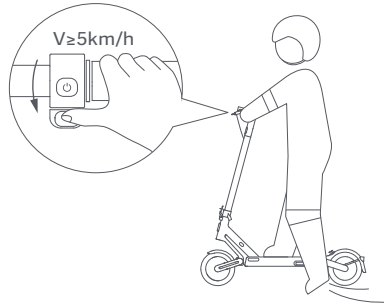

2. Settu hinn fótinn á þilfarið og haltu báðum fótum stöðugum, ýtið svo varlega á ígjöfina.

Athugið: Haldið þétt um stýrið með báðum höndum þegar skútunni er ekið til að forðast líkamstjón eða fall sökum skorts á jafnvægi.

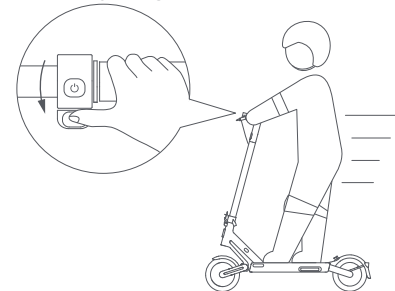

3. Slepjið ígjöf til að hægja á skútunni og kreistið bremsuhandfangið til að stöðva snögglega.

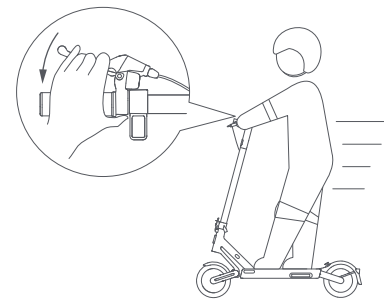

4. Hallið líkamanum í þá átt sem beygt er og snúid stýri rólega.

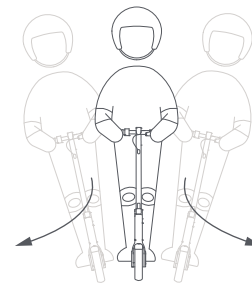

VARÚÐ: Skyndileg bremsa gæti minnkað veggríp og valdið falli og alvarlegum meiðslum, viðhaldið hóflegum hraða og sýnið varúð.

⚠ Til fyrirbyggingar

Athugið: Lesið varlega og fylgið eftirfarandi öryggisupplýsingum áður en varan er notuð.

1. Þessi vara er einungis ætluð einni manneskju, ekki leyfa öðrum að standa á vörunni með þér.



2. Ekki reyna að aka upp eða niður stiga né reyna að stökkva yfir hindranir.

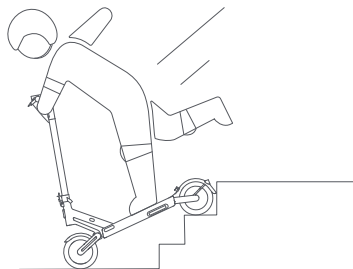

3. Ekki setja fæturnar á afturhlíðina.

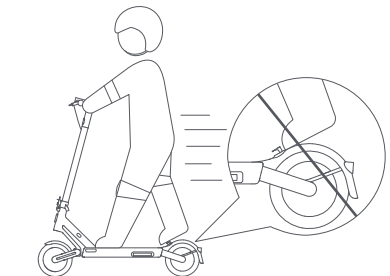

4. Ekki nota farsíma eða heyrnatól þegar skútan er notuð.



⚠ Til fyrirbyggingar

5. Ekki snerta bremsudiskinn.

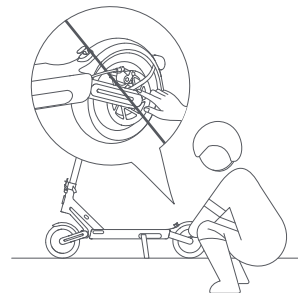

6. Ekki hengja poka eða aðra þunga hluti á stýrið.

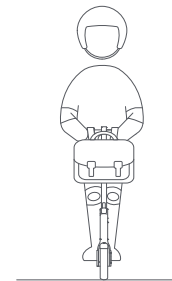

7. Ekki fara yfir hámarksburðargetu vörunnar (120kg).

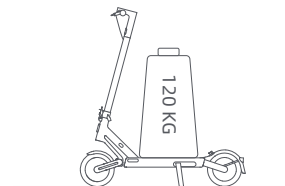

8. Ekki ýta á ígjöfina þegar skútan er reidd.

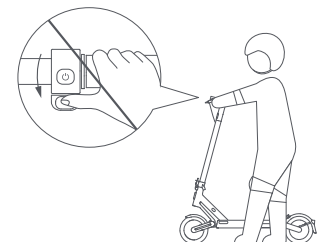

⚠ Til fyrirbyggingar

9. Ekki breyta stefnu skútunnar skyndilega á miklum hraða.

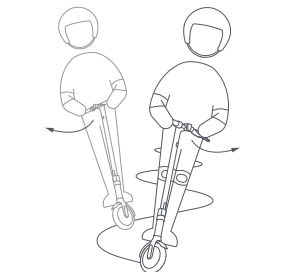

11. Notið ekki skútuna í rigningu. Forðist blaut skilyrði þar sem bremsuvegalengd skútunnar eykst, vinsamlegast akið með varúð.



10. Forðist að reka höfuð í dyragáttir, lyftur eða aðrar hindranir.

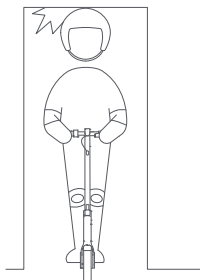

12. Framkvæmið ekki hættulegar gjörðir á meðan skútunni er ekið, til dæmis með einum fæti eða einni hendi. Passið að báðar hendur og fætur séu á skútunni.



⚠ Til fyrirbyggingar

13. Nema viðeigandi lög segi til um annað skal skútunni ekki vera ekið á almennum vegum eða hraðbrautum.

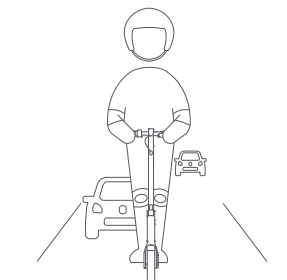

14. Vinsamlegast hægið á skútunni tímanlega sé ekið á ójafnan veg eða léleg vegskilyrði. Hægið á skútunni eða stigið af henni. Vinsamlegast reynið að aka aðeins á jafnsléttum vegum.



8. Brjóta saman/opna & handmeðhöndlun

Brjóta saman

Slökkt VERÐUR að vera á skútunni áður en hún er brotin saman. Þar sem skútan getur verið brotin saman skal forðast að stíga á samanbrjótanlega hluta skútunnar þegar henni er ekið.

1. Haltu um stamman, lyftu öryggislásnum og opnaðu quick release handfangið. Lyftu öryggislásnum og ýttu quick release handfangið niður aftur, brjóttu svo stamman saman.
2. Samræmið beltinu við krókin og festið saman.

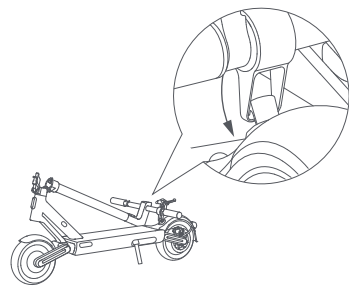
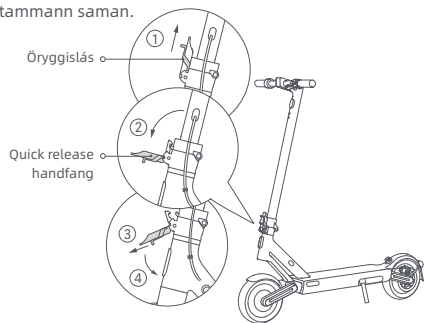

Opnun

Togið beltíð upp og takið af króknum. Haldið stammanum uppi og lyftið svo öryggislásnum, ýtið svo quick release handfanginu inn að enda.

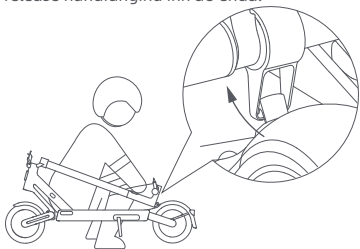

Meðhöndlun

Haldið stammanum með einni hendi eða báðum höndum til að bera skútuna.

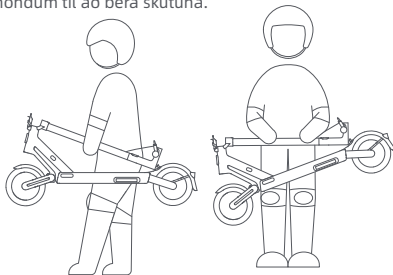

Öryggis ráð: ALDREI setja hendurnar á milli liðanna þegar stammanum er lyft af skútunni til að forðast meiðsli.

9. umsjá & viðhald

Þrif

Gangið úr skugga um að slökkt sé á skútunni, hleðslunúran sé aftengd og gúmmiflipinn sé lokaður á meðan þrifum stendur.

Strjúkið af grindinni með mjúkum, rökum klút. Notið tannbursta á erfiða bletti. Þurrkið svo öll svæði með þurrum klút.

VARÚÐ!

- Ekki nota háþrýstidælu til að þrifa skútuna.
- Ekki þrifa skútuna með ætandi hreinsiefnum sem gætu skemmt yfirborð og innihald skútunnar.

Rafhlaða

Hlaðið alltaf áður en rafhlaða er tæmd til að framlengja líftíma rafhlöðunnar.

Farið ekki yfir út fyrir meðmælt hitastig (sjá lýsingar) þegar skútunni er ekið, hún er geymd eða hlaðin. Sé öryggisráðstöfunum ekki fylgt gæti rafhlaða skemmt, hleðsla hætti að virka og ábyrgð fallið úr gildi.

Fullhlaðin rafskúta getur staðið í um það bil 120-180 daga. Sé rafskútan ekki notuð í langan tíma skal hún vera hlaðin á 30 daga fresti. Vinsamlegast fylgist með stöðnunartíma rafskútunnar til að koma í veg fyrir óafturkræfan skaða á rafhlöðu.

VARÚÐ!

- Notið ekki rafhlöðupakka frá öðrum gerðum eða vörumerkjum þar sem það kann að minnka öryggi vörunnar.
- Notið einungis upprunalega hleðslutækið til að koma í veg fyrir mögulegt tjón eða eldsvoða.
- Sé rafhlaðan skemmt eða blaut skal hætta hleðslu og notkun þess.
- Fjarlægjið ekki rafhlöðuna. Að fjarlægja rafhlöðuna er flókið og sé það ekki gert varlega gæti það haft áhrif á afkastagetu rafskútunnar.

Geymsla

Rafskútan skal vera fullhlaðin sjáir þú fram á að nota ekki skútuna í langan tíma, slökkið á henni og geymið á köldum, Gangið úr skugga um að slökkt sé á rafskútunni þegar hún er flutt til og geymið í upprunalegum pakkningum sé það mögulegt.

VARÚÐ!

- Vinsamlegast skiljið rafskútuna ekki eftir í beinu sólarljósi eða mjög röku umhverfi til lengri tíma.
- Þessi vara inniheldur innbyggða líthíum rafhlöðu og skal vera flutt á milli staða líkt og lög og reglugerðir segja til um.

9. umsjá & viðhald

Blása upp dekk

Athugið dekkja þrýsting mánaðarlega og bætið lofti í dekkinn vanti loft. Mælt er með að viðhaldna 45 psi þrýstingi í dekkjunum.

Sé ekki nægilega mikið loft í fram- og afturdekkjum er hægt að nota framlengingar ventilinn sem fylgir rafskútunni til að blása í dekkinn. Tengjið fyrst framlengingar ventilinn við loftdælu og skrúfið svo fram (aftur) ventillokið af, tengið því næst framlengingar ventilinn og ventilinn örugglega saman, pumpið svo í dekkið.

VARÚÐ! Umfelgun er mjög flókin framkvæmd. Vinsamlegast takið ekki dekkinn af skútunni. Óvarkár meðhöndlun gæti haft áhrif á virkni rafskútunnar. Vinsamlegast leitið til fagaðila.

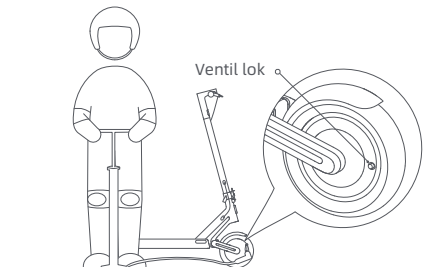

Stilling diskabremsunnar

Tól: 4mm sexkanntur (fylgir ekki)

Áður en stillt er skal gangið úr skugga um að slökkt sé á hlaupahjólinu og að það sé ekki í hleðslu. Dragið enda bremsusnúrunnar á meðan stillingur stendur til að strekka á snúrunni.

Notið tólið til að losa skrúfuna sé bremsan of þétt með því að snúa henni rangsælis, dragið diskabremsu arminn út og herðið síðan skrúfuna. Notið tólið til að losa skrúfuna sé bremsan of laus með því að snúa henni rangsælis, ýtið diskabremsuarminum áfram og herðið síðan skrúfuna.

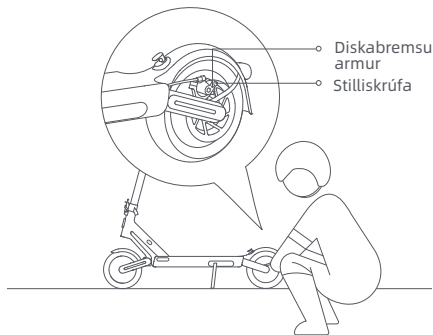

VARÚÐ! Farartæki verða fyrir miklu álagi og veðrun. Ólíkir hlutar og efni rafskútunnar kann að bregðast við notkun og álagi á ólíkan hátt. Sé áætluðum líftíma varahluta lokið gæti varahlutinn skyndilega eyðilagst og stofnað heilsu notanda í hættu. Sprungur, rispur og aflitun á svæðum sem kunna að vera undir miklu álagi gefur til kynna að sá hluti rafskútunnar sé kominn á tíma, hafið þá samband við viðurkenndan þjónustuaðila.

10. Lýsingar

Vara	Nafn	NAVEE Rafskúta 565	
	Gerð	NKP2223-A25	
Mál	Farartæki: L x B x H (mm) ^[1]	1222 x 551 x 1266	
	Pakkað saman: L x B x H (mm)	1222 x 549 x 539	
Nettó þyngd	Nettóþyngd farartækis (kg)	24.3	
Notandi	Burðargeta (cm)	25-120	
	Aldur (ár)	16-50	
	Yfirbygging (cm)	120-200	
Samsett rafskúta	Hámarks hraði (km/klst)	25	
	Almenn drægni (km) ^[2]	U.þ.b. 65	
	Hámarks klífur gráða (%)	U.þ.b. 25	
	Viðeigandi yfirborð notkunar	Málbik eða steypur vegur, með hólum að hámarki 1 cm eða sprungum þrengri en 3 cm	
	Hitastig við notkun (° C)	-10 til 40	
	Hitastig við geymslu (° C)	-20 til 45	
	IP einkun	IPX5	
Rafhjóla pakki	Hleðslutími (klst)	U.þ.b. 6.5	
	Gerð	P2301-BD5A	
	Jafnstraums volt (VDC)	46.8	
	Hámarks hleðslu volt (VDC)	54.6	
	Orkuflokkur (Wh)	596.7	
	Snjall rafhlöðukerfi	Ofhitnun, skammhlaup, of mikill straumur, of mikið ústreymi og ofhleðslu vörn	
	Eðlilegt hleðsluhitastig (° C)	0 til 40	
	Afkastageta (Ah)	12.75	
	Hjóla mótur	Aflgeta (kW; W)	0.5; 500
		Straumúttak (kW; W)	0.1219; 121.9
Hleðslutæki	Strauminntak (VAC)	220-240	
	Hámarks straumúttak (VDC)	54.6	
	Úttak (VDC; A)	53.0; 2.3	
	Gerð ^[3]	S126BP5300230	
Dekk	Fram & afturdekk	Slöngu laus, sjálf einangrandi dekk, φ250 x 64 beinn ventill, gert úr náttúrulegu karboni og gúmmíi	
	Tíðnisvið (s)	2.4000-2.4835 GHz	
Bluetooth	Hámarks RF kraftur (dBm)	8	

[1] Hæð farartækis: Frá jörðu og að efsta punkti skútunnar

[2] Almenn drægni: Drægni er mæld án loftmótstöðu, við 25° C og á stöðuga hámarks hraðanum 15 km/klst á jafnsléttu yfirborði með 75 kg þyngd.

[3] Notið einungis hleðslutæki sem fylgir í pakkanum til að hlaða rafhlöðuna. Vinsamlegast skoðið breytur rafhlöðunnar í Lýsingu.

11. Einkaréttur og lagayfirlýsing

HAVEE er vörumerki í eigu Brightway Ltd. Allur réttur áskilinn.

12. Öryggis viðvörðun



AÐGÁT

Hætta! Lesið notendaleiðbeiningar fyrir notkun.



AÐGÁT

Ekki taka rafhlöðuhlífina í sundur, hættulegir straumar innan við hlíf.



AÐGÁT

Beyttar brúnir. Snertið ekki beyttu brúnirnar eða hornin.



AÐGÁT

Heitt yfirborð! Ekki snerta yfirborðið nálægt þessu merki.

13. Viðurkenningar

Samræmisýfirlýsing Evrópusambandsins Upplýsingar um endurvinnslu rafhlöðu fyrir Evrópusambandið



Rafhlöður eða pakkningar rafhlaðna eru merktar í samræmi við Evrópskar tilskipanir 2006/66/EC og breytingartillögu 2013/56/EU varðandi rafhlöður og rafgeyma og förgun rafhlaðna og rafgeyma. Tilskipunin ákvarðar lagaramma skilunar og endurvinnslu notaðra rafhlaðna og rafgeyma eins og á við innan Evrópusambandsins. Þessi merking fylgir ýmsum rafhlöðum til að taka fram að rafhlöðunni skal ekki vera fleygt í rusl heldur endurinnið við enda líftíma síns samkvæmt tilskipun þessari.

Í samræmi við Evrópsku tilskipunina 2006/66/EC og breytingartillögu 2013/56/EU skulu rafhlöður og rafgeymar vera merktir svo skýrt sé að þeim skal vera safnað sér í lagi og endurunnir við enda líftíma þeirra. Merkingin á rafhlöðunni má einnig sýna efnaerki vegna málmanna í rafhlöðunni (Pb fyrir blý, Hg fyrir merkúr og Cd fyrir kadmíum). Notendur rafhlaðna og rafgeyma mega ekki undir neinum kringumstæðum farga rafhlöðum og rafgeymum sem óflokkuðu rusli heldur nota þær þjónustur sem standa þeim til boða til að skila inn, endurvinna og meðhöndla rafhlöður og rafgeyma. Þátttaka viðskiptavina er mikilvægt til að minnka mögulegar verkanir rafhlaðna og rafgeyma á umhverfið og heilsu fólks sökum mögulegra hættulegra efna.

Áður en raf- og rafeindatæki (EEE) eru sett í ruslvinnslu eða ruslasöfnun þjónustur skulu notendur tækja sem innihalda rafhlöður og/eða rafgeyma fjarlægja rafhlöður og rafgeyma svo hægt sé að farga þeim sér í lagi.

Tilskipun um förgun raf- og rafeindatækja (WEEE)



Allar vörur sem bera merki þetta eru raf- og rafeindatæki sem skal farga (WEEE sbr. tilskipun 2012/19/EU) og skal ekki vera blandað við almennt sorp. Þess í stað ber notanda skylda að vernda heilsu fólks og umhverfis síns með því að afhenda búnað til förgunar til viðurkenndra förgunaraðila raf- og rafeindatækja samkvæmt tilmælum yfirvalda. Rétt förgun og endurvinnsla kemur í veg fyrir mögulega neikvæð áhrif á umhverfi og heilsu fólks. Vinsamlegast hafið samband við uppsetningaraðila eða yfirvöld fyrir frekar upplýsingar varðandi staðsetningu þessara þjónustna og notkunarskilmála slíkra söfnunaraðila.

Tilskipun um takmarkanir á notkun hættulegra efna (RoHS)

Þessi Brightway Innovation Intelligent Technology (Suzhou) Co., Ltd. vara, ásamt fylgihlutum (kaplar, snúrur og svo framvegis) standast takmarkanir á notkun ákveðinna skaðlegra efna í raf- og rafeindabúnaði 2011/65/EU Annex II og breyttri tilskipun (EU) 2015/863.

Samræmisýfirlýsing ESB



Tæki þetta fullnægir kröfum ESB um takmörkun á nálægð almennings við rafeindasvið sem heilsuvörn. Brightway Innovation Intelligent Technology (Suzhou) Co., Ltd. lýsir því hér með yfir að útvarpsbúnaðsgerð: NKP2223-A25 er samkvæmur tilskipun 2014/53/EU og 2006/42/EC. Allur textinn um samræmisýfirlýsingu ESB má nálgast á eftirfarandi vefslóð: www.naveetech.com

14. Ábyrgð og þjónusta

Sé varan enn í ábyrgð samkvæmt dagsetningu kaupa munum við gera við, skipta út eða skila vörunni þér að kostnaðarlausu komist framleiðandi eða viðurkenndur þjónustuaðili að því að varan sé gölluð eða sködduð vegna gæða galla í eðlilegri notkun. Varan eða varahluturinn sem er notaður til að gera við vöruna kann að vera notaður, svo lengi sem ástand hans sé metið sem svo gott sem nýtt eða í sambærilegu ástandi og ný, upprunaleg vara nema annað sé tilgreint samkvæmt viðeigandi lögum. Ábyrgðartímabilið reiknast frá fyrsta degi kaupa á vörunni en er háð dagsetningu á kvittun. Ef engin gild kvittun finnst skal ábyrgðartímabil reiknast frá dagsetningu afhendingar plús þrjátíu (30) dagar. Sé dagsetning kvittunar seinni en raunveruleg afhending vörunnar skal ábyrgðartímabil reiknast frá dagsetningu afhendingar. Eftir viðgerð skal varan hljóta sömu ábyrgðarskilmála út ábyrgðartímabilið, en aldrei minna en þrjátíu (30) daga. Vinsamlegast hafið samband við framleiðanda eða dreifingaraðila vörunnar til að sækja um ábyrgð og fylgið leiðbeiningum þeirra. Þegar sótt er um ábyrgð skal afhenda nákvæma, heila og greinilega gilda kvittun fyrir kaupum.

Ábyrgðin hér að ofan á ekki við um bilun eða tjón sem orsakast af: (a) óvarkárrí notkun, misnotkun eða óvarkárrí meðhöndlun í flutningi, viðhaldi eða geymslu, óhentugu hita- eða rakastigi eða óhentugu umhverfi í geymslu; (b) meiriháttar afli eða slysum, truflun á tengingu eða aftgjafa og öðrum ástæðum utan okkar stjórn; (c) viðgerð eða fikt án leyfis framleiðanda; (d) hætti sem vörur þriðja aðila kunna að hafa ollið skemmdum skal vera hér með tilgreint (vara notuð í tilgangi sem ekki ætlast er til af vörunni; (f) brotleg notkun vörunnar gagnvart notkunarleiðbeiningum vöru; (g) notkun vörunnar af markaðsástæðum; eða (h) varan hefur skráð yfir 2000 km notkun. Eðlileg veðrun og slit ásamt lífsaldri vöru, rispur, núningstjón og vandamál sem stafa af notkun málningar, leysiefna eða annarra efna á meðan almennri notkun stendur fellur ekki innan ábyrgðar. Ef átt hefur verið við upprunalega merkimiða vörunnar eða hann verið skemmdur fellur ábyrgð úr gildi. Samheldni og heildarmynd vörunnar og hluta hennar falla ekki undir ábyrgð hennar. Þú skalt skoða vöruna um leið og þú færð hana afhenta og mótmæla um leið takir þú eftir misræmi/misræmum.

Ábyrgðaryfirlýsingin hér að ofan á við um vörunnar okkar. Þessi ábyrgð veitir þau lagaleg réttindi sem þú átt rétt á í samræmi við lög. Ekkert í þessu skjali hefur áhrif á rétt þinn á þann hátt að það kunni að skarast á við lög.

Ábyrgðarupplýsingar vöru:

Gerð	Efni ábyrgðar	Tímabil ábyrgðar
Stýring	Stýribúnaður og vöruhúsa mælaborð	12 mánuðir
Lithíum rafhlaða	Lithíum rafhlöðupakki og varnarborð	12 mánuðir
Aðalskrokkur	Samsetning grindar, mótórass, framskrokkur, afturás, bremsusamsetning, lóðrétt stöng, framgaffall, afturgaffall, snúningshluti lóðréttar stangar, stjórnstöð, bremsulína	12 mánuðir
Afgirt rými	Hleðslutæki, bremsuhandfang, þumaligjöf	6 mánuðir

Ef byggðarlög segja til um lengri ábyrgðartíma skulu fyrrnefndu ábyrgðarskilyrði eiga við framlengda ábyrgðartímabilið.

14. Ábyrgð og þjónusta

Áminning: Eftirfarandi neyslumunir sem fylgja kaupum á vörunni falla ekki undir ábyrgð vörunnar: innri og ytri dekk, framfljósasamsetning, tækjabúnaður ábreiða, handfangs ábreiða, stuðari, aftur ljós, skraut ábreiða, fótstuðningur, hleðslu innstungu sæti, gúmmí tappi og rafskútu pakki. Þegar gert er við eða skipt er um varahluti skal ekki nota aukahluti sem ekki eru viðurkenndar af upprunalega framleiðanda vörunnar. Vinsamlegast hafið samband við framleiðanda fyrir varahluti.

Þessi vara virkar rétt eins og aðrir vélarhlutir. Rafskútan getur höndlað mikið álag og veðrun. Mismunandi hlutar rafskútunnar (vélarbúnaður rafskútunnar, öxull) gæti brugðist á mismunandi hátt við veðrun og álagi. Ná varahlutur þeim líftíma sem búist er við gæti hann óvænt skemmt og valdið hættu á tjónu. Ef vandi finnst vinsamlegast gerið við eða skiptið út varahlutum í tæka tíð. Ef sjáanlegar sprungur, rispur eða aflitun eru á svæði sem er undir miklu álagi gæti það gefið í skyn að sá hluti rafskútunnar sé kominn á sinn tíma. Vinsamlegast hafið samband við framleiðanda eða söluaðila til að skipta um varahlutinn eins fljótt og auðið er.

Ábyrgðar kort

Við mælum með að þú fylgir skýrt inn eftirfarandi upplýsingar og festir söluinnsgili þegar varan er keypt til að verja rétt þinn.

Upplýsingar notanda	Fullt nafn		Netfang	
	Heimilisfang			
	Tengiliðs númer		Póstfang	
Upplýsingar um vöru	Nafn vöru		Söludagsetning	
	Gerð vöru		Númer kvittunar	
Upplýsingar söluaðila	Nafn vöru		Tengiliðs númer	
	Heimilisfang		Póstfang	
Athugið:				
(1) Þetta form skal vera staðfest af innsgili söluaðila.				
(2) Í tilfelli vara sem falla undir viðeigandi "þriggja ábyrgðar" reglugerða jafngildir þetta ábyrgðarskírteini "þriggja ábyrgðar skírteinis".				
(3) Skráning á viðhaldi er háð skírteini sem gefið er út af viðurkenndum þjónustustofnunum. Vinsamlegast geymið það á öruggum stað eftir að sótt er um þjónustu.				



Scan the QR code to access
electronic user manuals

This QR code is unique to your scooter and can also be found on the labels attached to the control panel and to the right side of the deck. It is used to connect the scooter with the Mi Home/Xiaomi Home app and contains important information about activating your scooter. Please keep this code safe.

For more information & after-sales support, contact us via service@navee.tech/www.navee.tech
Manufactured by: Brightway Innovation Intelligent Technology (Suzhou) Co., Ltd.
Address: Building A2, Shangjinwan Headquarters Economic Park, No.2288, Wuzhong Avenue, Wuzhong Economic Development Zone, Suzhou Jiangsu P.R. China
Made in China

Original instructions
NKP2223-A25-EU-A01



Do Not Remove

