项目名称

N40- 美版

版本号

设计时间

20220606

物料名称

设计师

陈棋臣

审核

批准

料号

材质工艺要求:

材质要求: 封面 105g 哑粉, 内页 80g 铜版纸, 骑马钉

颜色及专色: K 100

尺寸要求: 140*140mm

变更履历:



For more information, please visit www.naveetech.com

Manufactured by: Brightway Innovation Intelligent Technology (Suzhou) Co., Ltd.

Address: Building A2, Shangjinwan Headquarters Economic Park, No.2288, Wuzhong Avenue, Wuzhong Economic Development Zone, Suzhou Jiangsu P.R. China

Made in China

Original instructions
NKP21111-A30-NA-A02

NAVEE Electric Scooter N40 User Manual

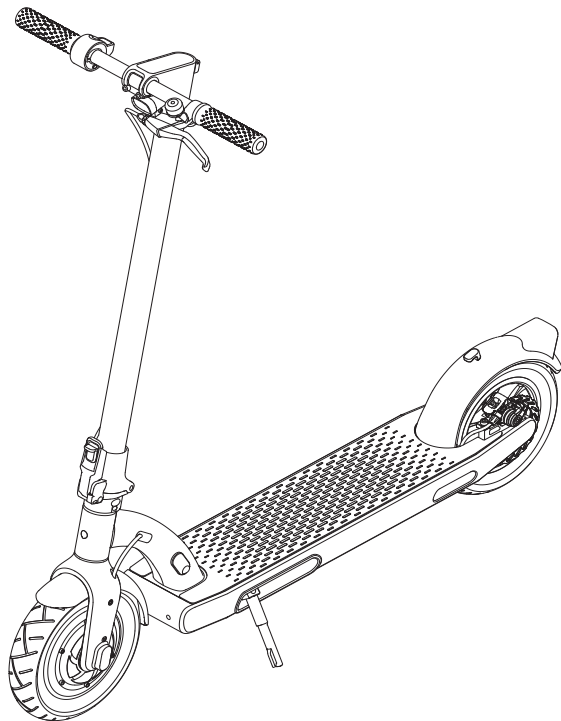

The illustrations in this manual are for reference only, the actual appearance shall be subject to actual product.



EN	User Manual	1
FR-CA	Manuel Utilisateur	23
ES	Manual de usuario	45

1. Safety Instructions

IMPORTANT SAFETY INSTRUCTIONS

When using an electrical appliance, basic precautions should always be followed, including the following:

READ ALL INSTRUCTIONS BEFORE USING (THIS APPLIANCE). Failure to follow the warnings and instructions may result in electric shock, fire and/or serious injury.

SAVE THESE INSTRUCTIONS

Store Indoors When Not in Use.

WARNING - To reduce the risk of injury, user must read instruction manual

- Wear a helmet, elbow pads and knee pads in case of a fall to avoid injury. Improper driving may lead to falls or serious accidents.
- The scooter shall be used by one person only. Shoes must be worn while riding. Do not use the scooter for other purpose. This scooter is not intended for acrobatic use.
- The product is recommended for riders above age of 16 and below age of 50. People who are not suitable for riding this product include: (1) persons under the influence of alcohol or drugs, (2) persons unable to engage in strenuous physical activities due to health or physical conditions, (3) persons who are incapable of keeping their balance or who cannot keep their balance due to impaired motor skills, (4) persons whose size exceeds the weight limit, (5) women who are pregnant, (6) persons who suffer from visual and/or hearing impairments.
- Comply with local laws and regulations when riding this product. Do not ride where prohibited by local laws.
- When riding in countries and regions where there are no relevant national standards and regulations for electric scooters, please be sure to strictly abide by the safety requirements for drivers in this operation manual. Brightway innovation Intelligent Technology (Suzhou) Co., Ltd. will not bear any direct responsibility and joint and several liability for all property, personal losses, accidents, legal disputes, and all other adverse events that cause conflicts of interest caused by the use of behaviors in violation of the instructions for use.
- Do not ride in traffic lanes or residential areas where vehicles and pedestrians are both allowed. When passing through a place designated for pedestrians who are entitled to the right-of-way laws like crosswalk, please get off to walk along with the scooter.
- Do not choose places where children, pedestrians, pets, vehicles, bicycles or other obstacles and potential dangers may appear for your first ride.

1. Safety Instructions

- Check the scooter before every use. When you note loose parts, low battery alerts, flat tires, excessive wear, strange sounds, malfunctions and other abnormal conditions, stop riding immediately and call for professional support.
- To ride safely, you must be able to clearly see what is in front of you and you must be clearly visible to others.
- Do not ride in bad weather, low visibility, or after intense physical exertion.
- Always park the scooter with kickstand on an even and stable surface.
- This electric scooter is a leisure device. However, when entering a public area, it will be considered a means of transportation and subject to possible safety risks for all means of transportation. Riding in strict accordance with the instructions in this manual will protect you and others to the greatest extent.
- The user should check the limits of use in accordance with the local regulations. Ride the scooter on the roads or areas permitted by local regulations and laws and park it in the areas permitted. The maximum speed of the scooter is limited to 18.6 mph (30 km/h). If the local regulations and laws have different provisions on the maximum speed, the local regulations and laws will prevail. Please respect and follow the road safety and vehicle rules.
- Respect pedestrians' Right of Way. Try not to startle them while driving, especially children. When you ride from behind pedestrians, ring your bell to give them a heads-up and slow your scooter down to pass from their left, and keep to the right at a low speed while riding across them (applicable to countries where vehicles drive on the right). When you drive across pedestrians, keep the lowest speed or getting off the vehicle.
- In any case, anticipate your trajectory and your speed while respecting the code of the road, the code of the sidewalk and the most vulnerable. Notify your presence when approaching a pedestrian or cyclist when you are not seen or heard. Cross the protected passages while walking. Cross the protected passages while walking. Avoid high traffic areas or overcrowded areas.
- Riding with high speed or a speed that is not appropriate or adequate for the situation (bad weather conditions, bad surface conditions, or the like) may lead into a potential loss of stability or loss of control. To reduce any risk, you must follow all instructions in this manual. Be careful when mounting and dismantling the product, it may fall and cause injury.
- Traffic in the city has many obstacles to cross such as curbs or steps. It is recommended to avoid obstacle jumps. It is important to anticipate and adapt your trajectory and speed to those of a pedestrian before crossing these obstacles. It is also recommended to get out of the vehicle when these obstacles become dangerous due to their shape, height or slippage.
- Do not lend your scooter to whoever does not know the operations. Before lending the electric scooter to others, please make sure that the rider has read this instruction manual and watched the instruction video, and understood the basic operation. Remind riders to wear safety protection correctly to ensure the safety of riders.
- Contact your seller for appropriate training organizations.
- In all cases, take care of yourself and others.
- Any load attached to the handlebar will affect the stability of the vehicle.
- Do not touch the brake system, it could cause injuries due to sharp edges. The brake may become hot in use. Do not touch after use.
- The A-weighted emission sound pressure level is less than 70 dB(A).
- For a better riding experience, it is recommended to carry out a regular maintenance of the product.

1. Safety Instructions

- Eliminate any sharp edges caused by use.
- Accessories and any additional items which are not approved by the manufacturer shall not be used.
- Regularly check the tightening of the various bolted elements, in particular the wheel axles, the folding system, the steering system and the brake shaft.
- Do not modify or transform the vehicle, including the steering tube and sleeve, stem, folding mechanism and rear brake.
- Make sure the scooter is turned off when being transported and kept in its original packaging if possible.
- In order to avoid accidental injuries such as electric shock and fire caused by improper use, please read the instructions carefully before use, and keep them properly for future reference.
- Please use this product in accordance with the instructions in the User Manual. Users are responsible for any loss or damage arising from improper use of this product.
- Do not charge if the charge port or charge cable is wet. Read this manual carefully before charging.
- Do not charge the scooter at an ambient temperature above 45° C or below 0° C.
- **WARNING:** For the purposes of recharging the battery, only use the detachable supply unit provided with this appliance. Do not use a battery charger from any other product. Keep a safe distance from the surrounding combustibles when charging.
- **WARNING:** Do not use any third-party battery or battery charger. Use only with FY0684201500 supply unit.
- **WARNING!** Keep plastic covering away from children to avoid suffocation.
- **WARNING!** Never use the product close to a water source.
- **WARNING!** Stop using the product when damaged.

Environmental Instructions

The scooter contains a rechargeable lithium-ion battery pack, and improper disposal of these batteries will cause harm to the environment. Follow the steps below to remove the batteries before disposing of the scooter and discard the batteries properly:

1. Before removing the batteries, it is better to use them up and make sure the scooter is disconnected from the power supply. Then unscrew the bottom cover of the scooter to remove it.
2. Unplug the battery connector, and then remove the batteries. Do not damage the battery case to avoid any risk of injuries.
3. Discard the removed batteries at a professional recycling facility.

2. Product Overview

Accessories



User Manual

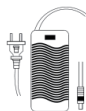

Charger



M3 MS Wrench (3mm)

Scooter

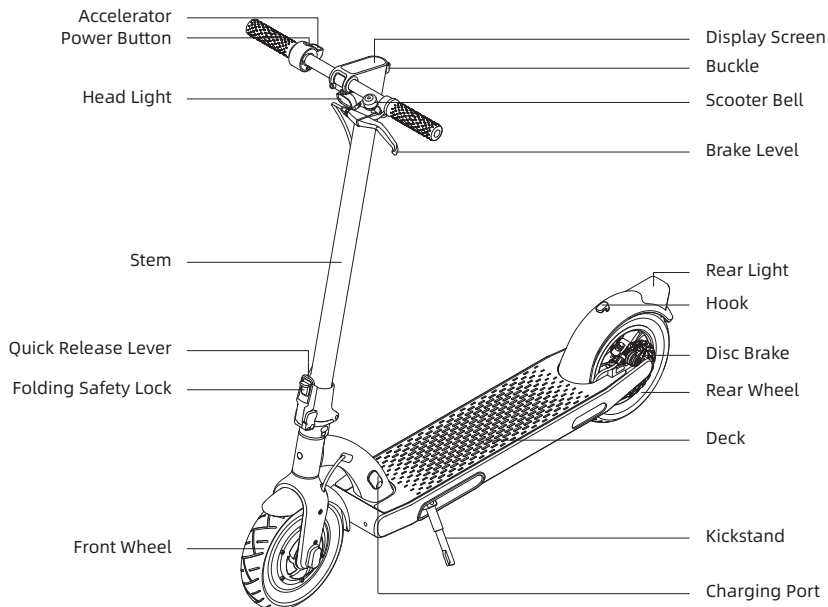



The illustrations in this manual are for reference only, the actual appearance shall be subject to actual product.

2. Product Overview

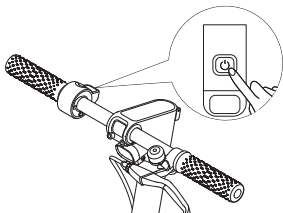
Power Button



Press and hold the button  for 3 seconds to turn the scooter on/off. When the scooter is on, press the button  to turn on/off the headlight and tail light, and press twice to cycle through the modes.

Dashboard

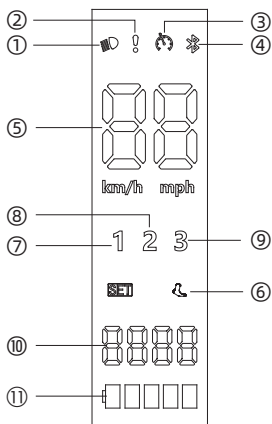

① Headlight State Indicator

② Error Notification: When the wrench icon displays red, it indicates that the scooter has an error.

③ Cruise Control: The cruise control function is disabled by default and can be enabled in the app.

④ Bluetooth: When the bluetooth icon is on, it means that the scooter has been successfully connected to the mobile device.

⑤ Speedmeter: Indicates the current speed.

⑥ Walking Mode:  is for walking mode, and its maximum speed is 6 km/h.

⑦ First Gear

⑧ Second Gear

⑨ Third Gear

⑩ Total Mileage

⑪ Battery Level: The battery power is indicated by 5 bars, each representing approximately 20 % of a full battery.

3. Precautions

Note: Before using the product, please carefully read and abide by the following important safety information.

1. This product can only be used by one person. Do not carry others at the same time while you are riding.

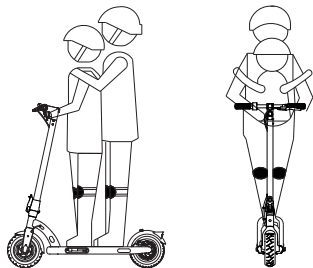

2. When riding this product, please wear a safety helmet and suitable protective devices. Do not ride barefoot, or in high-heeled shoes.

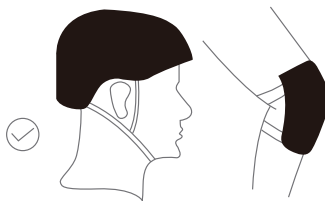

3. Do not ride this product in areas in which it is unsafe or illegal to ride, or on unsafe or off-limits roads.

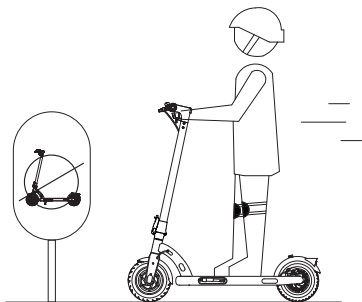

4. It is forbidden to ride this product on public roads and highways.

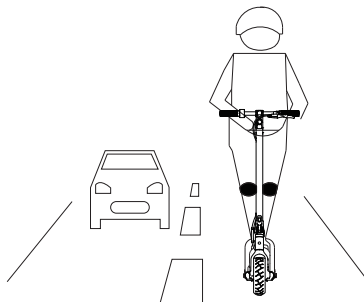

3. Precautions

5. Do not engage in any dangerous or unsafe actions during driving, such as riding with one leg or one hand. Make sure that both of your legs and hands are on the scooter at all times.

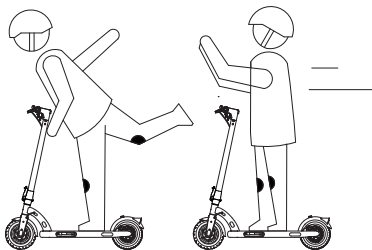

7. For your driving safety, please maintain speeds within 18.6 mph (30 km/h) while riding. Please try to avoid riding at night. If you are required to ride at night, please turn on the lights and maintain speeds of 15 km/h or less.



6. Do not attempt to ride over steps, curbs, or other obstacles that have a height of more than 3 cm. Doing so may cause the scooter to overturn and thereby cause personal injury or damage to the driver and/or the product. Any steps, curbs and/or other obstacles with a height below 3 cm should also be avoided as far as possible. Do not park the scooter on an incline.

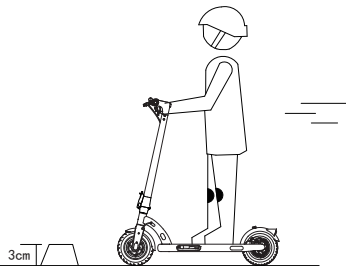

8. Do not use this product in an environment with a temperature below -10°C / 14°F .

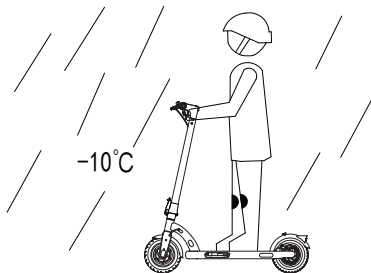

3. Precautions

9. In case of uneven roads or other poor road conditions, please slow down in time and attempt to drive slowly and carefully, or else get off and push it until better conditions are available. The scooter is a special riding product, please try riding on a flat, smooth road in optimal conditions.

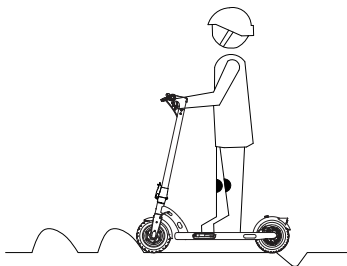

10. Do not drive the scooter in snow, rain, mud, icy, or wet roads under any circumstances. Do not drive the scooter over obstacles (such as sand, loose gravel, or road blockages). Doing so may result in loss of balance or grip, and possible injury. If riding in rain is unavoidable, please keep your distance and avoid sudden braking.

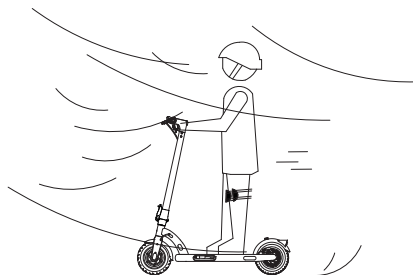

11. Do not immerse the product in water more than 4 cm / 1.57 inches deep to avoid damaging the battery of the scooter.

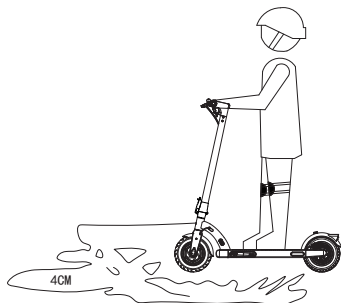

12. Do not ride if the road contains oil or ice on the surface.

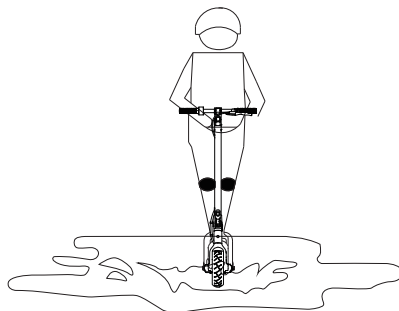

3. Precautions

Safety tips: Do not hang or place any objects on its handlebars and body while riding.

13. Do not use this product beyond the maximum load (100 kg / 220.5 lbs) as specified by this product.

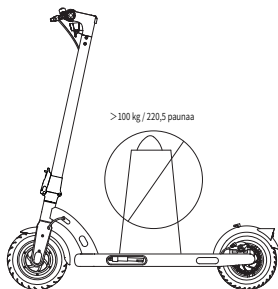

15. Users should ride safely and legally in strict accordance with local laws and regulations.

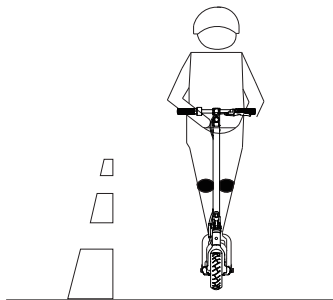

14. Please avoid using or placing this product in an environment where the temperature is above 45 °C / 113° F or below -10 °C / 14 ° F. Please do not place this product together with flammable items so as to reduce the risk fire in the event of unlikely and unfortunate circumstances.

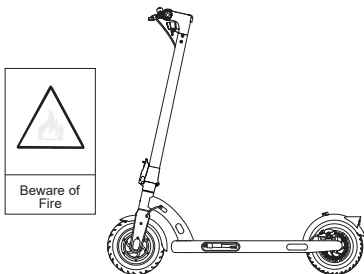

4. Assembly

1. Open the kickstand.

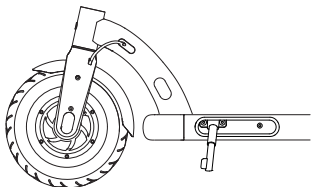

3. Install the handlebars onto the stem, making sure to install the handlebar in the correct direction.

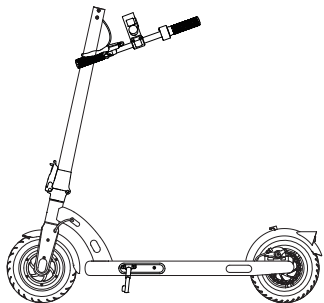

2. Lift the stem up completely until it is in an upright and locked position. Lift the folding safety lock, and push the quick release lever inward to its end.

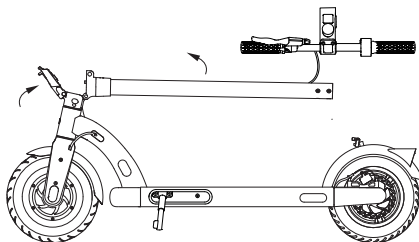

4. Pre-tighten all six screws using the included wrench. Make sure the handlebar is correctly installed before tightening the screws thoroughly.

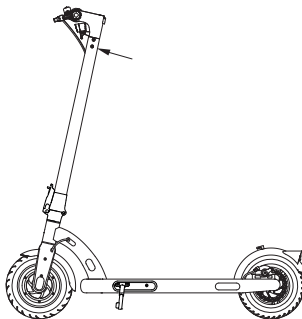

Safety tips: Before each ride, please check to ensure that the screws, folding safety lock, and other linkage parts and components are not loose.

5. Deployment Steps

1. Open the kickstand.

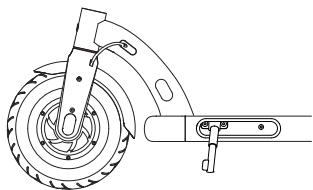

2. Pull the buckle upward to engage its release from the hook.

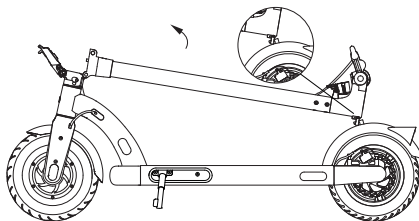

3. Raise the stem back up, lift the folding safety lock, and push the quick release lever inward to the end.

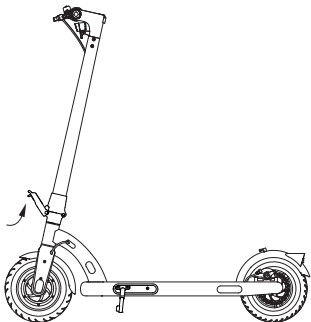

Safety Tips: When lifting the front part of the N40 scooter, NEVER put your hands between the joints as it can result in serious and painful injuries.

6. Folding Steps

The scooter **MUST** be turned off before being folded. Since the product can be folded, for your protection and safety, do not step on or turn the folding safety lock when riding.

1. Open the kickstand.

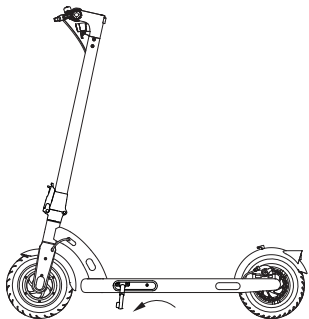

2. Hold the stem, lift the folding safety lock, and open the quick release lever, then fold the stem.

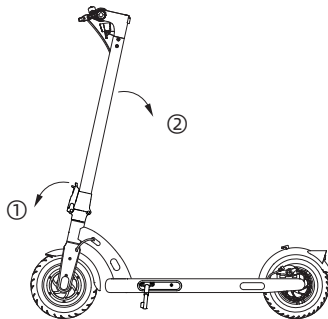

3. Align the buckle with the hook and secure them together.

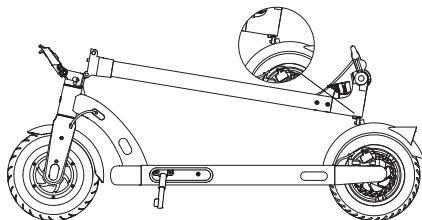

4. Fold up the kickstand to complete scooter folding process.

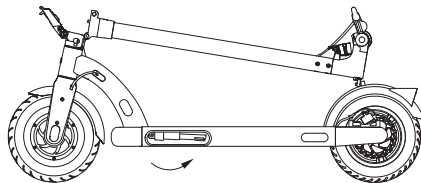

7. Carry

Hold the stem with either one hand or both hands to carry.

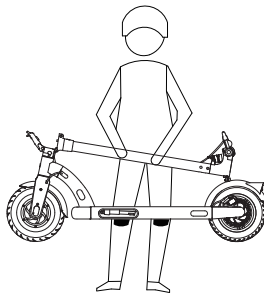
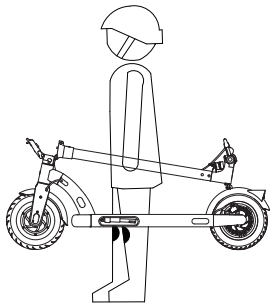

8. Charging

Note: Please always use the original charger. If damaged, please contact the manufacturer to replace.

1. Open the rubber protector plug of the charging port.
 2. Plug the charger into the charging port.
 3. Close the rubber protector plug after charging.
- The scooter is fully charged when the LED on the charger changes from red (charging) to green.

Warning!

- Do not touch the interface when charging, be careful of electric shock.
- Please check and make sure the power is off before charging.
- NEVER turn on the power when charging.
- Do not use this product when charging to avoid damages.
- It is recommended to only charge at temperatures between 0-45 °C / 32-113 ° F.
- Please keep the scooter body away from heat sources, open flames, and flammable and/or explosive gases (pressurized and liquid states).

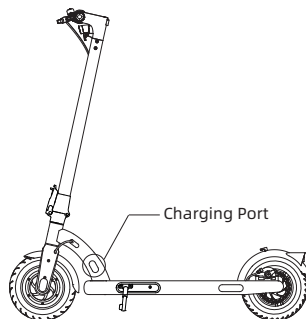

9. Correct Riding Method

1. Check the scooter thoroughly before each ride, and ride only after the folding safety lock is engaged.
2. Wear well-fitted flat heeled or athletic shoes when riding this product.
3. Please practice riding safely in an open space.
4. Keep away from vehicles and crowded areas. Please drive on the roads or areas as stipulated by local laws.
5. Safety helmet and protective equipment must always be worn while riding.
6. Rider age range should ideally be between 16 and 50 years (inclusive).
7. You should not drive on uneven ground. If there are any obstacles, please stop riding, fold up N40, or walk across the blocked passage with product.
8. Avoid riding in rainy or snowy weather, or at night, and keep away from cars to prevent sudden stops or accidents.
9. The maximum load capacity of the product (user plus luggage) is 100 kg / 220.5 lbs.
10. The ideal height of the rider should be between 1.2 m to 2.0 m. (inclusive).
11. Do not hang or place objects on the scooter body or its handlebars.
12. This product is a personal riding product and should NEVER be used for stunt riding.
13. Users should abide by local laws and regulations.
14. It is recommended that the front and rear lights are checked before each ride.
15. Do not attempt to modify or adapt this product.
16. Never use replacement parts other than professionally produced parts provided by the original manufacturer.

Never use any replacement parts not produced by the manufacturer, nor allow repair by third-parties other than those approved by the manufacturer. You should understand that following the instructions and warnings in this manual can reduce risks, but will not eliminate all risks. Please always remember that you may be at risk of losing control, collisions, and falls while using the scooter. Whenever entering a public area, please abide by the local laws and regulations. Just like all vehicles, the faster you drive a scooter, the longer it takes to stop. On smooth ground, emergency braking may also cause the wheel to slip or the driver to fail. Therefore, it is very important to stay alert and keep a reasonably safe distance from all other people and vehicles. When driving into unfamiliar areas, always stay alert and drive at lower speeds.

Warning!

1. This product should be ridden on the roads and areas stipulated by local laws. It is forbidden to ride outside the roads and areas as stipulated by local laws. It is forbidden to ride on highways.
2. When crossing obstacles, stop riding and fold up the scooter, or slow down to pass safely.
3. When passing pedestrians, or navigating blind corners, please sound the bell to alert people of your presence.

Check the scooter before each ride, and ride only after the folding safety lock is engaged



10. Riding Instructions

Riding Preparation

1. Choose an open space suitable for riding.
2. Ride on flat and smooth roads.
3. Unfold the product according to the instructions and wear protective equipment.
4. Wear comfortable shoes that fit your feet well, yet are suitable for activity.
5. Keep away from vehicles and crowded places.
6. Protect yourself and others under all circumstances.

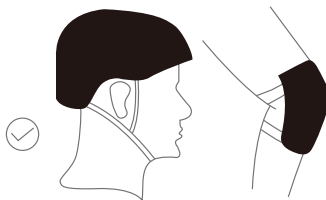

Start Riding

1. Press the power button to turn the scooter on.
2. Place one foot on the deck and the other foot on the ground.
3. Slide the scooter body forward and gently press the accelerator, the scooter will move forward slowly.
4. When riding, hold the handlebar tightly with both hands to avoid injury, or any falls due to loss of balance.
5. Once the scooter is running smoothly, move the other foot onto the pedal. When pressing the accelerator, the greater the acceleration angle applied, the faster the scooter speed.

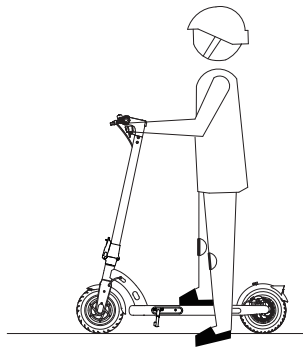

Parking

1. Under normal circumstances, if you hold the left brake handle, the scooter will power off the accelerator and brake immediately. The greater the grip angle, the greater the braking force.
2. In case of emergency, hold the left brake lever tightly to activate the front wheel electromagnetic braking and rear wheel friction braking. The rear brake disc will heat up rapidly during use. Please do not ever touch it as doing so may result in harm or burns.

11. Maintenance

Lubrication

During maintenance, add a small amount of grease or lubricant to the folding part every 6 months. Check the tightness of the screws on the scooter every 3 months and tighten any loose screws.

Battery

Please fully charge the battery before the first use of the scooter.

Charging will not damage the battery. If this product is not used for a long time, please make sure it is charged at least every 3 months.

Storage and Daily Maintenance

The scooter should always be turned off before being cleaning.

Please never leave the scooter in the hot sun or wet place for extended periods of time.

Please keep the scooter clean.

Do not clean the scooter with a high pressure hose or nozzle.

Please never scrub with corrosive soaps or solvents.

Inflate the Tire

Check the tire pressure every month, and inflate the tires if the pressure is too low. The recommended tire pressure is 35 psi.

Do not make any modifications to the N40 scooter

Please never refit or modify the scooter in any way, including the steering column and sleeve, rod, folding parts, and rear brake assembly.

Warning!

- It is recommended to check the folding device, shock absorber, wheel and axle of the scooter regularly. If there is wear, please replace them promptly.
- It is recommended that the frame and front fork are regularly checked. Long term use may lead to loosened screws. Clean and tighten the screws regularly if needed.
- Please replace any parts in case of failure, damage, or malfunction.
- When the parts exceed the expected service life, please replace them in due time.

12. Specifications

Product	Name	NAVEE Electric Scooter N40
	Model	NKP21111-A30
Dimensions	Vehicle: L x W x H ^[1]	44.7 x 19.7 x 46.1 in (1135 x 500 x 1172 mm)
	After Folding: L x W x H	44.7 x 19.7 x 18.7 in (1135 x 500 x 475 mm)
Net Weight	Vehicle Net Weight	32.0 lbs (14.5 kg)
Rider	Load Range	55.1-220.5 lbs (25-100 kg)
	Age	16-50 years
	Body Length	3'11" -6'6" (120-200 cm)
Assembled Electric Scooter	Max. Speed	18.6 mph (30 km/h)
	General Range ^[2]	Approx. 24.9 miles (40 km)
	Max. Climbing Angle	Approx. 20%
	Suitable Surfaces	Cement or asphalt road, with benches of less than 1 cm or crevices narrower than 3 cm
	Operating Temperature	14-122 ° F (-10 to 55 °C)
	Storage Temperature	32-113 ° F (0 to 45 °C)
	IP Rating	IPX4
	Charging Time	Approx. 7-8 h
Battery Pack	Model	FS005-01
	Nominal Voltage	37 V ---
	Max. Charge Voltage	42.5 V ---
	Rated Energy	370 Wh
	Intelligent Battery Management System	Over-heating, short circuit, over-current, over-discharge, and over-charge protection
	Normal Charging Temperature Range	32-113 ° F (0 to 45 °C)
	Rated Capacity	10 Ah
Wheel Motor	Rated Power	350 W (0.35 kW)
Battery Charger	Output Power	630 W (0.63 kW)
	Input Voltage	100-240 V ~
	Max. Output Voltage	42.5 V ---
	Rated Output	42.0 V ---1.5 A
	Model ^[3]	FY0684201500
Tire	Front & Back Tires	10 Inch Pneumatic Tyre
Bluetooth	Frequency Band	2.4000-2.4835 GHz
	Max. RF Power	8 dBm

1. Vehicle height: From the ground to the top of the scooter.

2. General range: Measured when there is no wind and at 77 ° F (25 ° C), the scooter is fully charged to ride at a constant speed of 9.3 mph (15 km/h) on a flat surface with a load of 165.3 lbs (75 kg).

3. To recharge the battery, only use the battery charger provided in the package. Please see battery charger parameters in Specifications.

13. FAQ

When the product fails, please refer to the following methods when trying for a solution:

Problem Type	Reason	Solution
The display screen is black.	This scooter is exposed to direct sunlight or heat for a long time.	Put the scooter in a cool place for a period of time until cooled enough for use.
The value is inconsistent with the actual value.	Incorrect or missing parameter setting.	Hold down the power button to turn off and then press again to restart the scooter.
The digital display is dim.	Poor battery contact or no battery power.	Turn off the power, and then turn it on again. If the fault still exists after the battery is charged, please contact the manufacturer or dealer.
The stem becomes unstable	The screw at the joint of the stem and the folding seat is loose.	Lower the column, loosen the three screws in order to raise the column, next tighten the screws at the back of the pole, and then lower the pole and finally tighten the three previously loosened screws to correct the problem.
If the product cannot operate normally, please check whether the following checks have been completed.	a. Check that the power is on. b. Check the battery level on the display. c. Check whether the left brake lever and rear disc brake are properly in place. d. Check that all sockets and connections are properly connected. If all steps have been completed and the product still does not work properly, please contact the manufacturer or dealer.	
The controller is damaged.	Do not replace the controller without authorization. Please contact the manufacturer or dealer, do not disassemble the product without authorization.	

14. Troubleshooting

Error	Error Message	Solution
E1	Rx Communication Failure	Check whether the tail light is on, if not, replace the controller or instrument. If it is on, please check whether the wire connection between controller and instrument.
E2	Braking Error	Check the wire connection or replace the brake level.
E3	Accelerator Error	Check the wire connection or replace the accelerator.
E4	Wheel Motor Error	Check whether the wheel motor and the controller cord are well connected or replace the motor.
E5	Controller Error	Check the controller wire connection or replace the controller.
E6	Overheating Warning	Wait until the motor temperature normalizes before resuming use.

15. Certification

FCC Supplier's Declaration of Conformity

This supplier's declaration of conformity is hereby for

Product: NAVEE Electric Scooter N40

Model Number(s): NKP21111-A30

Brand/Trade: NAVEE

We declare that the above mentioned device has been tested and found in compliance with CFR 47 Part Regulation.

Responsible Party—U.S.Contact Information

Company: Brightway Innovation Intelligent Technology (Suzhou) Co., Ltd.

Address: Building A2, Shangjinwan Headquarters Economic Park, No.2288, Wuzhong Avenue, Wuzhong Economic Development Zone, Suzhou Jiangsu P.R. China

Country: China

15. Certification

FCC Compliance Statement for USA

This device complies with part 15 of the FCC Rules. Operation is subject to the following two conditions:

1. This device may not cause harmful interference.
2. This device must accept any interference received, including interference that may cause undesired operation.

This equipment has been tested and found to comply with the limits for a Class B digital device, pursuant to part 15 of the FCC Rules. These limits are designed to provide reasonable protection against harmful interference in a residential installation. This equipment generates uses and can radiate radio frequency energy and, if not installed and used in accordance with the instructions, may cause harmful interference to radio communications. However, there is no guarantee that interference will not occur in a particular installation. If this equipment does cause harmful interference to radio or television reception, which can be determined by turning the equipment off and on, the user is encouraged to try to correct the interference by one or more of the following measures:

- Reorient or relocate the receiving antenna.
- Increase the separation between the equipment and receiver.
- Connect the equipment into an outlet on a circuit different from that to which the receiver is connected.
- Consult the dealer or an experienced radio/TV technician for help.

FCC Note

Changes or modifications not expressly approved by the party responsible for compliance could void the user's authority to operate the equipment.

FCC Radiation Exposure Statement

The device has been evaluated to meet general RF exposure requirement.

The device can be used in portable exposure condition without restriction.

Industry Canada (IC) Compliance Statement for Canada

This device complies with Industry Canada license-exempt RSS standard (s). Operation is subject to the following two conditions: (1) this device may not cause interference, and (2) this device must accept any interference, including interference that may cause undesired operation of the device.

FCC ID: 2A4GZ-N403501B

IC: 28570-N403501B

16. Warranty and service

If the product is within the warranty period from the date of your purchase, we will repair, replace or return it free of charge as the case may be if it is confirmed by the manufacturer or dealer that it is faulty or damaged due to quality defects under normal use. Unless otherwise specified by relevant laws, the product or component used for replacement may not be new, but nevertheless performs well and is equivalent, at least, to the original product or component in function. The warranty period is calculated from the first date of purchase of the product, subject to the invoice date. If there is no valid invoice, the warranty period shall be calculated from the date of delivery plus thirty (30) days. If the invoice date is later than the actual delivery date of the product, the warranty period shall be calculated from the actual delivery date. The repaired or replaced products shall continue to enjoy the warranty for the rest of the warranty period, but not less than thirty (30) days. For warranty application, please contact the manufacturer or distributor of the product and follow the instructions. When applying for warranty, an accurate, complete and clear valid sales invoice should be provided.

The above warranty does not apply to failure, malfunction or damage caused by: (a) misuse, abuse or improper transportation, maintenance or storage, such as but not limited to use, storage or maintenance under improper temperature, humidity or other improper environmental conditions; (b) force majeure or accidents, network or power interruption and other reasons beyond our reasonable control; (c) repair or removal without authorization from the manufacturer; (d) the way in which damage has been caused by any third party products or services shall be specified (purposes other than those for which the product has been designated or intended: (f) using the product in violation of the product instructions; (g) using the product for commercial purposes; or (h) the accumulated mileage recorded by the scooter body has exceeded 2000 km. Normal wear and tear or aging, scratches, abrasions and problems caused by the use of coatings, solvents or other chemicals during general use of the product do not fall within the scope of the warranty. If the original identification label of the product is changed or damaged, this warranty will be invalid. The integrity and completeness of the products and of the attached materials are not within the scope of the warranty. You should inspect the products on the spot when receiving them and object immediately to any ascertained discrepancy/ies.

The above warranty statement applies to our products. This warranty grants the specific legal rights and other rights you may have according to the law. Nothing in this document affects your rights in a fashion that is not susceptible of exclusion or restriction in accordance with law.

Warranty information for the product:

This product is the same as any mechanical parts. The scooter can bear high stress and wear. Various materials and components (scooter's machinery, axle) may react differently to wear or fatigue. If the component have reached the expected service life, they may break suddenly, causing the risk of injury. If any problem is found, please repair and replace the parts in time. If there are cracks, scratches and discoloration in the area under high load, it indicates that the component has exceeded its service life. Please contact the manufacturer or dealer to replace the component as soon as possible. Navee provides warranty service according to local regulations, but different parts have different warranty periods. For details, please consult the official Navee or local dealer.

16. Warranty and service

Warranty card

When purchasing the product, we recommend that you clearly fill in the following information and affix the sales seal to protect your legitimate rights and interests:

User's information	Full name		E-mail	
	Mailing address			
	Contact number		Postal Code	
Product information	Name of the product		Sales date	
	Product model		Invoice number	
Vendor information	Name		Contact number	
	Address		Postal Code	
<p>Note:</p> <p>(1) This form shall be confirmed by the seller's seal.</p> <p>(2) For products applicable to relevant "three guarantees" regulations, this warranty card is equivalent to "three guarantees certificate".</p> <p>(3) The maintenance record is subject to the voucher issued by the authorized service organization. Please keep it in a safe place after applying for service.</p>				

1. Consignes de sécurité

IMPORTANTES MESURES DE SÉCURITÉ

L'utilisation d'un appareil électrique demande certaines précautions:

LIRE TOUTES LES INSTRUCTIONS AVANT DE FAIRE FONCTIONNER (CETAPPAREIL), Le non-respect des mises en garde et des instructions peut causer des chocs électriques, des incendies et/ou des blessures graves.

CONSERVER CES INSTRUCTIONS

Ranger la trottinette à l'intérieur lorsqu'elle n'est pas utilisée.

AVERTISSEMENT - Pour réduire les risques d'incendie, de choc électrique ou de blessure:

- Porter un casque, des coudières et des genouillères pour éviter les blessures en cas de chute. Une conduite incorrecte peut entraîner des chutes ou des accidents graves.
- La trottinette ne doit être utilisée que par une seule personne à la fois. Le port de chaussures est obligatoire pendant la conduite. N'utilisez pas la trottinette à d'autres fins. Cette trottinette n'est pas adaptée à la pratique d'acrobaties.
- Le produit est recommandé pour les conducteurs âgés de plus de 16 ans et de moins de 50 ans. Les personnes qui ne sont pas aptes à conduire ce produit sont : (1) les personnes sous l'influence de l'alcool ou de drogues, (2) les personnes incapables de s'engager dans des activités physiques intenses en raison de leur état de santé ou de leur condition physique, (3) les personnes incapables de garder leur équilibre ou qui ne peuvent pas le faire en raison d'une déficience motrice, (4) les personnes dont la taille dépasse la limite de poids, (5) les femmes enceintes, (6) les personnes souffrant de déficiences visuelles et/ou auditives.
- Respecter les lois et réglementations locales lors de l'utilisation de ce produit. Ne pas rouler aux endroits où la législation locale l'interdit.
- Lorsque vous conduisez ce produit dans des pays et des régions où il n'existe pas de normes et de réglementations nationales pertinentes pour les trottinettes électriques, veuillez à respecter strictement les exigences de sécurité pour les conducteurs contenues dans ce manuel d'utilisation. Brightway innovation Intelligent Technology (Suzhou) Co., Ltd. ne saurait porter aucune responsabilité directe et solidaire en cas de perte de biens, de pertes personnelles, d'accidents, de litiges juridiques et de tout autre événement indésirable causant des conflits d'intérêts, dus à des conduites contraires au mode d'emploi.
- Ne pas rouler dans les voies de circulation ou les zones résidentielles où les véhicules et les piétons sont tous deux autorisés. Lorsque vous passez par un endroit désigné comme étant réservé aux piétons qui ont le droit de passage, comme un passage piéton, veuillez descendre pour marcher avec le scooter.

1. Consignes de sécurité

- Ne pas opter pour votre première conduite pour des endroits où des enfants, des piétons, des animaux domestiques, des véhicules, des bicyclettes ou d'autres obstacles et dangers potentiels peuvent apparaître.
- Effectuer une inspection de base de la trottinette électrique avant chaque trajet. En présence de situations anormales telles que des pièces desserrées, des alertes de batterie faible, des pneus à plat ou une usure excessive des pneus, des sons étranges, des dysfonctionnements et d'autres situations anormales, arrêtez immédiatement de rouler et appelez un professionnel.
- Pour rouler en toute sécurité, vous devez être capable de voir clairement ce qui se trouve devant vous et vous devez être clairement visible par les autres.
- Ne pas conduire par mauvais temps, par temps de faible visibilité ou après un effort physique intense.
- Toujours garer le scooter avec la béquille sur une surface plane et stable.
- Cette trottinette électrique est un appareil de loisir. Cependant, lorsqu'il entre dans un espace public, il sera considéré comme un moyen de transport et soumis aux éventuels risques de sécurité de tous les moyens de transport. Rouler en respectant scrupuleusement les instructions de ce manuel vous protégera au mieux, vous et les autres.
- L'utilisateur doit vérifier les limites d'utilisation en fonction de la réglementation locale. Conduire la trottinette sur les routes ou dans les zones autorisées par les lois et règlements locaux et la garer dans les zones autorisées. La vitesse maximale de la trottinette est limitée à 18,6 mph (30 km/h). Si les règlements et lois locaux disposent autrement de la vitesse maximale, ceux-ci prévaudront. Veiller à respecter et suivre les règles de sécurité routière et de véhicule.
- Respecter le droit de passage des piétons. Éviter de les faire sursauter en conduisant, surtout les enfants. Lorsque vous roulez derrière des piétons, faites sonner votre sonnette pour les avertir et ralentissez votre trottinette pour passer par la gauche, et serrez à droite à faible vitesse lorsque vous les croisez (applicable aux pays où les véhicules roulent à droite). Lorsque vous traversez des passages à piétons, gardez la vitesse la plus basse ou descendez du véhicule.
- Dans tous les cas, anticiper votre trajectoire et votre vitesse en respectant le code de la route, le code du trottoir et les plus vulnérables. Signaler votre présence à l'approche d'un piéton ou d'un cycliste lorsque vous n'êtes pas vu ou entendu. Traverser les passages protégés en marchant. Éviter les zones à fort trafic ou les zones surpeuplées.
- Rouler à grande vitesse ou à une vitesse qui n'est pas appropriée ou adéquate à la situation (mauvaises conditions météorologiques, mauvais état du revêtement, ou similaires) peut entraîner une perte potentielle de stabilité ou de contrôle. Pour prévenir tout risque, vous devez vous conformer à toutes les instructions de ce manuel. Soyez prudent lorsque vous montez et démontez le produit, il peut tomber et causer des blessures.
- La circulation en ville comporte de nombreux obstacles à franchir tels que des bordures ou des marches. Il est recommandé d'éviter les sauts d'obstacles. Il est important d'anticiper et d'adapter sa trajectoire et sa vitesse à celles d'un piéton avant de franchir ces obstacles. Il est également recommandé de descendre de l'engin lorsque ces obstacles deviennent dangereux en raison de leur forme, de leur hauteur ou de leur caractère glissant.
- Ne pas prêter sa trottinette à une personne qui n'en connaît pas le fonctionnement. Avant de prêter la trottinette électrique à d'autres personnes, veuillez vous assurer que celles-ci ont lu ce manuel d'instruction et regardé la vidéo d'instruction, et qu'elles ont compris le fonctionnement de base. Rappelez aux conducteurs de porter correctement les protections de sécurité pour assurer leur sécurité.
- Contacter votre vendeur pour connaître les organismes de formation appropriés.
- Dans tous les cas, faire attention à soi et aux autres.
- Toute charge fixée au guidon affectera la stabilité du véhicule.

1. Consignes de sécurité

- Ne jamais toucher le système de freinage, cela pourrait provoquer des blessures dues aux bords tranchants. Le frein peut devenir chaud en cours d'utilisation. Ne pas toucher après utilisation.
- Le niveau de pression acoustique d'émission pondéré A est inférieur à 70 dB(A).
- Pour une meilleure expérience de conduite, il est recommandé de procéder à un entretien régulier du produit.
- Éliminer toute arête vive causée par l'utilisation.
- Ne pas utiliser d'accessoires ou d'éléments supplémentaires qui ne sont pas approuvés par le fabricant.
- Inspecter régulièrement le serrage des différents éléments boulonnés, notamment les axes de roues, le système de piage, le système de direction et l'arbre de frein.
- Ne pas modifier ou transformer l'engin, notamment le tube et le manchon de direction, la potence, le mécanisme de piage et le frein arrière.
- S'assurer que le scooter est éteint lors du transport et conservé si possible dans son emballage d'origine.
- Afin d'éviter les blessures accidentelles telles que les chocs électriques et les incendies causés par une utilisation incorrecte, veuillez lire attentivement les instructions avant l'utilisation, et conservez-les correctement pour toute référence ultérieure.
- Veuillez utiliser ce produit conformément aux instructions du manuel d'utilisation. Les utilisateurs sont responsables de toute perte ou dommage résultant d'une utilisation incorrecte de ce produit.
- Ne pas recharger le produit si le port de charge ou le câble de charge est humide. Lire attentivement ce manuel avant de procéder à la recharge.
- Ne pas recharger la trottinette à une température ambiante supérieure à 45° C ou inférieure à 0° C.
- **AVERTISSEMENT** : Pour recharger la batterie, utilisez uniquement le bloc d'alimentation détachable fourni avec cet appareil. N'utilisez pas un chargeur de batterie d'un autre produit. Maintenez une distance de sécurité avec les combustibles environnants lors de la recharge.
- **AVERTISSEMENT** : N'utilisez pas de batterie ou de chargeur de batterie d'une autre marque. Utilisez uniquement le bloc d'alimentation FY0684201500.
- **AVERTISSEMENT** ! Gardez l'enveloppe en plastique hors de portée des enfants pour éviter toute suffocation.
- **AVERTISSEMENT** ! N'utilisez jamais le produit à proximité d'une source d'eau.
- **AVERTISSEMENT** ! Cessez d'utiliser le produit lorsqu'il est endommagé.

Consignes environnementales

La trottinette est équipée d'une batterie rechargeable au lithium-ion. Une mise au rebut inappropriée de ces batteries peut nuire à l'environnement. Suivez les étapes ci-dessous pour retirer les batteries avant de mettre la trottinette au rebut et jetez les batteries de manière appropriée :

1. Avant de retirer les batteries, il est préférable de les épuiser et de s'assurer que la trottinette est déconnectée de l'alimentation électrique. Dévissez ensuite le couvercle inférieur de la trottinette pour l'enlever.
2. Débranchez le connecteur de la batterie, puis retirez les batteries. N'endommagez pas le boîtier des batteries pour éviter tout risque de blessure.
3. Jetez les batteries retirées dans un centre de recyclage professionnel.

2. Aperçu du produit

Accessoires



Manuel de l'utilisateur

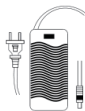

Chargeur



Clé M3 MS (3mm)

Corps du Scooter

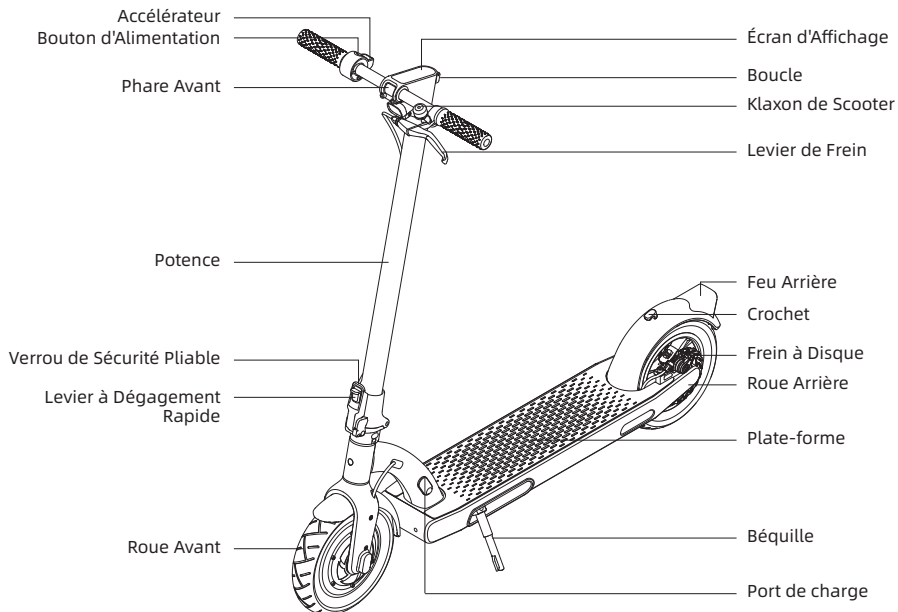

Les illustrations de ce manuel sont fournies à titre de référence uniquement, le produit reçu fait foi.

2. Aperçu du produit

Bouton d'Alimentation

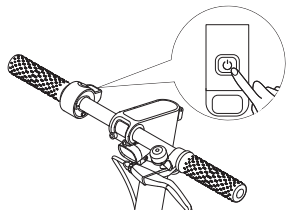





Appuyez sur le bouton  pendant 3 secondes pour allumer/éteindre le scooter. Lorsque le scooter est allumé, appuyez sur le bouton  pour allumer/éteindre le phare, et appuyez deux fois pour passer d'un mode à l'autre.

Tableau de bord

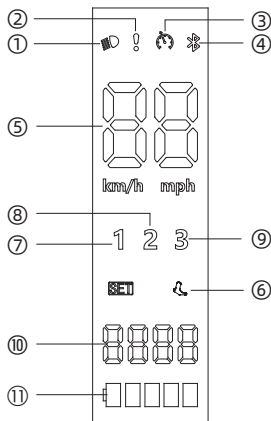

- ① Indicateur d'état des phares
- ② Notification d'erreur: Lorsque l'icône de la clé à molette s'affiche en rouge, cela signifie que la trottinette présente une erreur.
- ③ Régulateur de vitesse: La fonction de régulateur de vitesse est désactivée par défaut et peut être activée dans l'application.
- ④ Bluetooth: L'icône Bluetooth est toujours allumée, et indique que la trottinette a été connectée avec succès à l'appareil mobile.
- ⑤ Indicateur de vitesse: Indique la vitesse actuelle.
- ⑥ Mode marche:  est pour le mode marche, et sa vitesse maximale est de 6 km/h
- ⑦ Première vitesse
- ⑧ Deuxième vitesse
- ⑨ Troisième vitesse
- ⑩ Kilométrage total
- ⑪ Niveau de la batterie

3 Consignes de sécurité

Remarque : Avant d'utiliser le produit, veuillez lire attentivement et vous conformer aux suivantes importantes consignes de sécurité.

1. Ce produit ne peut être utilisé que par une seule personne à la fois. Ne transportez pas d'autres personnes en même temps que vous roulez.

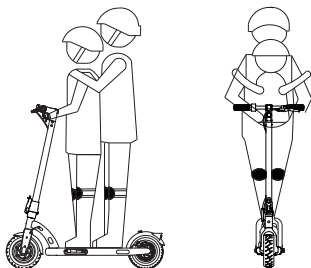

2. Lorsque vous utilisez ce produit, veuillez porter un casque de sécurité et les autres dispositifs de protection appropriés. Ne roulez pas pieds nus, ni avec des chaussures à talons hauts.

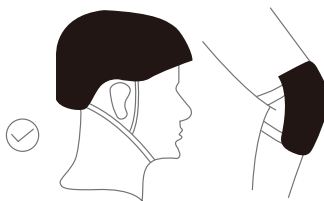

3. Ne conduisez pas ce produit dans des zones où il est dangereux ou illégal de rouler, ou sur des routes dangereuses ou hors limites.

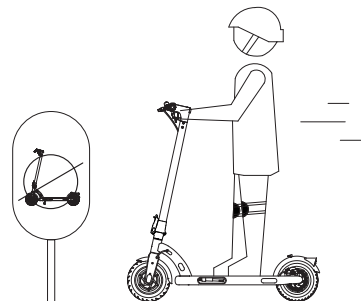

4. Il est interdit de conduire ce produit sur les routes et autoroutes publiques.

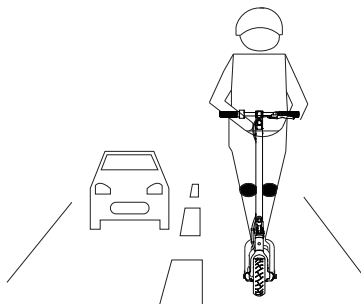

3. Consignes de sécurité

5. Ne vous engagez pas dans des actions dangereuses ou non sécurisées pendant la conduite, comme conduire avec un seul pied ou une seule main. Assurez-vous que vos deux pieds et vos deux mains sont en permanence sur le scooter.

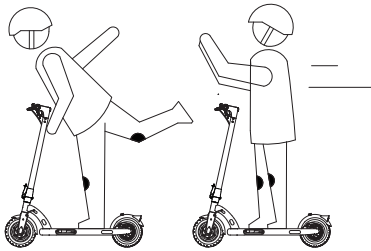

7. Pour votre sécurité de conduite, veuillez maintenir une vitesse inférieure à 18,6 mph (30 km/h) lorsque vous conduisez. Évitez de rouler la nuit. Si vous devez rouler la nuit, allumez vos phares et roulez à 15 km/h ou moins.



6. N'essayez pas de franchir des marches, des bordures ou d'autres obstacles d'une hauteur de plus de 3 cm. Cela pourrait faire basculer le scooter et causer des blessures ou des dommages au conducteur et/ou au produit. Les marches, bordures et/ou autres obstacles d'une hauteur inférieure à 3 cm doivent également être évités dans la mesure du possible. Ne pas garer le scooter sur une pente.

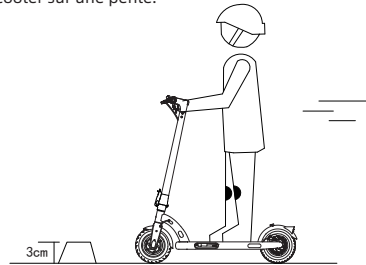

8. N'utilisez pas ce produit dans un environnement où la température est inférieure à -10°C / 14°F .

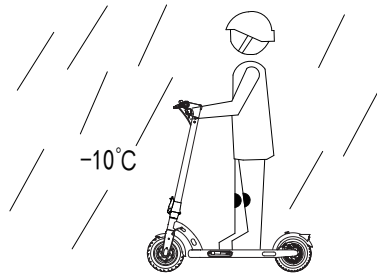

3. Consignes de sécurité

9. Sur des routes inégales ou en mauvais état, veuillez ralentir et essayer de conduire lentement et prudemment, ou bien descendez et poussez-le jusqu'à ce que les conditions soient meilleures. Le scooter est un engin spécial, à conduire sur une route plate et lisse dans des conditions optimales.

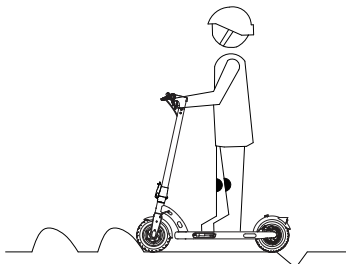

11. N'immergez pas le produit dans l'eau à une profondeur de plus de 4 cm / 1.57" inches pour éviter d'endommager la batterie du scooter.

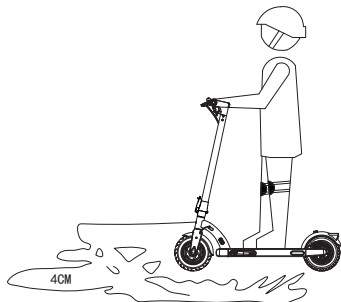

10. Ne pas conduire si la route est couverte d'huile ou de glace.

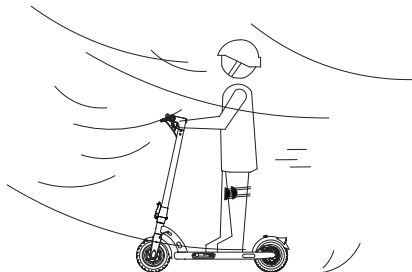

12. Ne conduisez en aucun cas le scooter sur des routes enneigées, pluvieuses, boueuses, glacées ou humides. Ne conduisez pas le scooter sur des obstacles (tels que du sable, du gravier ou des barrages routiers). Vous risqueriez de perdre l'équilibre ou l'adhérence et de vous blesser. Si la conduite sous la pluie est inévitable, veuillez garder vos distances et éviter les freinages brusques.

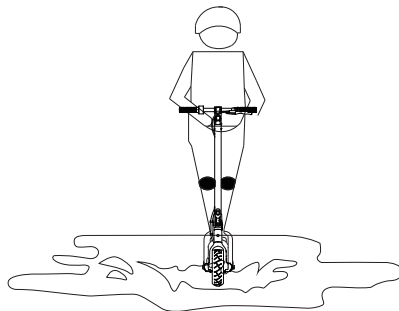

3. Consignes de sécurité

Conseils de sécurité : n'accrochez pas ni ne déposez d'objets sur le guidon et le corps de la moto pendant la conduite.

13. N'utilisez pas ce produit au-delà de la charge maximale (100 kg / 220,5 lbs) indiquée par ce produit.

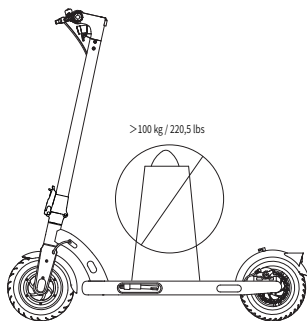

15. Les utilisateurs doivent rouler en toute sécurité et légalement en respectant strictement les lois et règlements locaux.

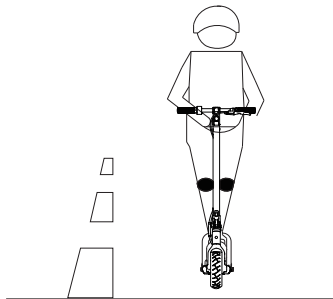

14. Veuillez éviter d'utiliser ou de placer ce produit dans un environnement où la température est supérieure à 40 °C / 104 ° F ou inférieure à -10 °C / 14 ° F. Veuillez ne pas placer ce produit avec des articles inflammables afin de réduire le risque d'incendie en cas de circonstances improbables et malheureuses.



4. Assemblage

1. Dégagez la béquille.

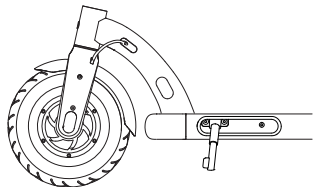

3. Installez le guidon sur la potence, en veillant à installer le guidon dans le bon sens.

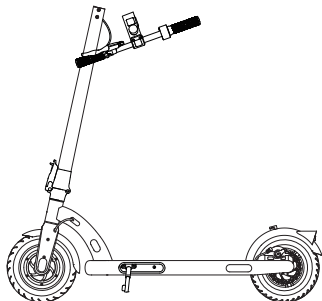

2. Soulevez complètement la potence jusqu'à ce qu'elle soit en position verticale et verrouillée. Relevez le verrou de sécurité pliable, et poussez le levier à dégagement rapide vers l'intérieur jusqu'à son extrémité.

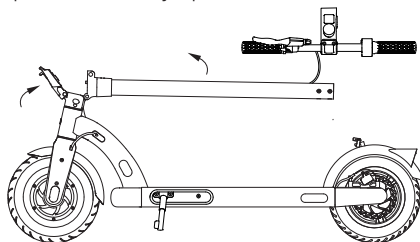

4. Pré-serrez les six vis à l'aide de la clé fournie. Assurez-vous que le guidon est correctement installé avant de serrer les vis à fond.

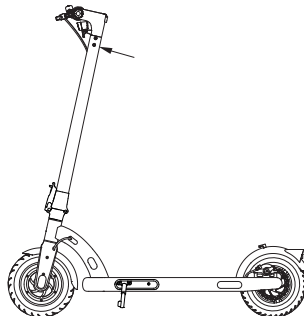

Conseils de sécurité : avant chaque course, veuillez vérifier que les vis, le verrou de sécurité pliable et les autres pièces et composants de la tringlerie ne sont pas desserrés.

5. Étapes du Déploiement

1. Dégagez la béquille.

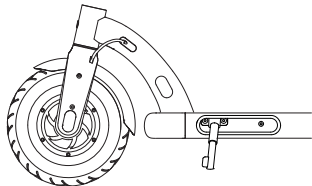

2. Tirez la boucle vers le haut pour engager sa libération du crochet.

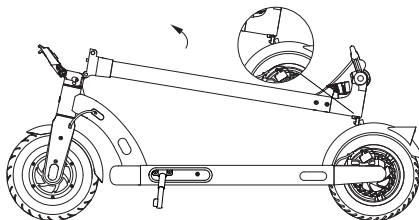

3. Relevez la potence, relevez le verrou de sécurité pliable et poussez le levier à dégainement rapide vers l'intérieur jusqu'à l'extrémité.

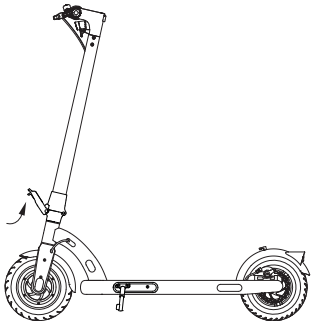

Conseils de sécurité : Lorsque vous soulevez la partie avant du scooter N40, ne mettez JAMAIS vos mains entre les articulations car cela peut entraîner des blessures graves et douloureuses.

6. Étapes de pliage

Le scooter DOIT être éteint avant d'être plié. Comme le produit peut être plié, pour votre protection et votre sécurité, ne piétez pas et ne tournez pas le verrou de sécurité de pliage lorsque vous roulez.

1. Dégagez la béquille.

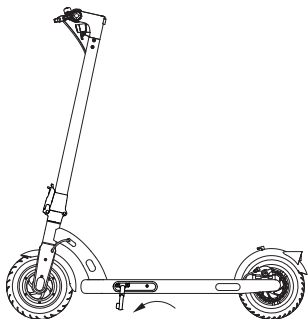

2. Tenez la potence, relevez le verrou de sécurité de pliage et ouvrez le levier à dégagement rapide, puis pliez la potence.

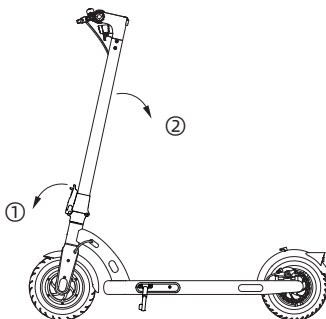

3. Alignez la boucle avec le crochet et fixez-les ensemble.

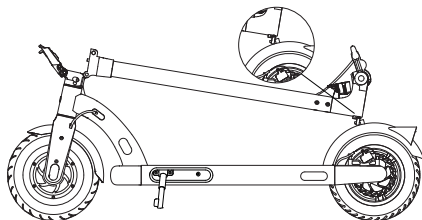

4. Repliez la béquille pour terminer le processus de pliage du scooter.

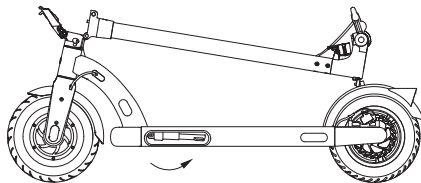

7. Transport

Gardez la potence d'une main ou des deux mains pour la transporter.

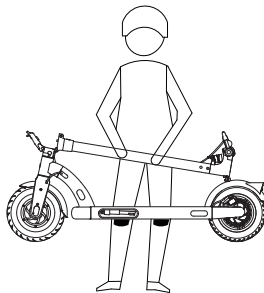
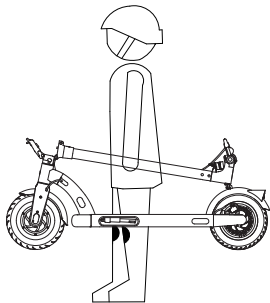

8. Recharge

Note : Veuillez toujours utiliser le chargeur original. S'il est endommagé, veuillez contacter le fabricant pour le remplacer.

1. Ouvrez le bouchon protecteur en caoutchouc du port de charge.
 2. Branchez le chargeur dans le port de charge.
 3. Refermez le bouchon de protection en caoutchouc après la charge.
- Le scooter est complètement chargé lorsque l'indicateur LED du chargeur passe du rouge (charge) au vert.

Avertissement !

- Ne pas toucher l'interface pendant la charge, pour éviter tout risque de choc électrique.
- Veuillez vérifier et vous assurer que l'appareil est éteint avant de le charger.
- Ne mettez JAMAIS l'appareil sous tension pendant la charge.
- N'utilisez pas ce produit lorsqu'il est en charge pour éviter tout dommage.
- Il est recommandé de charger uniquement à des températures comprises entre 0-45 °C / 32-113° F.
- Veuillez garder le corps du scooter loin des sources de chaleur, des flammes nues et des gaz inflammables et/ou explosifs (états pressurisés et liquides).

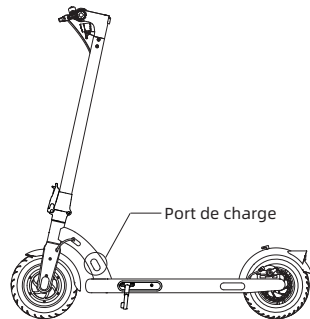

9. Pratique Correcte de Conduite

1. Vérifiez soigneusement le scooter avant chaque utilisation et ne roulez qu'après avoir enclenché le verrou de sécurité pliable.
2. Portez des chaussures à talon plat ou des chaussures de sport bien adaptées lorsque vous conduisez ce produit.
3. Veuillez vous entraîner à rouler en toute sécurité dans un espace ouvert.
4. Restez à l'écart des véhicules et des endroits bondés. Veuillez conduire sur les routes ou les zones stipulées par les lois locales.
5. Le port d'un casque de sécurité et d'un équipement de protection est obligatoire pendant la conduite.
6. L'âge du conducteur doit idéalement être compris entre 13 et 50 ans (inclus).
7. Vous ne devez pas rouler sur un sol irrégulier. S'il y a des obstacles, veuillez arrêter de rouler, replier le N40 ou traverser le passage bloqué avec le produit.

Vérifiez le scooter avant chaque course et ne le conduisez qu'après avoir enclenché le verrou de sécurité pliable.

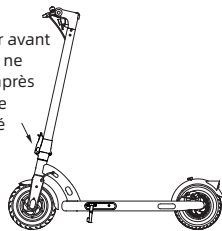

8. Évitez de rouler par temps de pluie ou de neige, ou la nuit, et tenez-vous à l'écart des voitures pour éviter les arrêts brusques ou les accidents.
9. La capacité de charge maximale du produit (utilisateur plus bagages) est de 100 kg / 220,5 lbs.
10. La taille idéale du cycliste doit être comprise entre 1,2 m et 2,0 m/3'11" -6'6" (inclus).
11. Ne pas accrocher ou placer d'objets sur le corps du scooter ou sur son guidon.
12. Ce produit est un produit de conduite personnelle et ne doit JAMAIS être utilisé pour des cascades.
13. Les utilisateurs doivent se conformer aux lois et règlements locaux.
14. Il est recommandé de vérifier les feux avant et arrière avant chaque randonnée.
15. N'essayez pas de modifier ou d'adapter ce produit.
16. N'utilisez jamais de pièces de rechange autres que celles fabriquées par des professionnels et fournies par le fabricant d'origine.

N'utilisez jamais de pièces de rechange qui ne sont pas produites par le fabricant, et n'autorisez pas de réparations par des tiers autres que ceux approuvés par le fabricant. Vous devez comprendre que le respect des instructions et des avertissements contenus dans ce manuel peut réduire les risques, mais n'élimine pas tous les risques. N'oubliez pas que vous pouvez être exposé à des risques de perte de contrôle, de collision et de chute lorsque vous utilisez le scooter. Lorsque vous entrez dans une zone publique, veuillez respecter les lois et réglementations locales. Comme pour tous les véhicules, plus vous conduisez un scooter rapidement, plus il faut de temps pour s'arrêter. Sur un sol lisse, le freinage d'urgence peut également faire glisser la roue ou faire défaillir le conducteur. Il est donc très important de rester vigilant et de garder une distance raisonnablement sûre avec toutes les autres personnes et tous les véhicules. Lorsque vous conduisez dans des zones non familières, restez toujours vigilant et conduisez à des vitesses plus faibles.

Avertissement !

1. Ce produit doit être utilisé sur les routes et lieux prévus par la législation locale. Il est interdit de rouler en dehors des routes et lieux prévus par la législation locale. Il est interdit de rouler sur les autoroutes.
2. Lorsque vous traversez des obstacles, arrêtez de rouler et repliez le scooter, ou ralentissez pour passer en toute sécurité.
3. Lorsque vous dépassez des piétons, ou que vous négociez des angles morts, veuillez klaxonner pour avvertir les gens de votre présence.

10. Instructions de Conduite

Préparation à la conduite

1. Choisissez un espace ouvert adapté à la conduite.
2. Roulez sur des routes plates et lisses.
3. Déployez le produit conformément aux instructions et portez un équipement de protection.
4. Portez des chaussures confortables qui s'adaptent bien à vos pieds, tout en étant adaptées à l'activité.
5. Tenez-vous à l'écart des véhicules et des endroits bondés.
6. Protégez-vous et protégez les autres en toutes circonstances.

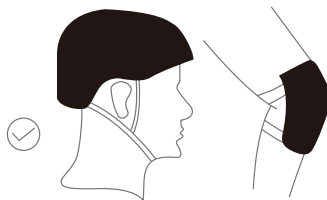

Pour commencer à rouler

1. Appuyez sur le bouton d'alimentation pour allumer le scooter.
2. Placez un pied sur la plate-forme et l'autre pied sur le sol.
3. Faites glisser le corps du scooter vers l'avant et appuyez doucement sur l'accélérateur, le scooter avancera lentement.
4. Lorsque vous roulez, saisissez fermement le guidon avec les deux mains pour éviter toute blessure, ou toute chute due à une perte d'équilibre.
5. Une fois que le scooter avance lentement, mettez l'autre pied sur la pédale. Lorsque vous appuyez sur l'accélérateur, plus l'angle d'accélération appliqué est grand, plus la vitesse du scooter est élevée.

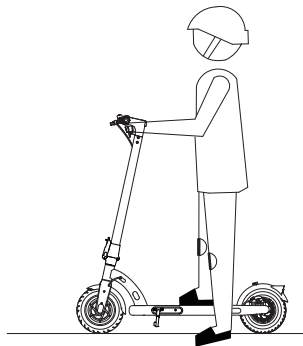

Stationnement

1. Dans des circonstances normales, si vous tenez la poignée de frein gauche, le scooter coupe l'accélérateur et freine immédiatement. Plus l'angle de prise est grand, plus la force de freinage est importante.
2. En cas d'urgence, tenez fermement la poignée de frein gauche pour activer le freinage électromagnétique de la roue avant et le freinage par friction de la roue arrière. Le disque de frein arrière va chauffer rapidement pendant l'utilisation. Ne le touchez jamais, vous risqueriez de vous blesser ou de vous brûler.

11. Entretien et maintenance

Lubrification

Lors de l'entretien, ajoutez une petite quantité de graisse ou de lubrifiant à la partie pliante tous les 6 mois. Vérifiez le serrage des vis du scooter tous les 3 mois et serrez les vis desserrées.

Batterie

Veillez charger complètement la batterie avant la première utilisation du scooter.

La charge n'endommagera pas la batterie. Si ce produit n'est pas utilisé pendant une longue période, veuillez vous assurer qu'il est rechargé au moins tous les 3 mois.

Rangement et entretien quotidien

Le scooter doit toujours être éteint avant d'être nettoyé.

Ne laissez jamais le scooter sous le soleil ou dans un endroit humide pendant une longue période.

Veillez garder le scooter propre.

Ne nettoyez pas le scooter avec un tuyau ou une buse à haute pression.

Veillez ne jamais frotter avec des savons ou des solvants corrosifs.

Gonflage des pneus

Vérifiez la pression des pneus tous les mois, et gonflez les pneus si la pression est trop basse. La pression recommandée pour les pneus est de 35 psi.

N'apportez aucune modification au scooter N40.

Veillez ne jamais remonter ou modifier le scooter de quelque manière que ce soit, y compris la colonne et le manchon de direction, la potence, les pièces pliables et l'ensemble du frein arrière.

Avertissement !

- Il est recommandé de vérifier régulièrement le dispositif de pliage, l'amortisseur, la roue et l'essieu du scooter. En cas d'usure, veuillez les remplacer rapidement.
- Il est recommandé de vérifier régulièrement le cadre et la fourche avant. Une utilisation à long terme peut entraîner un desserrage des vis. Nettoyez et resserrez les vis régulièrement si nécessaire.
- Veuillez remplacer toute pièce en cas de défaillance, de dommage ou de dysfonctionnement.
- Lorsque les pièces dépassent la durée de vie prévue, veuillez les remplacer en temps voulu.

12. Spécifications

Produit	Nom	NAVEE Electric Scooter N40
	Modèle	NKP21111-A30
Dimensions	Véhicule : L x l x H	44,7 x 19,7 x 46,1 in (1135 x 500 x 1172 mm)
	Après pliage : L x l x H	44,7 x 19,7 x 18,7 in (1135 x 500 x 475 mm)
Poids net	Poids net du véhicule	32.0 lbs (14,5 kg)
Utilisateur	Plage de charge	55,1-220,5 lbs (25-100 kg)
	Âge	16 à 50 ans
	Taille	3'11" -6'6" (120-200 cm)
Trottinette électrique assemblée	Vitesse maximale	18,6 mph (30 km/h)
	Plage générale	Environ 24,9 miles (40 km)
	Angle maximum de montée	Environ 20%
	Surfaces adaptées	Route revêtu en ciment et d'asphalte, avec des bermes inférieures à 1 cm ou des crevasses inférieures à 3 cm.
	Température de fonctionnement	14 à 122 ° F (-10 à 55 ° C)
	Température de stockage	32 à 113 ° F (0 à 45 ° C)
	Indice de protection (IP)	IPX4
Bloc de batterie	Temps de charge	Environ 7-8 h
	Modèle	FS005-01
	Tension nominale	37 V ---
	Tension d'entrée maximale	42,5 V ---
	Énergie nominale	370 Wh
	Système intelligent de gestion de batterie	Surchauffe, court-circuit, surintensité, surcharge et protection contre la surcharge
	Plage de températures de charge normales	32 à 113 ° F (0 à 45 ° C)
Moteur-roue	Capacité nominale	10 Ah
	Puissance nominale	350 W (0.35 kW)
Chargeur de batterie	Puissance de sortie	630 W (0.63 kW)
	Tension d'entrée	100 à 240 V ~
	Tension de sortie maximale	42,5 V ---
	Puissance de sortie nominale	42,0 V ---1,5 A
	Modèle ^{FR}	FY0684201500
Pneu	Pneus avant et arrière	Pneu 10 pouces
Bluetooth	Bande de fréquences (s)	2,4000 à 2,4835 GHz
	Puissance d'émission maximale (dBm)	8 dBm

1. Ajoneuvon korkeus: maasta sähköpotkulaudan korkeimpaan kohtaan.

2. Toimintasäde: mitattu 25° C lämpötilassa ilman tuulta, sähköpotkulauta täysin ladattuna, ajonopeuden ollessa tasaisesti 15 km/h tasaisella pinnalla, kuormituksella 75 kg.

3. Lataa akku ainoastaan paketissa toimitetulla laturilla. Löydät laturin tiedot kohdasta Tekniset tiedot.

13. FAQ

En cas de dysfonctionnement du produit, veuillez vous référer aux méthodes suivantes pour essayer de trouver une solution :

Type de problème	Raison	Solution
L'écran d'affichage est noir.	Ce scooter est resté longtemps exposé à la lumière directe du soleil ou à la chaleur.	Mettez le scooter à l'abri du soleil pendant un certain temps jusqu'à ce qu'il soit suffisamment refroidi pour être utilisé.
La valeur est incohérente par rapport à la valeur réelle.	Paramétrage incorrect ou non défini.	Maintenez le bouton d'alimentation enfoncé pour éteindre le scooter, puis appuyez à nouveau pour le redémarrer.
L'affichage numérique est faible.	Mauvais contact avec la batterie ou absence d'alimentation de la batterie.	Coupez l'alimentation, puis rallumez-la. Si le défaut persiste après la recharge de la batterie, veuillez contacter le fabricant ou le revendeur.
La potence devient instable	La vis à l'articulation de la potence et du strapontin est desserrée.	Abaissez la potence, desserrez les trois vis afin de relever la potence, serrez ensuite les vis à l'arrière de la potence, puis abaissez la potence et enfin serrez les trois vis précédemment desserrées pour corriger le problème.
En cas d'impossibilité de faire fonctionner le produit normalement, veuillez procéder aux vérifications suivantes.	<ul style="list-style-type: none"> a. Vérifiez que l'appareil est sous tension. b. Vérifiez le niveau de la batterie sur l'écran. c. Vérifiez si le levier de frein gauche et le frein à disque arrière sont bien en place. d. Vérifiez que toutes les prises et connexions sont correctement branchées. Si toutes les étapes ont été effectuées et que le produit ne fonctionne toujours pas correctement, veuillez contacter le fabricant ou le revendeur.*	
Le contrôleur est endommagé. Ne remplacez pas le contrôleur sans autorisation.	Veuillez contacter le fabricant ou le revendeur, ne démontez pas le produit sans autorisation.	

14. Dépannage

Défaut	Message d'erreur	Solution
E1	Échec Communication Rx	Vérifiez que le feu arrière est allumé, si ce n'est pas le cas, remplacez le contrôleur ou l'instrument. S'il est allumé, vérifiez que la connexion des fils entre le contrôleur et l'instrument est adéquate.
E2	Erreur de freinage	Vérifiez la connexion du fil ou remplacez le niveau de freinage.
E3	Erreur Poignée	Vérifiez la connexion du fil ou remplacez la pédale d'accélérateur.
E4	Erreur Moteur de roue	Vérifiez que le moteur de la roue et le câble du contrôleur sont bien connectés ou remplacez le moteur.
E5	Erreur du Contrôleur	Vérifiez la connexion des fils du contrôleur ou remplacez le contrôleur.
E6	Avertissement de Surchauffe	Laissez la température de la moteur revenir à la normale avant de reprendre l'utilisation.

15. Certification

Déclaration de Conformité du Fournisseur de la FCC

Cette déclaration de conformité du fournisseur est faite par la présente pour

Produit : Trotinette électrique NAVEE N40

Numéro(s) de modèle : NKP21111-A30

Marque/Trade : NAVEE

Nous déclarons que l'appareil mentionné ci-dessus a été testé et déclaré conforme à la Section 47 du Règlement CFR.

Coordonnées de la partie responsable aux États-Unis

Société : Brightway Innovation Intelligent Technology (Suzhou) Co., Ltd.

Adresse : Building A2, Shangjinwan Headquarters Economic Park, No.2288, Wuzhong Avenue, Wuzhong Economic Development Zone, Suzhou Jiangsu P.R. China

Pays : Chine

Déclaration de Conformité FCC valable pour les États-Unis

Cet appareil est conforme à la Section 15 des règles de la FCC. Son fonctionnement est soumis aux deux conditions suivantes :

1. Cet appareil ne doit pas causer d'interférences nuisibles.
2. Cet appareil doit accepter toute interférence reçue, y compris les interférences susceptibles de provoquer un fonctionnement indésirable.

15. Certification

Cet équipement a été testé et déclaré conforme aux limites d'un appareil numérique de classe B, conformément à la Section 15 des règles de la FCC. Ces limites sont conçues pour fournir une protection raisonnable contre les interférences nuisibles dans une installation résidentielle. Cet équipement génère, utilise et peut émettre de l'énergie de fréquence radio et, s'il n'est pas installé et utilisé conformément aux instructions, peut causer des interférences nuisibles aux communications radio. Cependant, il n'y a aucune garantie que des interférences ne se produiront pas dans une installation particulière. Si cet équipement provoque des interférences nuisibles à la réception de la radio ou de la télévision, ce qui peut être déterminé en éteignant et en allumant l'équipement, l'utilisateur est invité à essayer de corriger les interférences par l'une ou plusieurs des mesures suivantes :

- Réorienter ou déplacer l'antenne de réception.
- Augmentez la distance entre l'équipement et le récepteur.
- Connectez l'équipement à une prise sur un circuit différent de celui auquel le récepteur est connecté.
- Consulter le revendeur ou un technicien.

Note de la FCC

Les changements ou modifications qui ne sont pas expressément approuvés par la partie responsable de la conformité peuvent annuler l'autorité de l'utilisateur à utiliser l'équipement.

Déclaration de conformité d'Industrie Canada (IC) valable au Canada

Cet appareil est conforme à la (aux) norme(s) RSS exempte(s) de licence d'Industrie Canada. Son utilisation est soumise aux deux conditions suivantes : (1) cet appareil ne doit pas provoquer d'interférences, et (2) cet appareil doit accepter toute interférence, y compris les interférences pouvant provoquer un fonctionnement indésirable de l'appareil.

Ce produit est conforme à la limite d'exposition IC RF définie pour un environnement non contrôlé et est sûr pour le fonctionnement prévu comme décrit dans ce manuel.

FCC ID: 2A4GZ-N403501B

IC: 28570-N403501B

16. Garantie

Pour autant que le produit se trouve dans la période de garantie à compter de la date de votre achat, nous le réparerons, le remplacerons ou le retournerons gratuitement, selon le cas, s'il est confirmé par le fabricant ou le revendeur qu'il est défectueux ou endommagé en raison de défauts de qualité dans le cadre d'une utilisation normale. Sauf disposition contraire de la législation en vigueur, le produit ou le composant utilisé pour le remplacement peut ne pas être neuf, mais il est néanmoins performant et équivalent, au moins, au produit ou au composant d'origine en termes de fonction. La période de garantie est calculée à partir de la première date d'achat du produit ; la date de la facture fait foi. En l'absence de facture valide, la période de garantie est calculée sur la base de la date de production plus trois mois. Si la date de la facture est postérieure à la date de livraison effective du produit, la période de garantie sera calculée à partir de la date de livraison effective. Les produits réparés ou remplacés continueront à bénéficier de la garantie pendant le reste de la période de garantie, mais pas moins de trente (30) jours. Pour la demande de garantie, veuillez contacter le fabricant ou le distributeur du produit et suivre les instructions. Lors de la demande de garantie, une facture de vente valide, précise, complète et claire doit être fournie. La garantie ci-dessus ne s'applique pas aux pannes, dysfonctionnements ou dommages résultant de (a) d'une mauvaise utilisation, d'un abus ou d'un transport, d'un entretien ou d'un stockage inappropriés, tels que, mais sans s'y limiter, l'utilisation, le stockage ou l'entretien dans des conditions de température, d'humidité ou autres conditions environnementales inappropriées ; (b) d'un cas de force majeure ou d'un accident, d'une interruption du réseau ou de l'alimentation et d'autres raisons indépendantes de notre volonté ; (c) d'une réparation ou d'un retrait sans l'autorisation du fabricant ; (d) du fait que les dommages ont été causés par des produits ou services tiers ; (e) des utilisations autres que celles pour lesquelles le produit a été désigné ou prévu ; (f) de l'utilisation du produit en violation des consignes concernant le produit ; (g) de l'utilisation du produit à des fins commerciales ; ou (h) du fait que le kilométrage cumulé enregistré par la carrosserie du scooter a dépassé 2000 km. L'usure normale ou le vieillissement, les rayures, les abrasions et les problèmes causés par l'utilisation de revêtements, de solvants ou d'autres produits chimiques pendant l'utilisation générale du produit n'entrent pas dans le cadre de la garantie. Si l'étiquette d'identification originale du produit est modifiée ou endommagée, la présente garantie ne sera pas valable. L'intégrité et l'exhaustivité des produits et des matériaux joints ne sont pas couverts par la garantie. Vous devez inspecter les produits sur place dès leur réception et signaler immédiatement toute anomalie constatée. La déclaration de garantie ci-dessus s'applique à nos produits. Cette garantie accorde les droits légaux spécifiques et autres droits que vous pouvez avoir selon la loi. Rien dans ce document n'affecte vos droits d'une manière qui n'est pas susceptible d'exclusion ou de restriction conformément à la loi.

Tuotteen takuutiedot:

Ce produit est identique à toute pièce mécanique. Le scooter peut supporter des contraintes et une usure élevées. Divers matériaux et composants (machinerie du scooter, essieu) peuvent réagir différemment à l'usure ou à l'épuisement. Si les composants atteignent la durée de vie prévue, ils peuvent se briser soudainement, entraînant un risque de blessure. Si vous constatez un problème, veuillez réparer et remplacer les pièces à temps. La présence de fissures, de rayures et de décoloration dans la zone soumise à une forte charge indique que le composant a dépassé sa durée de vie. Veuillez contacter le fabricant ou le revendeur pour remplacer le composant dès que possible.

Navee fournit un service de garantie conformément aux réglementations locales, mais les différentes pièces ont des périodes de garantie différentes. Pour plus de détails, veuillez consulter le revendeur officiel Navee ou le revendeur local.

16. Garantie

Carte de garantie

Nous vous recommandons, lors de l'achat du produit, de remplir clairement les informations suivantes et d'apposer le sceau de vente afin de protéger vos droits et intérêts légitimes :

Identification de l'utilisateur	Nom et prénom		E-mail	
	Adresse postale			
	Coordonnées téléphoniques		Code postal	
Renseignements sur le produit	Nom du produit		Date de vente	
	Modèle du produit		Numéro de facture	
Identification du vendeur	Nom		Coordonnées téléphoniques	
	Adresse		Code postal	

Note:

- (1) Ce formulaire doit être attesté par le cachet du vendeur.
- (2) Pour les produits relevant de la réglementation relative aux "Trois Garanties", cette carte de garantie a valeur égale au "Certificat de Trois Garanties".
- (3) Le carnet d'entretien est soumis au bon émis par l'organisme de service autorisé. Veuillez le conserver en lieu sûr après avoir fait appel au service.

1. Instrucciones de seguridad importantes

INSTRUCCIONES IMPORTANTES DE SEGURIDAD

Cuando utiliza un aparato eléctrico, siempre debe seguir las precauciones básicas, incluidas las siguientes:

LEA TODAS LAS INSTRUCCIONES ANTES DE USAR (ESTE APARATO). El incumplimiento de las advertencias e instrucciones puede provocar descarga eléctrica, incendio y/o lesiones graves.

GUARDE ESTAS INSTRUCCIONES

Guarde el producto en el interior cuando no lo utilice.

ADVERTENCIA - To reduce the risk of injury, user must read instruction manual

- Lleve casco, coderas y rodilleras en caso de caída para evitar lesiones. Una conducción inadecuada puede provocar caídas o accidentes graves.
- El scooter debe ser utilizado por una sola persona. Se debe llevar calzado mientras se conduce. No utilice el scooter para otros fines. Este scooter no está destinado a un uso acrobático.
- El producto está recomendado para jinetes mayores de 16 años y menores de 50. Las personas que no son adecuadas para montar este producto son: (1) personas bajo la influencia del alcohol o las drogas, (2) personas incapaces de realizar actividades físicas extenuantes debido a condiciones de salud o físicas, (3) personas incapaces de mantener el equilibrio o que no pueden mantener el equilibrio debido a una discapacidad motriz, (4) personas cuyo tamaño excede el límite de peso, (5) mujeres embarazadas, (6) personas que sufren deficiencias visuales y/o auditivas.
- Cumpla con las leyes y reglamentos locales cuando conduzca este producto. No conduzca donde lo prohíban las leyes locales.
- Cuando conduzca en países y regiones en los que no existan normas y reglamentos nacionales relevantes para los scooters eléctricos, asegúrese de cumplir estrictamente los requisitos de seguridad para los conductores incluidos en este manual de instrucciones. Brightway innovation Intelligent Technology (Suzhou) Co., Ltd. no asumirá ninguna responsabilidad directa y solidaria por todos los bienes, pérdidas personales, accidentes, disputas legales y todos los demás eventos adversos que causen conflictos de intereses causados por el uso de comportamientos que violen las instrucciones de uso.
- No circule por carriles de tráfico o zonas residenciales en las que estén permitidos tanto los vehículos como los peatones. Cuando pase por un lugar designado para los peatones que tienen derecho a las leyes de derecho de paso, como el paso de peatones, bájese para caminar junto con el scooter.

1. Instrucciones de seguridad importantes

- No elija lugares donde puedan aparecer niños, peatones, mascotas, vehículos, bicicletas u otros obstáculos y peligros potenciales para su primer viaje.
- Realice una inspección básica del scooter eléctrico antes de cada viaje. Si hay condiciones anormales como piezas sueltas, alertas de batería baja, neumáticos pinchados o desgaste excesivo de los neumáticos, sonidos extraños, mal funcionamiento y otras condiciones anormales, deje de montar inmediatamente y llame a la asistencia profesional.
- Para conducir con seguridad, debes poder ver claramente lo que tienes delante y ser claramente visible para los demás.
- No conduzca con mal tiempo, baja visibilidad o después de un esfuerzo físico intenso.
- Aparque siempre el scooter con el caballete en una superficie plana y estable.
- Este scooter eléctrico es un dispositivo de ocio. Sin embargo, al entrar en una zona pública, se considerará un medio de transporte y estará sujeto a los posibles riesgos de seguridad de todos los medios de transporte. Conducir siguiendo estrictamente las instrucciones de este manual le protegerá a usted y a los demás en la mayor medida posible.
- El usuario debe comprobar los límites de uso de acuerdo con la normativa local. Conduzca el scooter por las carreteras o zonas permitidas por las normativas y leyes locales y apárquelo en las zonas permitidas. La velocidad máxima del scooter está limitada a 18,6 mph (30 km/h). Si las normativas y leyes locales tienen disposiciones diferentes sobre la velocidad máxima, prevalecerán las normativas y leyes locales. Por favor, respete y siga las normas de seguridad vial y del vehículo.
- Respete el derecho de paso de los peatones. Intente no asustarlos mientras conduce, especialmente a los niños. Cuando circule por detrás de los peatones, toque el timbre para avisarles y reduzca la velocidad de su scooter para pasar por su izquierda, y manténgase a la derecha a baja velocidad mientras los cruza (aplicable a los países donde los vehículos circulan por la derecha). Cuando te cruces con peatones, mantén la velocidad más baja o bájate del vehículo.
- En cualquier caso, anticipe su trayectoria y su velocidad respetando el código de circulación, el de la acera y el de los más vulnerables. Avisa de tu presencia al acercarte a un peatón o ciclista cuando no te vean ni te oigan. Cruce los pasos protegidos mientras camina. Cruce los pasos protegidos mientras camina. Evitar las zonas de mucho tráfico o de gran afluencia.
- Circular a gran velocidad o a una velocidad no apropiada o adecuada a la situación (malas condiciones meteorológicas, mal estado de la superficie o similares) puede provocar una posible pérdida de estabilidad o de control. Para reducir cualquier riesgo, debe seguir todas las instrucciones de este manual. Tenga cuidado al montar y desmontar el producto, ya que podría caerse y causar lesiones.
- El tráfico en la ciudad tiene muchos obstáculos que cruzar, como bordillos o escalones. Se recomienda evitar los saltos de obstáculos. Es importante anticiparse y adaptar su trayectoria y velocidad a las de un peatón antes de cruzar estos obstáculos. También se recomienda bajarse del vehículo cuando estos obstáculos se vuelvan peligrosos por su forma, altura o deslizamiento.
- No preste su scooter a quien no conozca su funcionamiento. Antes de prestar el scooter eléctrico a otras personas, asegúrese de que el conductor ha leído este manual de instrucciones y ha visto el vídeo de instrucciones, y ha comprendido el funcionamiento básico. Recuerde a los conductores que deben llevar correctamente la protección de seguridad para garantizar la seguridad de los conductores.
- Contáctese con tu vendedor para conocer las organizaciones de formación adecuadas.

1. Instrucciones de seguridad importantes

- En todos los casos, tenga cuidado con usted mismo y con los demás.
- Cualquier carga fijada al manillar afectará a la estabilidad del vehículo.
- No toque el sistema de frenos, ya que podría causar lesiones debido a los bordes afilados. El freno puede calentarse durante su uso. No lo toque después de usarlo.
- El nivel de presión sonora de las emisiones ponderadas A es inferior a 70 dB(A).
- Para una mejor experiencia de conducción, se recomienda realizar un mantenimiento regular del producto.
- Elimine los bordes afilados causados por el uso.
- No se deben utilizar accesorios ni elementos adicionales que no estén aprobados por el fabricante.
- Compruebe regularmente el apriete de los distintos elementos atornillados, en particular los ejes de las ruedas, el sistema de plegado, el sistema de dirección y el eje de los frenos.
- No modifique ni transforme el vehículo, incluidos el tubo y el manguito de dirección, la potencia, el mecanismo de plegado y el freno trasero.
- Asegúrese de que el scooter está apagado cuando se transporta y guárdelo en su embalaje original si es posible.
- Para evitar lesiones accidentales como descargas eléctricas e incendios causados por un uso inadecuado, lea atentamente las instrucciones antes de utilizar el producto y guárdelas debidamente para futuras consultas.
- Por favor, utilice este producto de acuerdo con las instrucciones del Manual del Usuario. Los usuarios son responsables de cualquier pérdida o daño derivado del uso inadecuado de este producto.
- No cargue si el puerto de carga o el cable de carga están mojados. Lea atentamente este manual antes de realizar la carga.
- No cargue el scooter a una temperatura ambiente superior a 45° C o inferior a 0° C.
- **ADVERTENCIA:** Para recargar la batería, utilice únicamente la unidad de alimentación desmontable suministrada con este aparato. No utilice un cargador de batería de otro producto. Mantenga una distancia segura de los combustibles circundantes durante la carga.
- **ADVERTENCIA:** No utilice una batería o un cargador de batería de otros fabricantes. Utilice sólo la unidad de alimentación FY0684201500.
- **ADVERTENCIA!** Mantenga la cubierta de plástico lejos de los niños para evitar que se asfixien.
- **ADVERTENCIA!** No utilice el producto cerca de una fuente de agua.
- **ADVERTENCIA!** Deje de usar el producto cuando esté dañado.

Instrucciones ambientales

El scooter contiene un paquete de baterías recargables de iones de litio, y la eliminación inadecuada de estas baterías causará daños al medio ambiente. Siga los pasos que se indican a continuación para extraer las baterías antes de desechar el scooter y deséchelas correctamente:

1. Antes de retirar las baterías, es mejor agotarlas y asegurarse de que el scooter está desconectado de la red eléctrica. A continuación, desenrosque la tapa inferior del scooter para retirarlas.
2. Desenchufe el conector de las baterías y, a continuación, extraiga las baterías. No dañe la caja de las baterías para evitar cualquier riesgo de lesiones.
3. Deseche las baterías extraídas en un centro de reciclaje profesional.

2. Descripción del producto

Accesorios



Manual

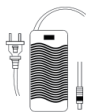

Cargador



Llave M3 MS (3mm)

Carrocería del Scooter

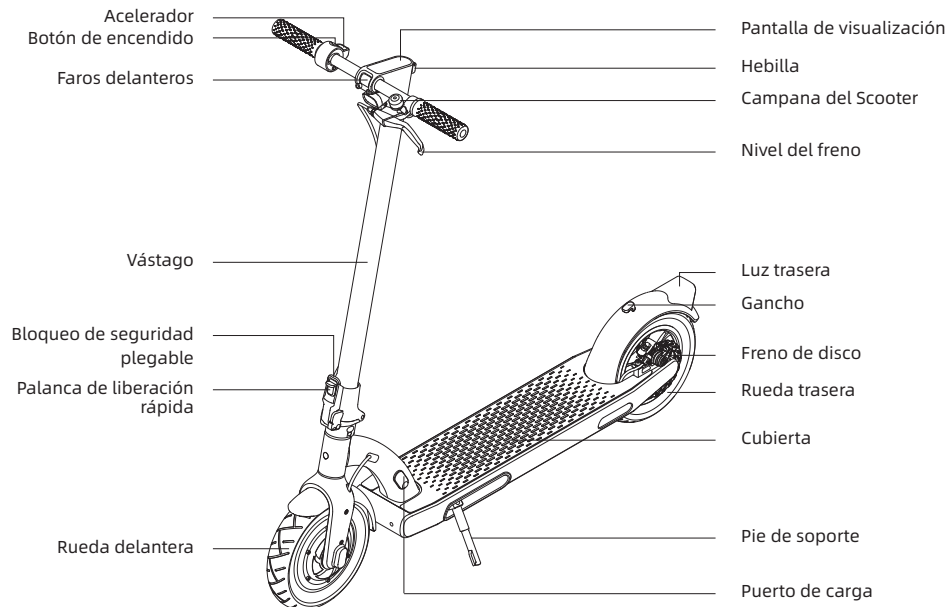



Las ilustraciones de este manual son sólo de referencia, la apariencia real estará sujeta al producto real.

2. Descripción del producto

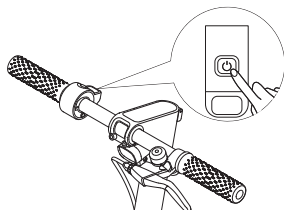
Botón de encendido



Mantenga pulsado el botón  durante 3 segundos para encender/apagar el scooter.

Cuando el scooter esté encendido, pulse el botón  para encender/apagar el faro, y púlselo dos veces para cambiar de modo.

Tablero de mandos

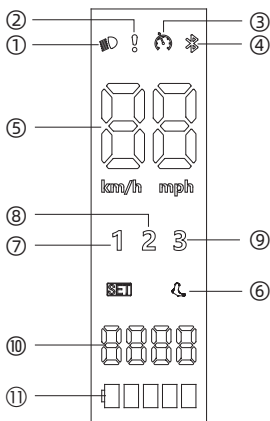

① Indicador de estado de los faros

② Notificación de error: Cuando el icono de la llave inglesa aparezca en color rojo, significará que el patinete tiene algún error.

③ Control de crucero: La función de control de crucero está desactivada por defecto y se puede activar en la app.

④ Bluetooth: Cuando el icono se ilumina, indica que el scooter se ha conectado con éxito al dispositivo móvil.

⑤ Medidor de velocidad: Indica la velocidad actual.

⑥ Modo de andar:  es para el modo paseo, con velocidad máxima de 6 km/h.

⑦ Primera marcha

⑧ Segunda marcha

⑨ Tercera marcha

⑩ Kilometraje total

⑪ Nivel de batería: Nivel de la batería viene indicada por 5 barras, cada una representa aproximadamente el 20 % de la batería completa.

3. Precauciones

Nota: Antes de utilizar el producto, lea atentamente y respete la siguiente información de seguridad importante.

1. Este producto sólo puede ser utilizado por una persona.
2. Cuando conduzca este producto, utilice un casco de seguridad y dispositivos de protección adecuados. No conduzca descalzo, ni con zapatos de tacón alto.

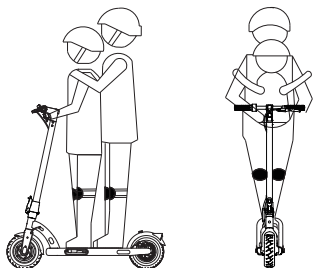

3. No conduzca este producto en zonas en las que sea inseguro o ilegal circular, o en carreteras inseguras o fuera de los límites.

4. Está prohibido conducir este producto en carreteras y autopistas públicas.

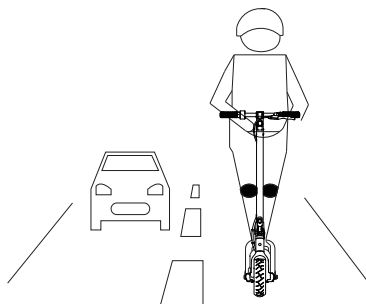
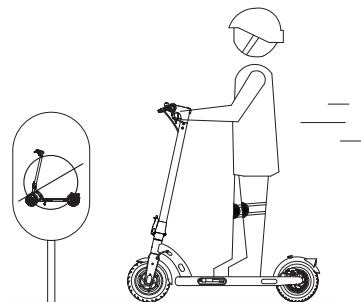

3. Precauciones

5. No realice ninguna acción peligrosa o insegura durante la conducción, como conducir con una pierna o una mano. Asegúrese de que las dos piernas y las manos están en el scooter en todo momento.

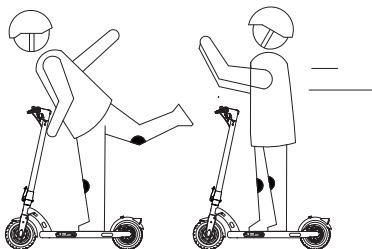

7. Por su seguridad al conducir, mantenga una velocidad de 18,6 mph (30 km/h) mientras conduce. Si tiene que conducir de noche, encienda las luces y mantenga una velocidad de 15 km/h o menos.



6. No intente pasar por encima de escalones, bordillos u otros obstáculos que tengan una altura superior a 3 cm. Hacerlo puede provocar que el scooter vuelque y, por tanto, causar lesiones personales o daños al conductor y/o al producto. También deben evitarse, en la medida de lo posible, los escalones, bordillos y/u otros obstáculos con una altura inferior a 3 cm. No estacione el scooter en una pendiente.

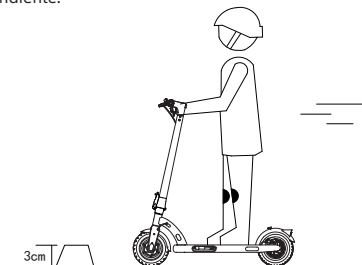

8. No utilice este producto en un entorno con una temperatura inferior a -10°C / 14°F

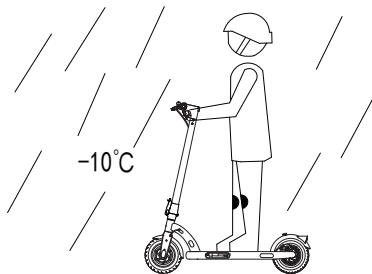

3. Precauciones

9. En caso de carreteras irregulares u otras malas condiciones de la carretera, por favor, reduzca la velocidad a tiempo e intente conducir lentamente y con cuidado, o bien bájese y empujelo hasta que haya mejores condiciones. El scooter es un producto de conducción especial, por favor, intente conducir en una carretera plana y lisa en condiciones óptimas.

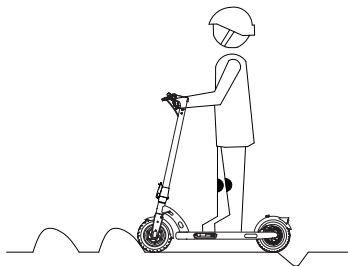

11. No sumerja el producto en agua a más de 4 cm / 1.57" pulgadas de profundidad para evitar dañar la batería del scooter.

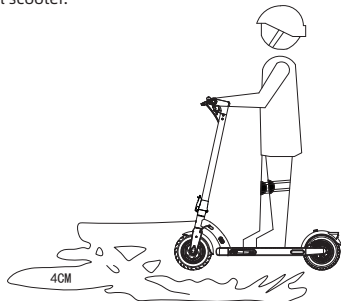

10. No conduzca el scooter en nieve, lluvia, barro, hielo o carreteras mojadas bajo ninguna circunstancia. 13. No conduzca el scooter por encima de obstáculos (como arena, grava suelta o bloqueos en la carretera). Si lo hace, puede perder el equilibrio o el agarre y sufrir posibles lesiones. Si es inevitable conducir con lluvia, mantenga la distancia y evite frenar bruscamente.

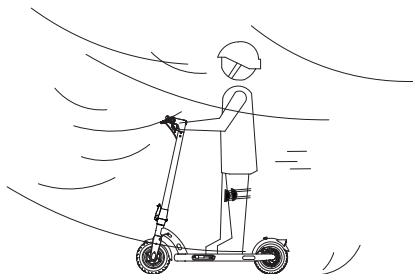

12. No conduzca este producto en superficies con aceite o hielo.

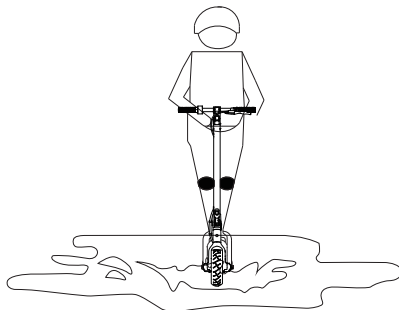

3. Precauciones

Consejos de seguridad: no cuelgue ni coloque ningún objeto en su manillar y cuerpo mientras conduce.

13. No utilice este producto más allá de la carga máxima (100 kg / 220,5 lbs) especificada por este producto.

15. Los usuarios deben circular de forma segura y legal en estricta conformidad con las leyes y reglamentos locales.

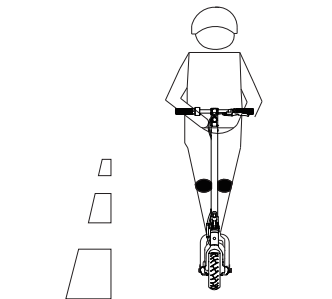
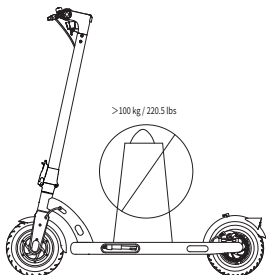

14. Evite utilizar o colocar este producto en un entorno donde la temperatura sea superior a 45 °C / 113 ° F o inferior a -10 °C / 14 ° F. No coloque este producto junto con artículos inflamables para reducir el riesgo de incendio en caso de circunstancias improbables y desafortunadas.



4. Montaje

1. Abra el pie de soporte.

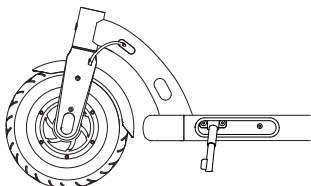

3. Instale el manillar en la potencia, asegurándose de instalar el manillar en la dirección correcta.

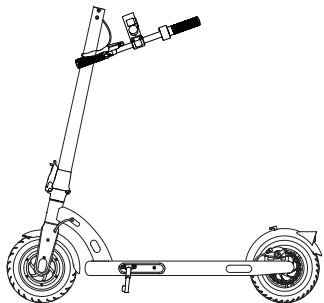

2. Levante completamente la potencia hasta que quede en posición vertical y bloqueada. Levante el cierre de seguridad plegable y empuje la palanca de cierre rápido hacia dentro hasta su final.

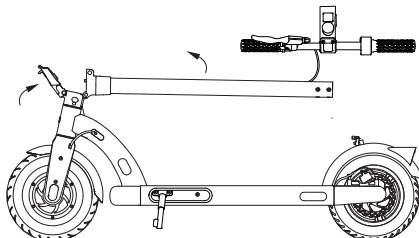

4. Apriete previamente los seis tornillos con la llave incluida. Asegúrese de que el manillar está correctamente instalado antes de apretar bien los tornillos.

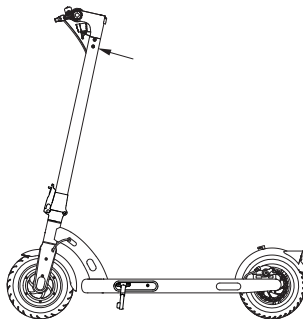

Tips de seguridad: antes de cada salida, compruebe que los tornillos, el cierre de seguridad plegable y otras piezas y componentes de la conexión no están sueltos.

5. Pasos de despliegue

1. Abra el caballete.

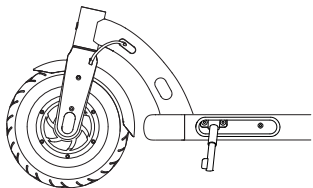

2. Tire de la hebilla hacia arriba para enganchar su liberación del gancho.

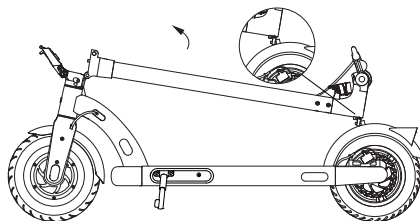

3. Vuelva a subir la potencia, levante el cierre de seguridad abatible y empuje la palanca de cierre rápido hacia dentro hasta el final.



Consejos de seguridad: Cuando levante la parte delantera del scooter N40, NUNCA ponga las manos entre las articulaciones, ya que puede provocar lesiones graves y dolorosas.

6. Pasos de plegado

El scooter DEBE estar apagado antes de ser plegado. Dado que el producto se puede plegar, para su protección y seguridad, no pise ni gire el cierre de seguridad de plegado cuando esté conduciendo.

1. Abra el caballete.

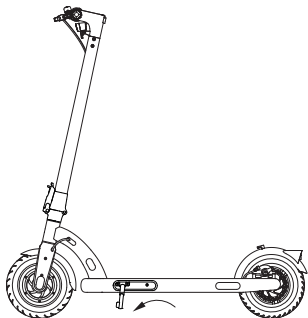

2. Sujete la potencia, levante el bloqueo de seguridad de plegado y abra la palanca de liberación rápida, luego pliegue la potencia.

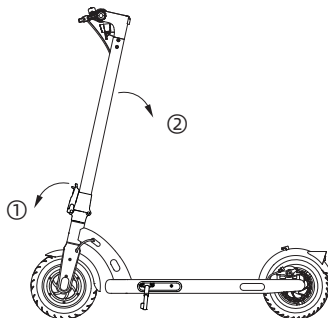

3. Alinee la hebilla con el gancho y fíjelos juntos.

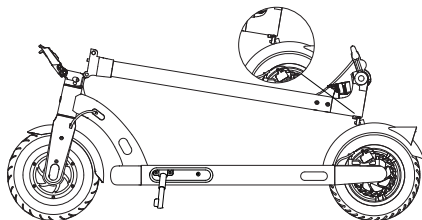

4. Pliegue el caballete para completar el proceso de plegado del scooter.

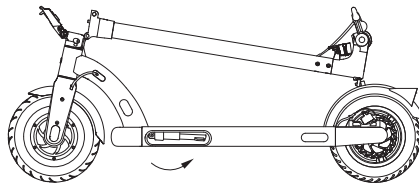

7. Transporte

Sujete la potencia con una mano o con las dos para transportarlo.

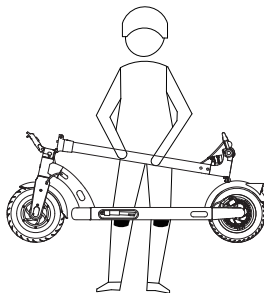
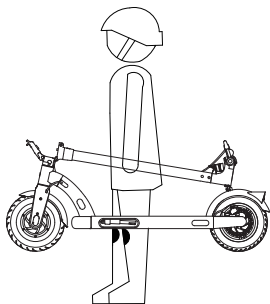

8. Carga

Nota: Utilice siempre el cargador original. Si está dañado, póngase en contacto con el fabricante para reemplazarlo.

1. Abra el tapón protector de goma del puerto de carga.
 2. Enchufe el cargador en el puerto de carga.
 3. Cierre el tapón protector de goma después de la carga.
- El scooter está completamente cargado cuando el LED del cargador cambia de rojo (carga) a verde.

¡Advertencia!

- No toque la interfaz durante la carga, tenga cuidado con las descargas eléctricas.
- Compruebe y asegúrese de que la alimentación está apagada antes de cargar.
- NUNCA conecte la alimentación durante la carga.
- No utilice este producto durante la carga para evitar daños.
- Se recomienda cargar sólo a temperaturas entre 0-45 °C / 32-113 ° F
- Mantenga la carrocería del scooter alejada de fuentes de calor, llamas abiertas y gases inflamables y/o explosivos (estados presurizados y líquidos).

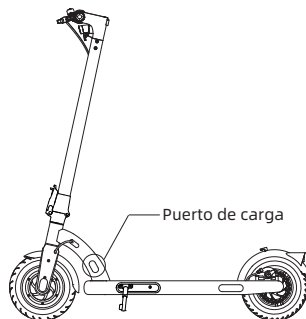

9. Método de conducción correcto

1. Compruebe el scooter a fondo antes de cada viaje, y conduzca sólo después de que el bloqueo de seguridad plegable esté activado.
2. Utilice un calzado de tacón plano o deportivo bien ajustado cuando conduzca este producto.
3. Practique la conducción segura en un espacio abierto.
4. Manténgase alejado de los vehículos y de las zonas concurridas. Circule por las carreteras o zonas estipuladas por las leyes locales.
5. El casco de seguridad y el equipo de protección deben llevarse siempre mientras se conduce.
6. El rango de edad de los jinetes debe estar idealmente entre los 16 y los 50 años (inclusive).
7. No se debe conducir en terrenos irregulares. Si hay algún obstáculo, deje de conducir, pliegue la N40 o atraviese el paso bloqueado con el producto.
8. Evita circular con tiempo lluvioso o nevado, o de noche, y aléjate de los coches para evitar paradas bruscas o accidentes.

9. La capacidad máxima de carga del producto (usuario más equipaje) es de 100 kg / 220,5 lbs.
10. La altura ideal del ciclista debe estar entre 1,2 m y 2,0 m/3'11" -6'6" .
11. No cuelgue ni coloque objetos en la carrocería del scooter ni en su manillar.
12. Este producto es un producto de conducción personal y NUNCA debe utilizarse para realizar acrobacias.
13. Los usuarios deben respetar las leyes y reglamentos locales.
14. Se recomienda comprobar las luces delanteras y traseras antes de cada conducción.
15. No intente modificar o adaptar este producto.
16. No utilice nunca piezas de repuesto que no sean las producidas profesionalmente por el fabricante original.

No utilice nunca piezas de repuesto que no hayan sido producidas por el fabricante, ni permita la reparación por parte de terceros que no hayan sido aprobados por el fabricante. Debe entender que seguir las instrucciones y advertencias de este manual puede reducir los riesgos, pero no los elimina todos. Por favor, recuerde siempre que puede estar en riesgo de perder el control, colisiones y caídas mientras usa el scooter. Siempre que entre en un área pública, por favor, respete las leyes y regulaciones locales. Al igual que todos los vehículos, cuanto más rápido conduzca el scooter, más tiempo tardará en detenerse. En un terreno liso, el frenado de emergencia también puede hacer que la rueda resbale o que el conductor falle. Por lo tanto, es muy importante mantenerse alerta y mantener una distancia razonablemente segura con el resto de personas y vehículos. Cuando conduzca por zonas desconocidas, manténgase siempre alerta y conduzca a velocidades más bajas.

¡Advertencia!

1. Este producto debe ser conducido en las carreteras y áreas estipuladas por las leyes locales. Está prohibido circular fuera de las carreteras y zonas estipuladas por las leyes locales. Está prohibido circular por las carreteras.
2. Al cruzar obstáculos, deje de conducir y pliegue el scooter, o reduzca la velocidad para pasar con seguridad.
3. Al pasar por delante de los peatones, o al circular por curvas ciegas, por favor, haga sonar el timbre para alertar a la gente de su presencia.

Compruebe el scooter antes de cada viaje, y conduzca sólo después de que el bloqueo de seguridad plegable esté activado.



10. Instrucciones de conducción

Preparación para la conducción

1. Elija un espacio abierto adecuado para la conducción.
2. Conduzca en carreteras planas y lisas.
3. Despliegue el producto de acuerdo con las instrucciones y utilice el equipo de protección.
4. Utilice un calzado cómodo que se adapte bien a sus pies, pero que sea adecuado para la actividad.
5. Manténgase alejado de los vehículos y de los lugares concurridos.
6. Protégete a ti mismo y a los demás en cualquier circunstancia.

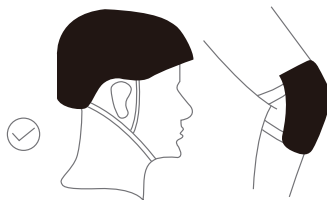

Comenzar a conducir

1. Pulse el botón de encendido para encender el scooter.
2. Coloque un pie en la cubierta y el otro en el suelo.
3. Deslice el cuerpo del scooter hacia delante y pise suavemente el acelerador, el scooter avanzará lentamente.
4. Cuando conduzca, sujete el manillar con fuerza con ambas manos para evitar lesiones, o cualquier caída por pérdida de equilibrio.
5. Una vez que el scooter se desplace con suavidad, coloque el otro pie en el pedal. Al pisar el acelerador, cuanto mayor sea el ángulo de aceleración aplicado, mayor será la velocidad del scooter.

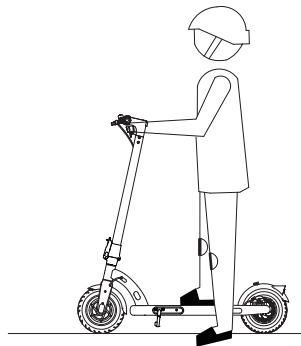

Aparcamiento

1. En circunstancias normales, si usted sujeta la manilla de freno izquierda, el scooter dejará de pisar el acelerador y frenará inmediatamente. Cuanto mayor sea el ángulo de agarre, mayor será la fuerza de frenado.
2. En caso de emergencia, sujete con fuerza la palanca de freno izquierda para activar el frenado electromagnético de la rueda delantera y el frenado por fricción de la rueda trasera. El disco de freno trasero se calentará rápidamente durante su uso. Por favor, no lo toque nunca, ya que al hacerlo puede sufrir daños o quemaduras.

11. Mantenimiento

Lubricación

Durante el mantenimiento, añada una pequeña cantidad de grasa o lubricante a la parte plegable cada 6 meses. Compruebe el apriete de los tornillos del scooter cada 3 meses y apriete los que estén sueltos.

Batería

Cargue completamente la batería antes del primer uso del scooter.

La carga no dañará la batería. Si este producto no se utiliza durante mucho tiempo, por favor, asegúrese de que se cargue al menos cada 3 meses.

Almacenamiento y mantenimiento diario

El scooter debe estar siempre apagado antes de ser limpiado.

No deje el scooter en el sol caliente o en un lugar húmedo durante largos períodos de tiempo.

Mantenga el scooter limpio.

No limpie el scooter con una manguera o boquilla de alta presión.

No frote nunca con jabones o disolventes corrosivos.

Inflar las ruedas

Compruebe la presión de las ruedas cada mes, e infle las ruedas si es demasiado baja. La presión recomendada de las ruedas es de 35 psi.

No realice ninguna modificación en el scooter N40.

Nunca vuelva a montar o modificar el scooter de ninguna manera, incluyendo la columna y el manguito de dirección, la barra, las piezas plegables y el conjunto del freno trasero.

¡Advertencia!

- Se recomienda comprobar regularmente el dispositivo de plegado, el amortiguador, la rueda y el eje del scooter. Si hay desgaste, por favor, sustitúyalos rápidamente.
- Se recomienda revisar regularmente el cuadro y la horquilla delantera. El uso prolongado puede hacer que los tornillos se aflojen. Limpie y apriete los tornillos regularmente si es necesario.
- Sustituya cualquier pieza en caso de fallo, daño o mal funcionamiento.
- Cuando las piezas superen la vida útil prevista, sustitúyalas a su debido tiempo.

12. Especificaciones

Producto	Nombre	NAVEE Electric Scooter N40
	Modelo	NKP21111-A30
Producto	Vehículo: La. × An. × AL.	44,7 × 19,7 × 46,1 in (1135 × 500 × 1172 mm)
	Plegado: La. × An. × AL.	44,7 × 19,7 × 18,7 in (1135 × 500 × 475 mm)
Dimensiones	Peso neto del vehículo	32,0 lbs (14,5 kg)
Peso neto	Rango de carga	55,1-220,5 lbs (25-100 kg)
	Edad	16 a 50 años
	Longitud del cuerpo	3'11" -6" (120-200 cm)
Conductor	Velocidad máxima	18,6 mph (30 km/h)
	Rango general	Aprox. 24,9 miles (40 km)
	Ángulo de subida máximo	Aprox. 20%
	Superficies adecuadas	Carretera de cemento o asfalto, con desniveles inferiores a 1 cm o hendiduras de estrechez inferior a 3 cm.
	Temperatura de funcionamiento	de 14 a 122 ° F (de -10 a 55 ° C)
	Temperatura de almacenamiento	de 32 a 113 ° F (de 0 a 45 ° C)
	Clasificación IP	IPX4
Patinete eléctrico montado	Tiempo de carga	Aprox. 7-8 h
	Modelo	F5005-01
	Tensión nominal	37 V ---
	Tensión de carga máxima	42,5 V ---
	Energía nominal	370 Wh
	Sistema de gestión inteligente de la batería	Protección contra sobrecalentamientos, cortocircuitos, sobretensiones, sobredescargas y sobrecargas
	Rango de temperatura de carga normal	de 32 a 113 ° F (de 0 a 45 ° C)
Pack de batería	Capacidad nominal	10 Ah
	Potencia nominal	350 W (0.35 kW)
Motor de la rueda	Potencia de salida	630 W (0.63 kW)
	Tensión de entrada	100-240 V ~
	Tensión de salida máxima	42,5 V ---
	Salida nominal	42,0 V ---1,5 A
	Modelo ^[3]	FY0684201500
Cargador de la batería	Neumáticos delanteros y traseros	Neumático de 10 pulgadas
Rueda	Banda(s) de frecuencia	2,4000-2,4835 GHz
	Potencia RF máxima	8 dBm

1. Altura del vehículo: desde el suelo hasta la parte superior del patinete.

2. Rango general: determinado sin viento y a una temperatura de 77 ° F (25 ° C), el patinete está totalmente cargado para funcionar a una velocidad constante de 9,3 mph (15 km/h) en una superficie llana con una carga de 165,5 lbs (75 kg).

3. Para recargar la batería, utilice únicamente el cargador de batería suministrado en el paquete. Consulte las características del cargador de batería en el apartado de Especificaciones.

13. PREGUNTAS FRECUENTES

Cuando el producto falla, por favor, consulte los siguientes métodos para intentar una solución:

Tipo de problema	Razón	Solución
La pantalla de visualización es negra.	Este scooter está expuesto a la luz solar directa o al calor durante mucho tiempo.	Ponga el scooter en un lugar fresco durante un periodo de tiempo hasta que se enfríe lo suficiente para su uso.
El valor es inconsistente con el valor real.	Ajuste de parámetros incorrecto o ausente.	Mantenga pulsado el botón de encendido para apagar y vuelva a pulsarlo para reiniciar el scooter.
La pantalla digital es tenue.	Mal contacto con la batería o no hay energía de la batería.	Apague la alimentación y vuelva a encenderla. Si el fallo sigue existiendo después de cargar la batería, póngase en contacto con el fabricante o distribuidor.
La potencia se vuelve inestable	El tornillo en la unión de la potencia y el asiento plegable está suelto.	Baje la columna, afloje los tres tornillos para elevar la columna, a continuación apriete los tornillos de la parte posterior del poste, y luego baje el poste y finalmente apriete los tres tornillos aflojados anteriormente para corregir el problema.
Si el producto no puede funcionar normalmente, compruebe si se han realizado las siguientes comprobaciones	<p>a. Compruebe que la alimentación está conectada.</p> <p>b. Compruebe el nivel de batería en la pantalla.</p> <p>c. Compruebe si la palanca de freno izquierda y el freno de disco trasero están bien colocados.</p> <p>d. Compruebe que todas las tomas y conexiones están bien conectadas.</p> <p>Si se han realizado todos los pasos y el producto sigue sin funcionar correctamente, póngase en contacto con el fabricante o el distribuidor.</p>	
El controlador está dañado. No sustituya el controlador sin autorización.	Contáctese con el fabricante o distribuidor, no desmonte el producto sin autorización.	

14. Resolución de posibles problemas

Error	Mensaje de error	Solución
E1	Fallo de comunicación Rx	Compruebe que la luz trasera esté encendida. De lo contrario, reemplace el controlador o instrumento. Si está encendida, compruebe el cable de conexión entre el controlador y el instrumento.
E2	Error de frenado	Compruebe el cable de conexión o reemplace la palanca de freno.
E3	Manejar el error	Compruebe el cable de conexión o reemplace el acelerador.
E4	Error del motor de la rueda	Compruebe si el motor del volante y el cable del controlador están correctamente conectados, o reemplace el motor.
E5	Error del controlador	Controle la conexión por cable del controlador, o reemplace el controlador.
E6	Aviso de sobrecalentamiento	Espere a que se normalice la temperatura de la motor antes de continuar utilizando.

15. Certificación

Declaración de conformidad del proveedor de la FCC

La presente declaración de conformidad del proveedor es para:

Producto: Scooter eléctrico NAVEE N40

Número(s) de modelo: NKP21111-A30

Marca/comercio: NAVEE

Declaramos que el mencionado edvice ha sido probado y encontrado en conformidad con el Reglamento de la Parte 47 del CFR.

Información de contacto de la parte responsable en EE.UU.

Empresa: Brightway Innovation Intelligent Technology (Suzhou) Co., Ltd.

Dirección: Building A2, Shangjinwan Headquarters Economic Park, No.2288, Wuzhong Avenue, Wuzhong Economic Development Zone, Suzhou Jiangsu P.R. China

País: China

Declaración de conformidad de la FCC para EE.UU.

15. Certificación

Este dispositivo cumple con la parte 15 de las normas de la FCC. Su funcionamiento está sujeto a las dos condiciones siguientes:

1. Este dispositivo no puede causar interferencias perjudiciales.
2. Este dispositivo debe aceptar cualquier interferencia recibida, incluidas las que puedan causar un funcionamiento no deseado.

Este equipo ha sido probado y se ha comprobado que cumple con los límites de un dispositivo digital de clase B, de acuerdo con la parte 15 de las normas de la FCC. Estos límites están diseñados para proporcionar una protección razonable contra las interferencias perjudiciales en una instalación residencial. Este equipo genera utiliza y puede irradiar energía de radiofrecuencia y, si no se instala y utiliza de acuerdo con las instrucciones, puede causar interferencias perjudiciales en las comunicaciones de radio. Sin embargo, no se puede garantizar que no se produzcan interferencias en una instalación concreta. Si este equipo causa interferencias perjudiciales en la recepción de radio o televisión, lo cual puede determinarse apagando y encendiendo el equipo, se recomienda al usuario que intente corregir las interferencias mediante una o varias de las siguientes medidas:

- Reorientar o reubicar la antena receptora.
- Aumentar la separación entre el equipo y el receptor.
- Conecte el equipo a una toma de corriente en un circuito diferente al que está conectado el receptor.
- Consulte al distribuidor o a un técnico de radio/TV con experiencia para que le ayude."

Nota de FCC

Los cambios o modificaciones no aprobados expresamente por la parte responsable del cumplimiento podrían anular la autoridad del usuario para utilizar el equipo.

Declaración de conformidad de Industry Canada (IC) para Canadá

Este dispositivo cumple con las normas RSS exentas de licencia de Industry Canada. Su funcionamiento está sujeto a las dos condiciones siguientes: (1) este dispositivo no puede causar interferencias, y (2) este dispositivo debe aceptar cualquier interferencia, incluyendo las que puedan causar un funcionamiento no deseado del dispositivo.

FCC ID: 2A4GZ-N403501B

IC: 28570-N403501B

16. Garantía y servicio

Si el producto se encuentra dentro del periodo de garantía a partir de la fecha de su compra, lo repararemos, sustituiremos o devolveremos gratuitamente, según sea el caso, si el fabricante o el distribuidor confirman que está defectuoso o dañado debido a defectos de calidad en condiciones normales de uso. Salvo que las leyes pertinentes especifiquen lo contrario, el producto o componente utilizado para la sustitución puede no ser nuevo, pero, no obstante, tiene un buen rendimiento y es equivalente, como mínimo, al producto o componente original en cuanto a su funcionamiento. El periodo de garantía se calcula a partir de la primera fecha de compra del producto, sin perjuicio de la fecha de la factura. Si no hay una factura válida, el periodo de garantía se calculará a partir de la fecha de producción más tres meses. Si la fecha de la factura es posterior a la fecha de entrega real del producto, el periodo de garantía se calculará a partir de la fecha de entrega real. Los productos reparados o sustituidos seguirán disfrutando de la garantía durante el resto del periodo de garantía, pero no menos de treinta (30) días.

Para solicitar la garantía, póngase en contacto con el fabricante o distribuidor del producto y siga las instrucciones. Al solicitar la garantía, deberá presentarse una factura de venta válida, precisa, completa y clara. La garantía anterior no se aplica a los fallos, el mal funcionamiento o los daños causados por (a) el mal uso, el abuso o el transporte, el mantenimiento o el almacenamiento inadecuados, como, por ejemplo, el uso, el almacenamiento o el mantenimiento en condiciones de temperatura, humedad u otras condiciones ambientales inadecuadas; (b) la fuerza mayor o los accidentes, la interrupción de la red o de la alimentación eléctrica y otras razones que escapen a nuestro control razonable; (c) la reparación o el desmontaje sin autorización del fabricante; (d) la forma en que los daños han sido causados por cualquier producto o servicio de terceros; (e) los fines distintos de aquellos para los que el producto ha sido designado o destinado; (f) el uso del producto en violación de las instrucciones del producto; (g) el uso del producto con fines comerciales; o (h) el kilometraje acumulado registrado por la carrocería del scooter ha superado los 2000 km. El desgaste normal o el envejecimiento, los arañazos, las abrasiones y los problemas causados por el uso de revestimientos, disolventes u otros productos químicos durante el uso general del producto no entran en el ámbito de la garantía. Si la etiqueta de identificación original del producto se cambia o se daña, esta garantía no será válida. La integridad y la totalidad de los productos y de los materiales adjuntos no entran en el ámbito de la garantía. Deberá inspeccionar los productos in situ cuando los reciba y objetar inmediatamente cualquier discrepancia que se compruebe. La declaración de garantía anterior se aplica a nuestros productos. Esta garantía otorga los derechos legales específicos y otros derechos que usted pueda tener de acuerdo con la ley. Nada en este documento afecta a sus derechos de manera que no sea susceptible de exclusión o restricción de acuerdo con la ley.

Información para la garantía del producto:

Este producto es igual que cualquier pieza mecánica. El scooter puede soportar grandes esfuerzos y desgaste. Diversos materiales y componentes (maquinaria del scooter, eje) pueden reaccionar de forma diferente al desgaste o a la fatiga. Si los componentes han alcanzado la vida útil esperada, pueden romperse repentinamente, causando el riesgo de lesiones. Si se encuentra algún problema, repare y sustituya las piezas a tiempo. Si hay grietas, arañazos y decoloración en la zona sometida a gran carga, indica que el componente ha superado su vida útil. Contáctese con el fabricante o distribuidor para sustituir el componente lo antes posible.

Navee ofrece un servicio de garantía de acuerdo con las regulaciones locales, pero las diferentes piezas tienen diferentes periodos de garantía. Para más detalles, consulte con el distribuidor oficial de Navee o local.

16. Garantía y servicio

Tarjeta de garantía

Al momento de comprar el producto, le recomendamos que complete de forma clara la siguiente información y agregue el sello de venta para proteger sus legítimos derechos e intereses.

Información del usuario	Nombre completo		Correo electrónico	
	Dirección postal			
	Número de contacto		Código postal	
Información del producto	Nombre del producto		Fecha de venta	
	Modelo del producto		Número de factura	
Información del proveedor	Nombre		Número de contacto	
	Dirección		Código postal	
<p>Nota:</p> <p>(1) Este formulario debe estar confirmado con el sello del vendedor.</p> <p>(2) En el caso de productos a los que les correspondan las regulaciones relevantes de "tres garantías", esta tarjeta de garantía equivale a un "certificado de tres garantías".</p> <p>(3) El registro de mantenimiento está sujeto al comprobante emitido por la organización autorizada para el servicio técnico. Mantenga dicho registro en un lugar seguro tras solicitar el servicio.</p>				